



MEMORIA DESCRIPTIVA

de la PATENTE DE INTRODUCCION, por 10 años, solicitada a favor de Don José MOYA Cristiá, de Nacionalidad Española, residente en Barcelona, Calle Valencia, nº 16, para "UN RECIPIENTE DE PAPEL, CARTULINA O CARTON, PARAFINADO O NO".

La Patente de Introducción a que se refiere la presente memoria descriptiva está destinada a garantizar la explotación exclusiva de la fabricación de un envase de cartón, papel o cartulina, parafinado o no, cuya fabricación es conocida y practicada en el extranjero entre otras por las firmas LILLY TULIP CUP CORPORATION, DE NEW-YORK y JOSEF LEHNERT A.G., DE DRESDEN, (Alemania), pero hasta el presente no se ha llevado a cabo en España, y estableciendo el recurrente tal Industria en nuestro país, es por lo que solicita la Patente de referencia.

En su esencialidad los recipientes de que se trata, que son de forma cilíndrico o tronco-cónica, comprenden un cuerpo, un fondo y una tapa. El cuerpo está constituido por una porción de hoja de papel o cartón debidamente configurada, doblada y unida por los bordes que en esta forma se superponen.



15 En cuanto al fondo queda unido al cuerpo por agrafado, pe-
ro igualmente puede fijarse con el empleo de una materia adhe-
rente cualquiera. En este último caso el propio cuerpo pre-
senta en su borde inferior, para mayor resistencia del mismo
20 un borde doblado hacia la parte interior.

 Por lo que se refiere a la tapa queda retenida por su
borde que se aloja en una ranura anular practicada cerca del
extremo superior del propio cuerpo. Además, en los casos en
que se estime conveniente el borde superior del cuerpo del
25 envase podrá formar una doblez en el mismo para mayor solidez
en la indicada parte.

 En los dibujos de la hoja adjunta se representan a títu-
lo tan solo de ejemplo, dos formas distintas de ejecución del
envase de que se habla.

30 En la Fig. 1, se representa en sección vertical un enva-
se fabricado de acuerdo con el caso general que comprende es-
ta Patente y la Fig. 2, muestra así mismo en sección vertical
otro envase fabricado de acuerdo con una variante del mismo.

 Como se muestra en la Fig. 1, el envase está formado por
35 un cuerpo tronco-cónico -1-, cuyo borde superior -2- forma
a todo el alrededor de la boca -3- un reborde -4- exterior.

 El propio envase en su parte inferior queda cerrado medi-
ante la tapa -5- que presenta en su borde una pestaña -6- la
cual queda retenido por agrafado del borde inferior -7- del
40 repetido cuerpo -1-.

 En la variante representada en la Fig. 2, se prescinde
de la doblez superior -4- y en cuanto al fondo -5- forma una
pestaña hacia arriba quedando retenida en el cuerpo -1- por
medio de una materia adherente; pero en este caso el borde in-
45 ferior del propio cuerpo forma la misma doblez -7- que en el



caso general de la Fig. 1, servirá para la retención del fondo del envase. Además en este caso, el envase vá provisto de la tapa -3'- que cierra su boca y que por su borde encaja en una canal circular -2'- que presenta el cuerpo -1- del propio envase..

50

Los envases fabricados de la manera dicha podrán ser de cualquier tamaño y forma y variables así mismo en el material que para ello se emplee, utilizándose al efecto cartón, papel o cartulina que en los casos en que se estime conveniente podrá ser impermeabilizado por medio de parafina o en otra forma conveniente.

55

Además, los envases de que se habla podrán ir decorados ya sea por medio de embutido ya por reproducciones gráficas de cualquier sistema y también por ambos medios a la vez y en general variarán en todo lo que no altere, cambie o modifique la esencialidad de la Patente descrita.

60

----- N O T A -----

Se reivindica como objeto de esta Patente:

1º Envases de cartón, cartulina o papel, parafinados o no, que esencialmente están constituidos por un cuerpo cilíndrico o tronco-cónico provistos de un fondo retenido mediante agrafado en el borde inferior del propio cuerpo y facultativamente con una tapa que encaja en una canal anular que presenta el mencionado cuerpo en su borde superior el cual forma así mismo una doblez de refuerzo hacia afuera.

65

70

2º - Una variante del propio envase que consiste en verifi-



car la fijación del fondo en el cuerpo por medio de una materia adherente, pero formando el cuerpo por su extremo inferior y por debajo del citado fondo una doblez de refuerzo, en tanto que se suprime la doblez dispuesta en el borde superior, por encima de la tapa del mismo.

75

3ª - UN RECIPIENTE DE PAPEL, CARTULINA O CARTON, PARAFINADOS O NO.

Consta la presente memoria descriptiva de cuatro hojas foliadas escritas por una sola cara.

80

Barcelona 12 de Noviembre de 1929

P. A.

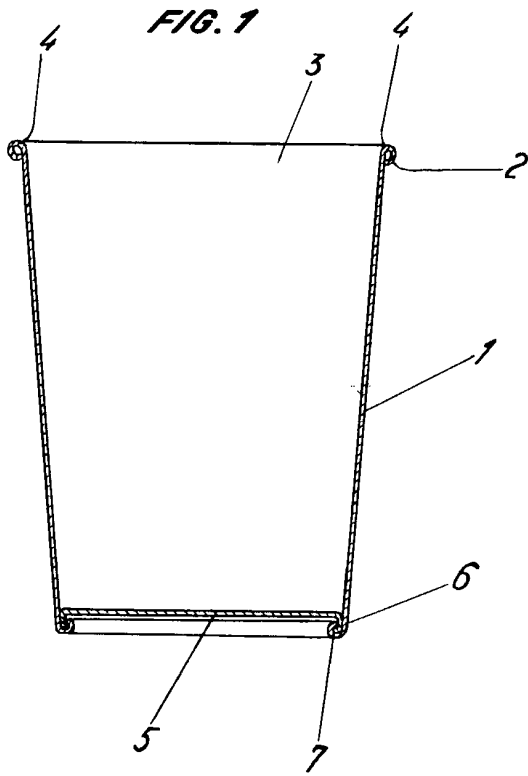
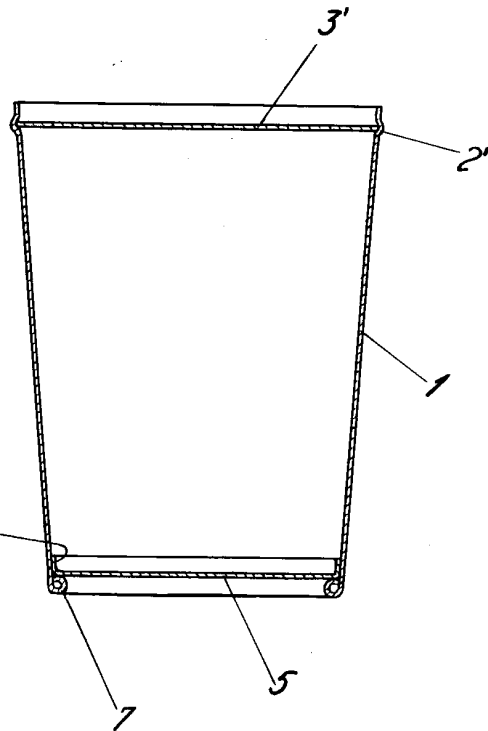

FIG. 2



ESCALA VARIABLE

12 octubre.

J. Moya