



5749

MEMORIA DESCRIPTIVA

correspondiente a la solicitud de concesión de un...

MODELO DE UTILIDAD

SOLICITANTE: ALAS S.A.

RESIDENCIA: BILBAO.- Gran Vía, 70-72

ENUNCIADO: UN EXPOSITOR PUBLICITARIO PLEGABLE

Prioridad: Patente n.º del

EM.



1

La invención a que se refiere la presente Memoria constituye una novedad industrial con características y ventajas que la hacen merecedora del privilegio de explotación exclusiva que por ella se solicita, de acuerdo con las prescripciones del vigente Estatuto sobre la Propiedad Industrial, fecha 26 de Julio 1.929, texto refundido, publicado el 30 de Abril de 1.930.

5

Este Modelo de Utilidad se contrae, como su enunciado indica, a un expositor publicitario plegable, que puede ser empleado como display, expositor o reclamo publicitario propiamente dicho.

10

Las características más importantes de este dispositivo son las siguientes:

15

- puede acoplarse con otros semejantes a él
- es plegable y puede ser transportado en sobre
- puede ser utilizado en postura vertical, horizontal o invertido
- puede construirse en cualquier medida y material
- puede construirse variando las medidas de cada uno de los elementos constitutivos del conjunto
- permite la utilización o no de cualquier soporte normal de cartel o display para su colocación
- la decoración permite la adopción de cualquier forma, mediante troquelados, hendidos o mediante la aplicación posterior de elementos decorativos en plano o en volumen
- el modelo, una vez construido resulta de una sola pieza lo que facilita su colocación definitiva

20

25

La descripción del expositor publicitario plegable que nos ocupa, se realiza con ayuda de los dibujos que del mismo se adjuntan, a base de los cuales se expone su estructura al propio tiempo que la forma de realizar su montaje.

30

115749



1 Básicamente, el expositor en cuestión está formado por un
cuerpo central vertical, constituido por tres planos rectangulares
(2) y (5), dispuestos en forma que su sección transversal es un tra-
pecio. De estos tres planos, el central termina en una extensión su-
5 perior (1) circular y los otros dos laterales (5), que son iguales,
tienen realizados unos cortes (3) en alineación, en los que se enca-
jan unas pestañas (4) previstas en el canto longitudinal de unas ti-
ras articuladas (9) que se doblan por detrás para constituir unas a
modo de columnas huecas prismáticas triangulares.

10 Por debajo y por delante estas tiras (8) y (9) se prolon-
gan formando un arco (7) en el que se encaja y sujeta una porción (6)
de la lámina en sector circular, que a su vez sobresale de la parte in-
ferior de la tira rectangular central (2).

15 Por la parte posterior, esta tira rectangular central (2)
termina en una pata de apoyo (no mostrada) que permite mantener de pié
el conjunto, una vez armado éste.

20 Otra característica particular del modelo que nos ocupa
y que se deduce como una consecuencia lógica de su especial estructu-
ra: es que la única variante admisible solo puede referirse a su deco-
ración y forma de la parte superior y base.

25 Hecha la descripción precedente hemos de añadir, que los
detalles de realización de la idea expuesta pueden variar sin que por
ello cambie la esencia de la invención que es la que se desprende de
los párrafos que anteceden y la que se reivindica en la siguiente

NOTA

30 En resumen, el Modelo de Utilidad que se solicita, recaerá
sobre las siguientes reivindicaciones:

1.- UN EXPOSITOR PUBLICITARIO PLEGABLE, caracterizado por
que está constituido esencialmente por un cuerpo central vertical for-
mado por tres planos rectangulares dispuestos en forma que su sección

115749



1

transversal es un trapecio, el central de los cuales termina en una extensión superior circular y los otros dos laterales, que son iguales, tienen realizados unos cortes en alineación, en los que se encajan unas pestañas previstas en el canto longitudinal de unas tiras articuladas que se doblan por detrás para constituir unas a modo de columnas huecas prismáticas triangulares; prolongándose por debajo y por delante estas dos tiras laterales mencionadas formando un arco en el que se encaja y sujeta una porción de lámina en sector circular que a su vez sobresale de la parte inferior de la tira rectangular central, la cual por su parte posterior termina en una pata de apoyo que permite mantener de pié el conjunto, una vez armado.

5

10

2ª.- Se reivindica por último, como objeto sobre el que ha de recaer el Modelo de Utilidad que se solicita: UN EXPOSITOR PUBLICITARIO PLEGABLE.

15

Todo conforme queda descrito y reivindicado en la presente Memoria que consta de cuatro páginas mecanografiadas y dibujos que se acompañan.

20

Madrid, 27 de Agosto 1.965

ALFONSO UNGRIA

P.P.

25

30

115749

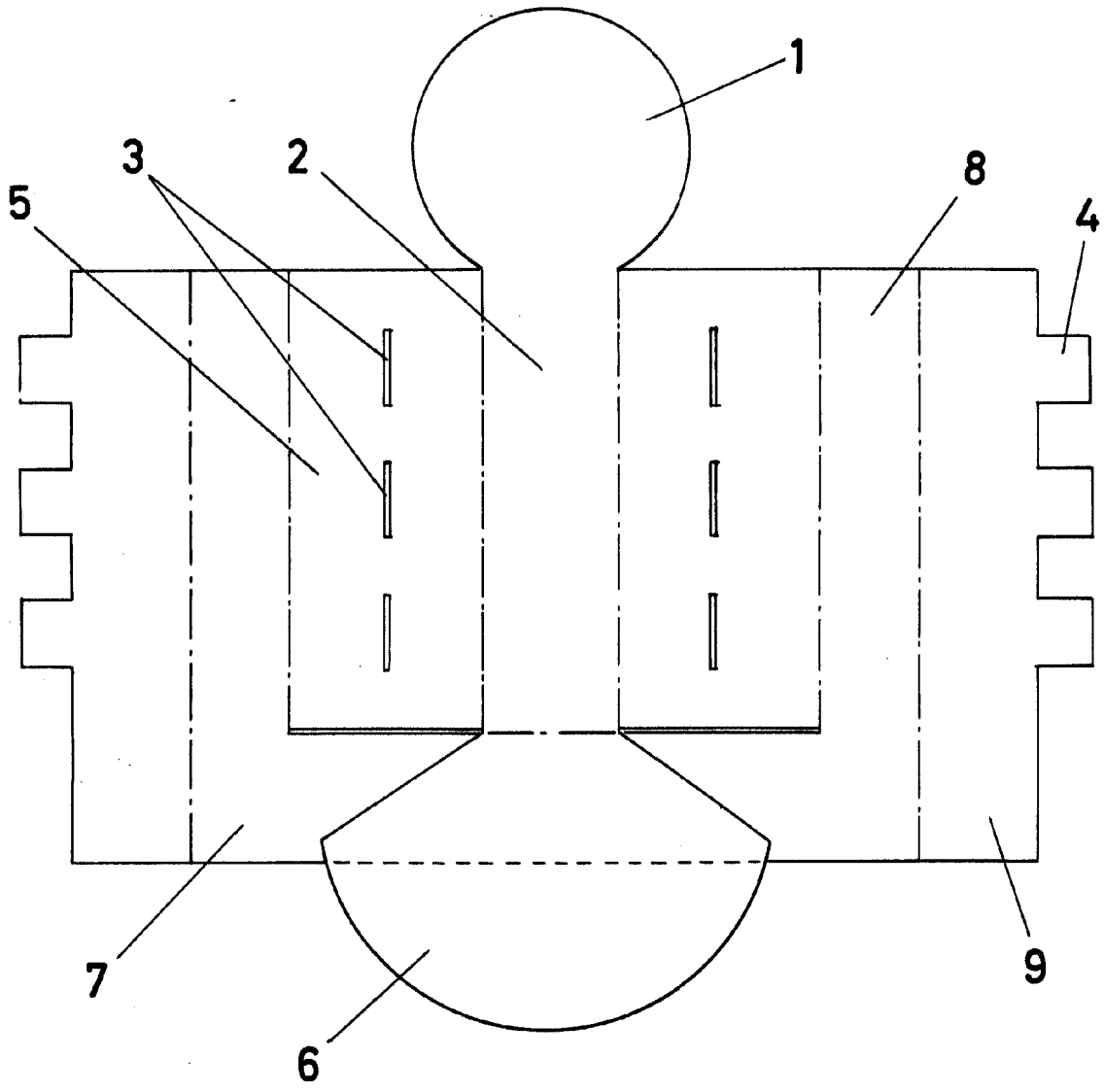

FIG-1

ESCALA VARIABLE

Madrid, 27 de Agosto de 1965

ALFONSO UNGRIA

P.P.

115743

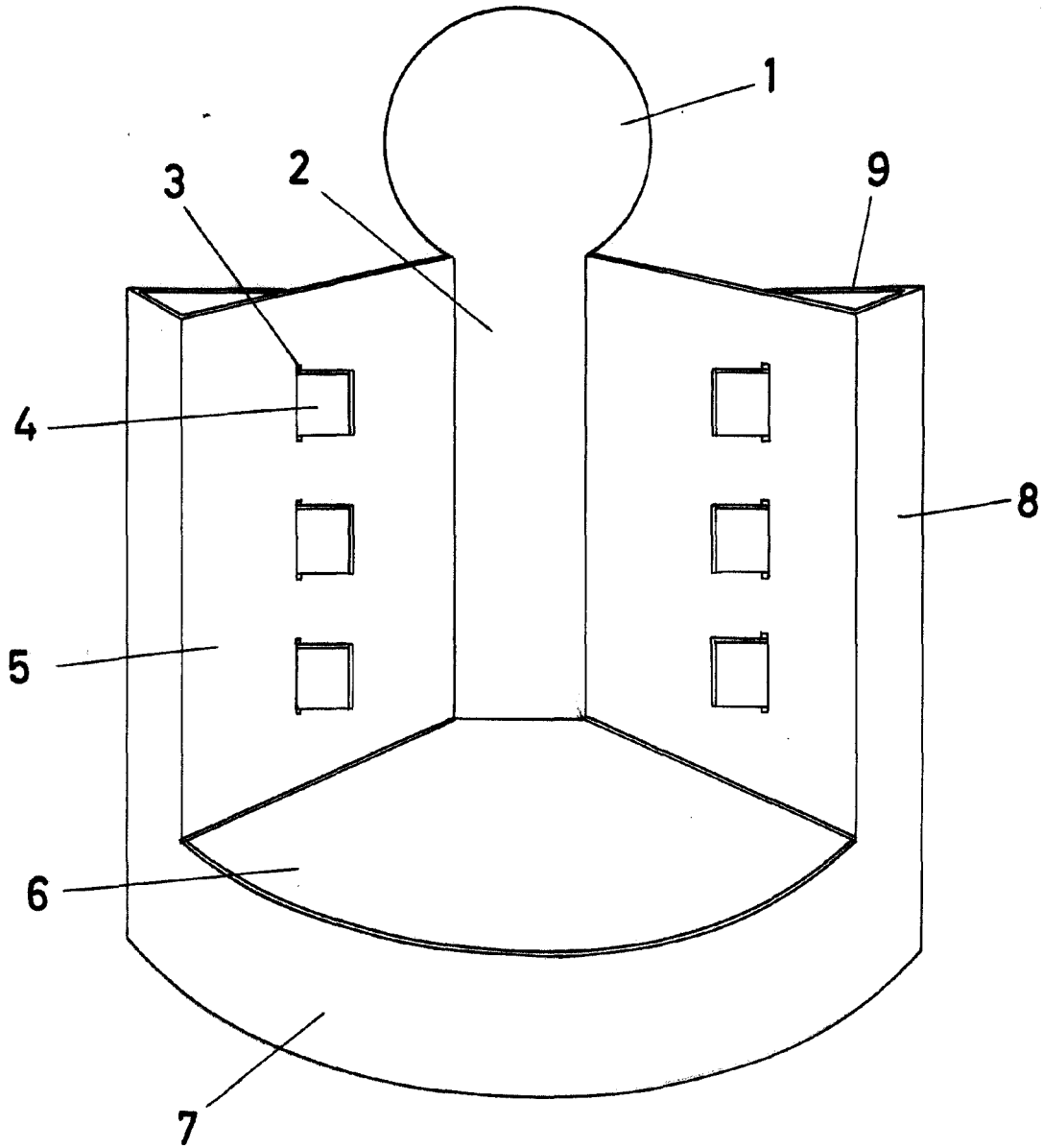

FIG - 2

ESCALA VARIABLE

Madrid, 27 de Agosto de 1965

ALFONSO UNGRIA

P.P.