



115746

MEMORIA DESCRIPTIVA

correspondiente a la solicitud de concesión de un...

MODELO DE UTILIDAD

SOLICITANTE: ALAS, S.A.

RESIDENCIA: BILBAO.- Gran Vía, 70-72

ENUNCIADO: UN EXPOSITOR PUBLICITARIO PLEGABLE

Prioridad: Patente n.º del



115746

1

La invención a que se refiere la presente Memoria constituye una novedad industrial con características y ventajas que la hacen merecedora del privilegio de explotación exclusiva que por ella se solicita, de acuerdo con las prescripciones del vigente Estatuto

5

sobre la Propiedad Industrial de fecha 26 de Julio de 1.929, texto refundido, publicado el 30 de Abril de 1.930.

Este Modelo de Utilidad, se contrae, como su enunciado indica, a un expositor publicitario plegable, que puede ser empleado como display, expositor o reclamo publicitario propiamente dicho.

10

Las características más importantes de este dispositivo, son las siguientes:

15

- puede acoplarse con otros semejantes a él
- es plegable y puede ser transportado en sobre
- puede ser utilizado en postura vertical, horizontal o invertido
- puede construirse en cualquier medida y material
- puede construirse variando las medidas de cada uno de los elementos constitutivos del conjunto
- permite la utilización o no de cualquier soporte normal de cartel o display para su colocación
- la decoración permite la adopción de cualquier forma, mediante troquelados, hendidos o mediante la aplicación posterior de elementos decorativos en plano o en volumen
- el modelo, una vez construido resulta de una sola pieza, lo que facilita su colocación definitiva

20

25

La descripción del expositor publicitario que nos ocupa, se realiza con ayuda de los dibujos que del mismo se adjuntan, a base de los cuales se expone su estructura al propio tiempo que la forma de realizar su montaje.

30

Básicamente, el expositor en cuestión está constituido por

- 3 -
115746



1 una lámina rectangular, en cuya parte central, aproximadamente, hay troquelada una pieza (6), asimismo rectangular, por medio de tres cortes, dos de los cuales resultan paralelos a los lados mayores de la lámina y el tercero paralelo a uno de los lados menores de la misma.

5 Por encima de este último corte transversal citado, existe una franja extrema (2), que tiene realizadas dos líneas paralelas de doblez y perpendicularmente a ellas dos cortes (9), lo que da origen a la formación de unas solapas (1) rectangulares, en cuyos extremos existen unas pestañas que se encajan, para realizar el armado, en unos pequeños cortes diagonales (7), que hay realizados cerca de los dos vértices opuestos, de la lámina rectangular base, la cual además, y a cada lado de la zona central troquelada (6), tiene realizadas dos líneas paralelas transversales de doblez que dan origen a la formación de los cuerpos (2), (3), (4) y (5).

10 Otras características particulares del modelo que nos ocupa y que se deducen como una consecuencia lógica de su especial estructura, son las siguientes:

15 a) pueden acoplarse dos o más modelos unidos por su parte anterior, posterior o lateral;

20 b) con este modelo pueden utilizarse varios sistemas de soporte.

25 Hecha la descripción precedente hemos de añadir, que los detalles de realización de la idea expuesta pueden variar, sin que por ello cambie la esencia de la invención que es la que se desprende de los párrafos que anteceden y la que se reivindica en la siguiente

N O T A

En resumen, el Modelo de Utilidad que se solicita recaerá sobre las siguientes reivindicaciones:

30 1ª.- UN EXPOSITOR PUBLICITARIO PLEGABLE, caracterizado por que está constituido esencialmente por una lámina rectangular, en ou-

115746



1 ya parte central, aproximadamente, hay troquelada una pieza, asimismo
rectangular, por medio de tres cortes, dos de los cuales resultan pa-
rales a los lados mayores de la lámina, y el tercero, paralelo a uno
de los lados menores de la misma; existiendo por encima de este último
5 corte transversal citado, una franja extrema que tiene realizadas dos
líneas paralelas de dobléz y perpendicularmente a ellas, dos cortes,
lo que da origen a la formación de unas solapas rectangulares, en cu-
yos extremos existen unas pestañas que se encajan, para realizar el
armado, en unos pequeños cortes diagonales, que hay realizados cerca
10 de los dos vértices opuestos de la lámina rectangular base, la cual
además, y a cada lado de la zona central troquelada, tiene realizadas
dos líneas paralelas transversales de dobléz.

2º.- Se reivindica por último, como objeto sobre el que ha
de recaer el Modelo de Utilidad que se solicita: UN EXPOSITOR PUBLICI
15 TARIO PLEGABLE.

Todo conforme queda descrito y reivindicado en la presente
Memoria que consta de cuatro páginas mecanografiadas y dibujos que se
acompañan.

20 Madrid, 27 de Agosto 1.965

ALFONSO UNGRIA
p.p.

25

30

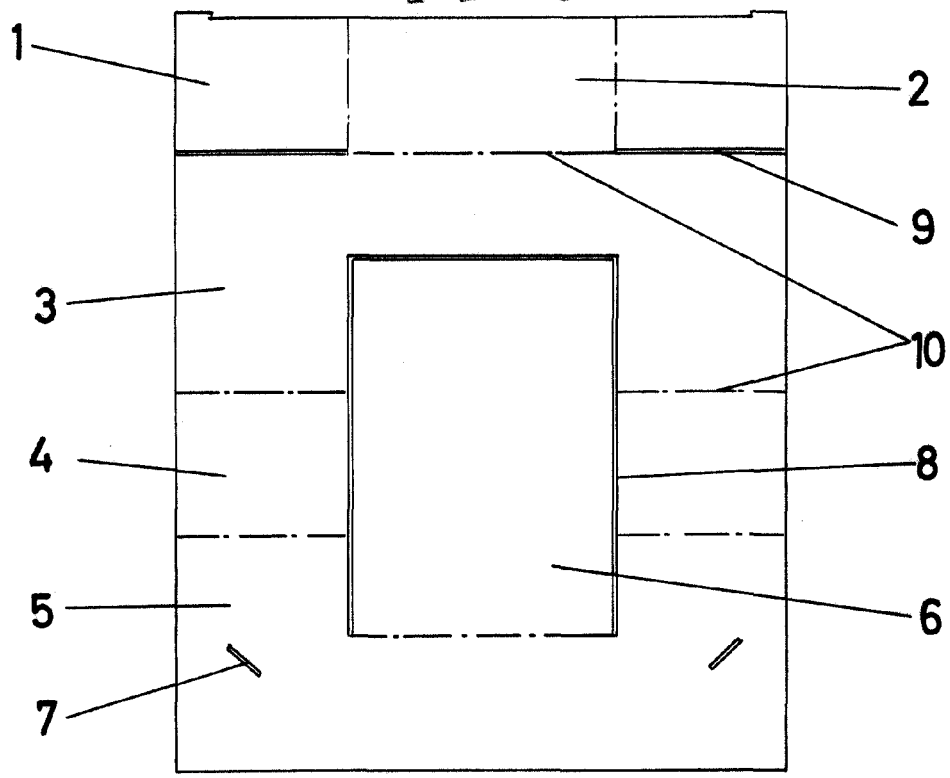

FIG - 1

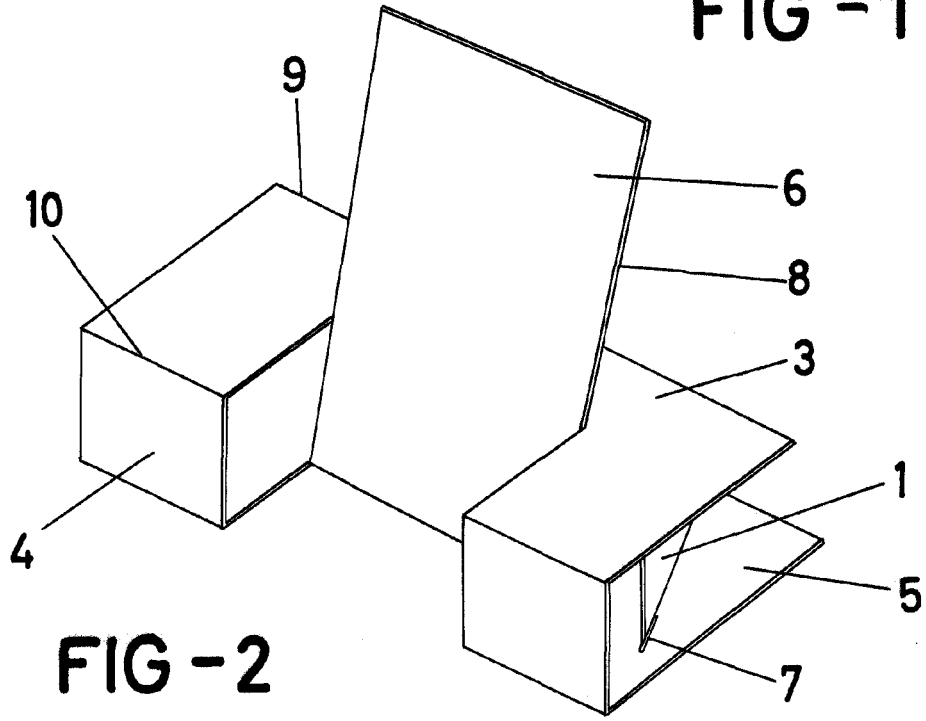

FIG - 2

ESCALA VARIABLE

Madrid, 27 de Agosto de 1965

ALFONSO UNGRIA

P.P.