



115744

MEMORIA DESCRIPTIVA

correspondiente a la solicitud de concesión de un...

MODELO DE UTILIDAD

SOLICITANTE: ALAS, S. A.

RESIDENCIA: BILBAO.- Gran Via, 70-72

ENUNCIADO: "UN EXPOSITOR PUBLICITARIO PLEGABLE"

Prioridad: Patente n.º del

-mpr-



1 La invención a que se refiere la presente Memoria cons
tituye una novedad industrial, con características y ventajas que
la hacen merecedora del privilegio de explotación exclusiva que
por ella se solicita, de acuerdo con las prescripciones del vigen-
5 te Estatuto sobre Propiedad Industrial, de fecha 26 de Julio de
1.929, texto refundido, publicado el 30 de Abril de 1.930.

Este Modelo de Utilidad, se contrae como su enunciado
indica, a un expositor publicitario plegable, que puede ser emplea-
do como display, expositor o reclamo publicitario propiamente dicho.

10 Las características más importantes de este dispositi-
vo, son las siguientes:

- puede acoplarse con otros semejantes a él.
- es plegable y puede ser transportado en sobre.
- puede ser utilizado en postura vértical, horizontal,
15 o invertido.
- puede construirse en cualquier medida y material.
- puede construirse variando las medidas de cada uno
de los elementos constitutivos del conjunto.
- permite la utilización o no de cualquier soporte,
20 normal de cartel o display para su colocación.
- la decoración permite la adopción de cualquier forma,
mediante troquelados, hendidos o mediante la aplica-
ción posterior de elementos decorativos en plano o
en volumen.
- 25 - el modelo, una vez construido resulta de una sola
pieza, lo que facilita su colocación definitiva.

La descripción del expositor publicitario plegable, que
nos ocupa, se realiza con ayuda de los dibujos que del mismo se ad-
juntan, a base de los cuales se expone su estructura al propio tiem
30 po que la forma de realizar su montaje.



115711

1 Básicamente, el expositor en cuestión está formado por
una lámina rectangular, 1, que tiene realizados transversalmente
y a cada lado, dos dobleces iguales 6, y dos cortes longitudinales
5, perpendiculares a las mismas situados paralelamente a uno y
5 otro lado. En el rectángulo interior resultante 4, hay realizadas
otros dos dobleces verticales 6, y en las tiras 2 superior e inferior
que lo enmarcan, una doblez en su parte central.

10 Otras características particulares del modelo que nos
ocupa y que se deducen como una consecuencia lógica de su especial
estructura, son las siguientes:

- 15 a) pueden acoplarse dos o mas modelos, tanto en senti-
do horizontal como vertical.
- b) plegado queda perfectamente plano y por lo tanto se
puede enviar por correo y metido en un sobre de co-
rrespondencia.

20 Hecha la descripción precedente, hemos de añadir que
los detalles de realización de la idea expuesta pueden variar, sin
que por ello cambie la esencia de la invención que es la que se
desprende de los parrafos que anteceden, y la que se reivindica a
continuación en la siguiente

= N O T A =

En resumen: El Modelo de Utilidad que se solicita, re-
caerá sobre las reivindicaciones siguientes:

25 1ª.- UN EXPOSITOR PUBLICITARIO PLEGABLE, caracterizado
porque, está constituido esencialmente por una lámina rectangular
que tiene realizados transversalmente y a cada lado dos dobleces
iguales y dos cortes longitudinales, perpendiculares a las mismas
situados paralelamente a uno y otro lados teniendo realizadas el
rectángulo interior resultante, otras dos dobleces verticales y las
30 tiras superior e inferior que lo enmarcan, una doblez en su parte

115744



1 central.

2^a.- Se reivindica por último, como objeto sobre el que ha de recaer el Modelo de Utilidad que se solicita, por: "UN EXPOSITOR PUBLICITARIO PLEGABLE".

5 Todo tal y como aparece descrito y reivindicado en la presente Memoria que consta de cuatro páginas mecanografiadas, y dibujos que se acompañan.

Madrid, 27 de Agosto 1.965

ALFONSO UNGRIA
P.P.

10

15

20

25

30

115744
2

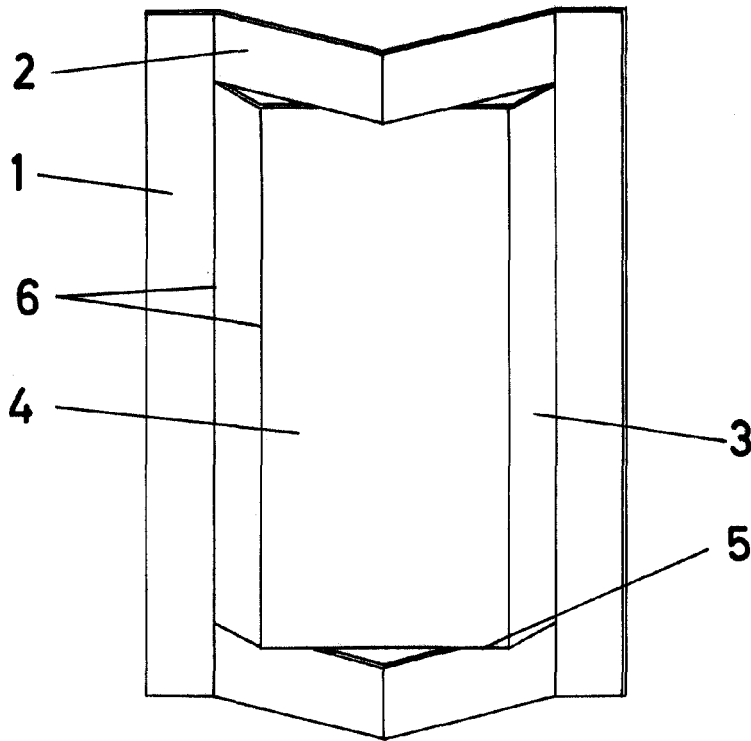
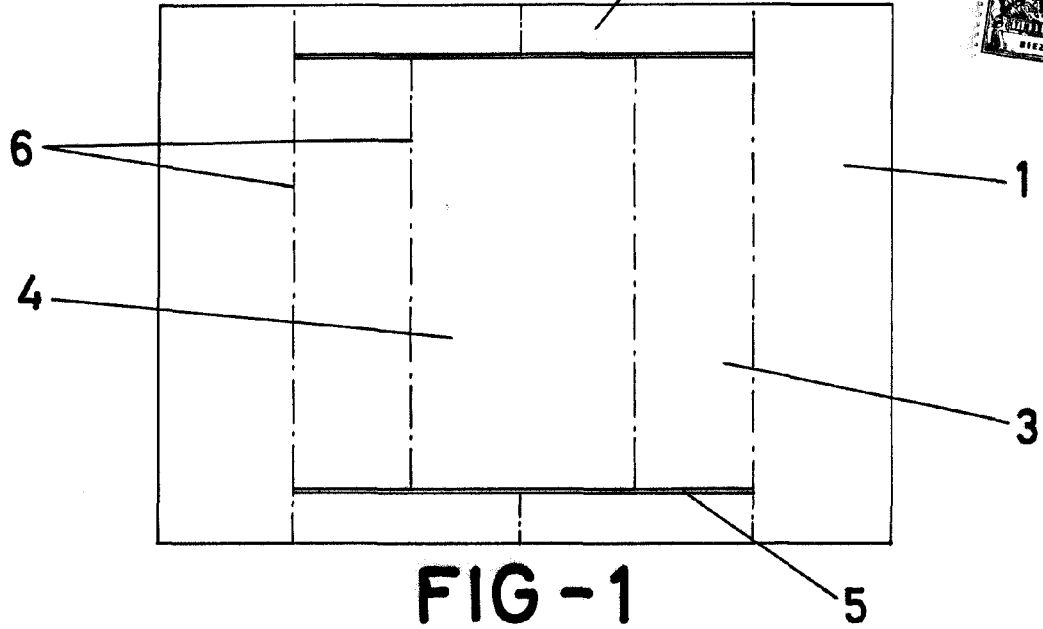

ESCALA VARIABLE

Madrid, 27 de agosto de 1965

ALFONSO UNGRIA

P.P.