



1963

1 15738

# MEMORIA DESCRIPTIVA

correspondiente a la solicitud de concesión de un

MODELO DE UTILIDAD

SOLICITANTE: ALAS, S. A.

RESIDENCIA: BILBAO.- Gran Via, 70-72

ENUNCIADO: "UN EXPOSITOR PUBLICITARIO PLEGABLE".

Prioridad: Patente ..... n.º ..... del .....

-mpr-

11573



1 La invención a que se refiere la presente Memoria cons-  
tituye una novedad industrial con características y ventajas que  
la hacen merecedora del privilegio de explotación exclusiva que por  
ella se solicita, de acuerdo con las prescripciones del vigente Es-  
5 tatuto sobre Propiedad Industrial de fecha 26 de Julio de 1.929,  
texto refundido, publicado el 30 de Abril de 1.930.

Este Modelo de Utilidad, se contrae como su enunciado  
indica, a un expositor publicitario plegable que puede ser emplea-  
do como display, expositor o reclamo publicitario propiamente di-  
cho.

10 Las características mas importantes de este dispositi-  
vo son las siguientes:

- puede acoplarse con otros semejantes a él.
- es plegable y puede ser transportado en sobre.
- 15 - puede ser utilizado en postura vértical, horizontal o in-  
vertido.
- puede construirse en cualquier medida y material.
- puede construirse variando las medidas de cada uno de los  
elementos constitutivos del conjunto.
- 20 - permite la utilización o no de cualquier soporte normal de  
cartel o display para su colocación.
- la decoración permite la adopción de cualquier forma, me-  
diante troquelados, hendiduras o mediante la aplicación  
posterior de elementos decorativos en plano o en volumen.
- 25 - el modelo, una vez construido resulta de una sola pieza, lo  
que facilita su colocación definitiva.

30 La descripción del expositor publicitario plegable que  
nos ocupa, se realiza con ayuda de los dibujos que del mismo se ad-  
juntan, a base de los cuales se expone su estructura al propio tiem-  
po que la forma de realizar su montaje.



115738



1965

1 modificarse en ángulo y sobre cuya lámina y por la cara interna de  
la misma, hay pegada otra semejante en la que hay practicados de ma  
5 nera alternada una serie de cortes horizontales delimitados en sus  
extremos por líneas verticales de doblez que enlazan con los cortes  
de otra fila inferior, de tal forma que unos y otros dan origen a  
la formación de unos prismas huecos rectangulares que se enlazan  
piramidalmente, los cuales no impiden que el conjunto pueda cerrar-  
se en forma de libro.

10 2º.- Se reivindica por último, como objeto sobre el que  
ha de recaer el Modelo de Utilidad que se solicita, por: "UN EXPOSI  
TOR PUBLICITARIO PLEGABLE".

Todo tal y como aparece descrito y reivindicado en la  
presente Memoria que consta de cuatro páginas mecanografiadas por  
una sola cara, y dibujos que se acompañan.

15 Madrid, 27 Agosto de 1.965

ALFONSO UNGRIA  
P.P.

20

25

30

115738

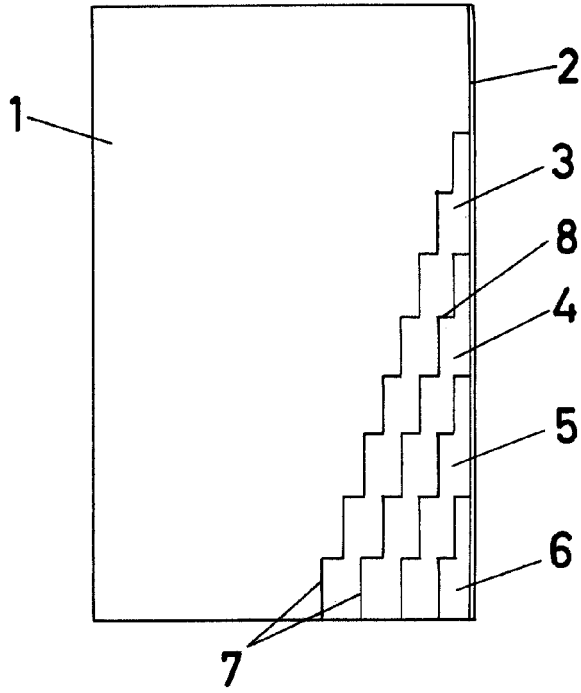

FIG-1

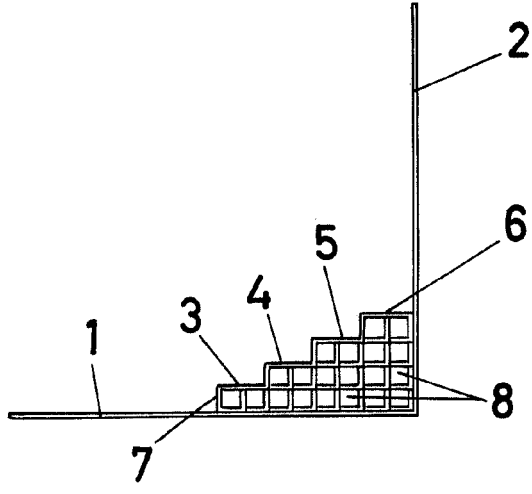

FIG-2

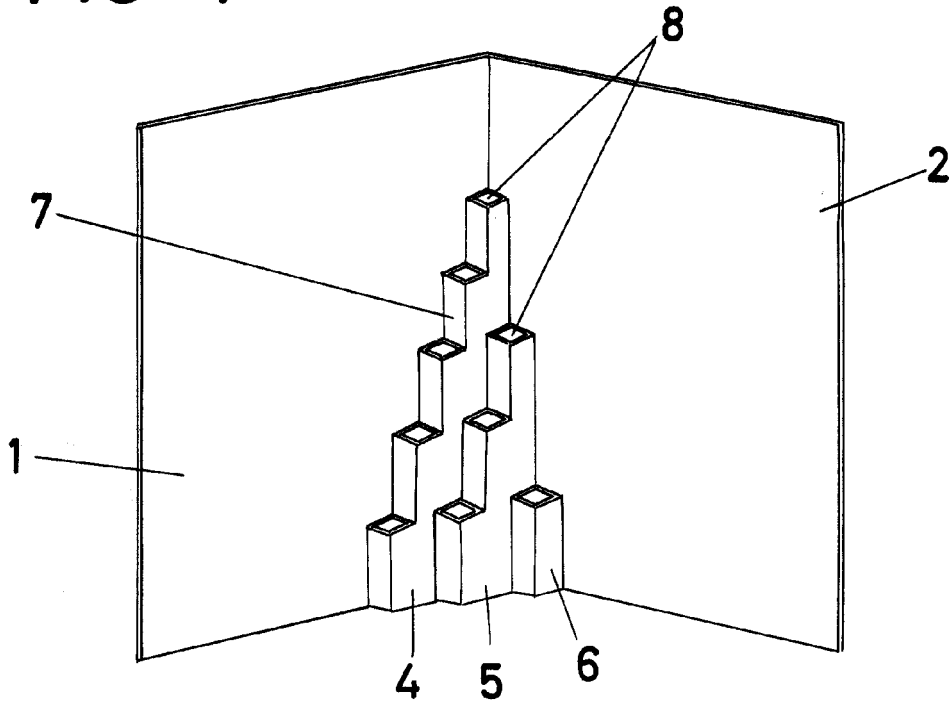

FIG-3

ESCALA VARIABLE

Madrid, 27 de agosto de 1965

ALFONSO UNGRIA

P.P.