

19 AGO



115731

M O D E L O  
D E  
U T I L I D A D

a favor de INDUSTRIAS AUXILIARES ELECTRODOMÉSTICAS, S.A.,  
entidad española, domiciliada en Barcelona, calle Almogá-  
vares, 29, por "CAJA PARA BOTELLAS".

- . -

MEMORIA DESCRIPTIVA

La presente invención se refiere a una caja pa-  
ra el acondicionamiento de botellas, provistas o no de lí-  
quido, en orden a su transporte, reparto y almacenamiento.

5. Como ya es sabido, las cajas usuales de la indi-  
cada clase no procuran, en general, una retención de las  
botellas que impida totalmente su traqueteo, con las consi-  
guientes roturas.

10. Por otra parte, las cajas en cuestión son pesa-  
das, lo que dificulta su transporte y manejo. El exceso de  
peso se deriva de la complejidad constitucional que, además

115731



reporte una fabricación cara.

Todos estos inconvenientes han sido solventados en forma definitiva con la caja para botellas objeto de este modelo de utilidad.

5. En efecto, por lo que respecta a la rotura de las botellas por traqueteo, queda totalmente eliminada tal posibilidad, gracias a una serie de orificios que, previstos en una pared superior de la caja, permiten la introducción de las botellas y el encaje de la parte superior de su cuerpo, cuya base recibe el encaje de unos embutidos formados en el fondo de la caja y delimitados por unos embutidos de mayor altura.

10. En cuanto al peso de la caja, ha sido reducido al máximo, gracias a que está determinada por un cuerpo hueco de paredes delgadas.

15. La obtención industrial de la caja es muy simple, a base de moldeo de un material plástico oportuno que favorece a su coste.

20. Los dibujos adjuntos muestran, a título de ejemplo no limitativo del alcance de la presente invención, una forma preferida de llevarla a la práctica en representación esquemática.

25. En dichos dibujos, la figura 1 ilustra la caja vista en perspectiva; la figura 2 la representa en sección lateral alzada; la figura 3 corresponde a un detalle en igual sección que permite apreciar uno de dos asideros extremos iguales de que está provista, y la figura 4 demuestra también en sección lateral alzada, la posibilidad de apilaje de varias cajas.

115731



La caja para botellas a que se refiere el presente modelo de utilidad está determinada por un cuerpo monopieza laminar y hueco de configuración paralelepípedica de un material oportuno, de preferencia plástico.

5. Soplado esta caja tiene una pared superior -1- poseedora de una serie de orificios -2- dispuestos en hileras en número conveniente a través de los que pueden introducirse las botellas -3-, en forma ventajosa gracias a que dichos orificios presentan bordes romos -4-.

10. El fondo de la caja ostenta una pluralidad de espacios o alojamientos, definidos por embutidos -5- enfrentados a los orificios -2- e intercalados entre otros embutidos -6- de altura ligeramente mayor. Los embutidos -5- tienen configuración correspondiente con la de la superficie exterior de la base -6- de las botellas -3-, en la que

15. por ello encajan tales embutidos, quedando los otros embutidos -6- dispuestos alrededor de los bordes de dicha base, de manera que resulta retenida convenientemente, a lo que coadyuvan los orificios superiores -2-, en los que encaja la parte superior del cuerpo de las botellas -3-, de suerte que éstas no se mueven durante el transporte, sin peligro de rotura accidental.

20. La caja puede manejarse muy comodamente merced a unos embutidos extremos -7- que obran de asideros.

25. Al propio tiempo la caja puede ser apilada con extraordinaria facilidad sin posibilidad de derrubamiento, con el fin de transportarlas y almacenarlas con las botellas -3- en su interior, disponiendo apoyada una caja por



su cara inferior en la parte superior de las botellas de la caja inmediata inferior (Figura 4).

Serán independientes del objeto de la invención los detalles y características accesorias empleadas en su puesta en práctica y, en general, cuanto no altere la esencialidad de las siguientes reivindicaciones.

5.

- . -

N O T A

Se reivindica como objeto del presente modelo de utilidad:

10. 1. Caja para botellas, caracterizada por estar constituida por un cuerpo monopieza laminar hueco, que presenta una pared superior portadora de una serie de orificios rebordeados hacia el interior para la introducción de las botellas y encaje de la parte superior de su cuerpo, cuya caja tiene en su fondo una pluralidad de embutidos susceptibles de encajar en la cara externa de la base de las botellas, cuyos embutidos están intercalados entre otros de mayor altura en los que topa el borde de dicha base, todo ello de manera que las botellas resultan inmovilizadas sin posibilidad de traqueteo.
- 15.
20. 2. Caja para botellas.

Todo ello según queda descrito y reivindicado en la presente memoria que consta de cinco hojas folia-

115731<sup>5</sup>

19



das escritas a máquina por una sola cara.

Barcelona, 19 de agosto de 1.965

INDUSTRIAS AUXILIARES  
ELECTRODOMESTICAS, S.A.

p.a. **I. PONTI**

Fig. 1

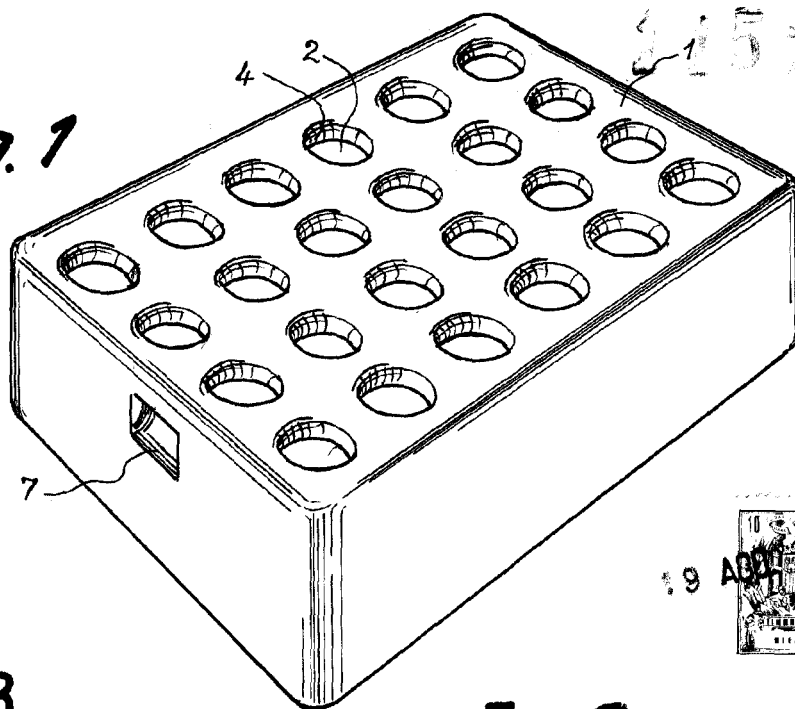

Fig. 3

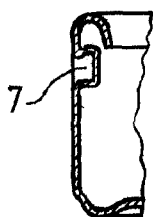

Fig. 2

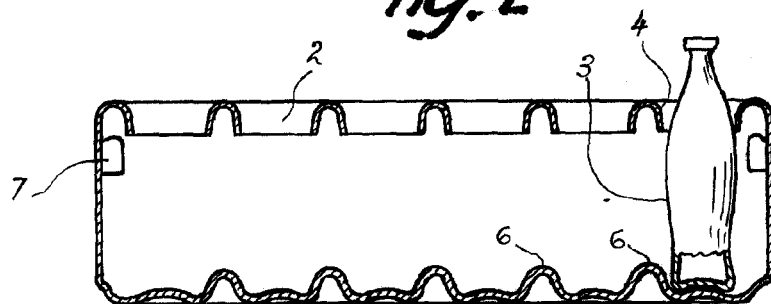
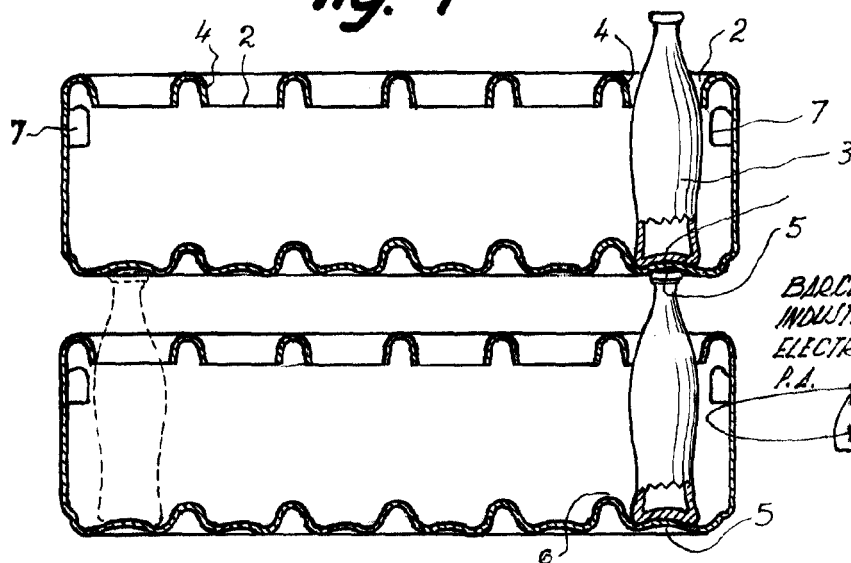

Fig. 4



19 AGO 1969  
BARCELONA,  
INDUSTRIAS AUXILIARES  
ELECTRODOMÉSTICAS, S. A.  
P. A. I. PONTI  
R. P.

12724