

115719

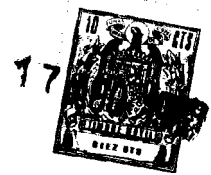

M O D E L O
D E
U T I L I D A D

a favor de ESTAMPADOS DEL BESÓS, S.A., entidad española,
domiciliada en San Adrián de Besós, (Barcelona), calle
Alarcón, 93, por "ABANICO".

- . -

MEMORIA DESCRIPTIVA

La presente invención se refiere a un abanico sumamente útil para automóvilistas, pues mediante el desplegado y armado de una solapa, queda convertido en una señal de peligro, que se usa cuando es preciso el vehículo en la calzada, por causas imprevistas.

5.

Esencialmente el abanico en cuestión consta de una doble lámina triangular, entre cuyas dos caras está articulada por un extremo una solapa, que sobresale de dichas láminas, la cual está doblada por una línea de plegado transversal y tiene su extremo opuesto introducido en un

10.

115719

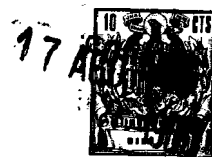

5. corte practicado en una de las caras de la lámina, actuando la solapa de mango para el abanico, cuya solapa puede desdoblarse y desplazarse angularmente hasta sobresalir por uno de los lados del triángulo, encajando entonces el extremo de la solapa, que finaliza en una uña, en una escotadura prevista en la cara opuesta del triángulo, formando un tornapuntas que mantiene en posición erecta a la lámina triangular doblada, constituyendo una señal de circulación indicadora de peligro,
10. Para la mejor comprensión de cuanto queda descrito en la presente memoria, se acompaña un dibujo en el que, tan solo a título de ejemplo, se representa un caso práctico de realización del objeto de la invención.
15. En dichos dibujos, la figura 1 es una vista en alzado frontal del abanico, la figura 2 es una vista en perspectiva en una fase de la transformación en señal de tráfico, la figura 3 es una vista en perspectiva posterior de la señal de tráfico en posición de uso y la figura 4 es una vista en sección por el plano IV-IV y ampliada, de la figura 1.
20. El abanico descrito consta en el aludido dibujo de una lámina doblada por una mediana en dos hojas triangulares -1- y -2- superpuestas y cosidas. En el interior de ambas hojas está articulada en un corchete -3-, una solapa -4- que sobresale de las láminas y está doblada transversalmente por la mitad, quedando introducido el extremo libre de la solapa en un corte -5- de la hoja -1-, al situar la solapa en posición saliente por uno de los vértices
- 25.



de la lámina triangular doblada. En esta posición la solapa constituye el mango del abanico.

5. El propio mango puede adoptar una posición desplazada angularmente respecto a la primera, estando la solapa desdoblada en sentido inverso y el extremo, que finaliza en una uña -6-, encaja en el corte -7- practicado en la hoja -2- de la lámina triangular, formando un tornapuntas para el sostenimiento en posición erecta, de la lámina triangular, que se apoya por uno de sus lados y que, debidamente coloreada, constituye una señal de circulación indicadora de peligro.

10. El abanico descrito, de realización muy sencilla, puede usarse como artículo propagandístico para ser entregado a los usuarios de vehículos, quienes podrán usarlo como señal preventiva en caso de estacionamiento imprevisto en la calzada.

15. Serán independientes del objeto de la invención, los materiales empleados en la construcción de los distintos elementos que integran un abanico de estas características, formas y dimensiones de los mismos y cuantos detalles accesorios puedan presentarse, siempre y cuando no afecten a su esencialidad

115719



N O T A

Se reivindica como objeto del presente modelo de utilidad:

5. 1. Abanico, que está constituido esencialmente por una doble lámina triangular, entre cuyas dos caras está articulada por un extremo una solapa que sobresale de las láminas, cuya solapa está doblada por una línea transversal de plegado, con su extremo libre introducido en un corte practicado en una de las caras, constituyendo el mango del abanico, disponiéndose en la otra cara y en posición desplazada angularmente respecto al corte descrito, un segundo corte, en el cual encaja el extremo de la solapa desplegada, que finaliza a modo de uña, y doblada en sentido opuesto, formando un tornapuntas que contiene erecta a la lámina triangular doblada, apoyada por uno de sus lados
10. y representado una señal de circulación indicadora de peligro.
- 15.

2. Abanico.

La presente memoria consta de cuatro hojas foliadas escritas a máquina por una sola cara.

Barcelona, 17 de agosto de 1965.

ESTAMPADOS DEL BESÓS, S.A.

p.a. K. PONTI

P.P.

115719

Fig.1

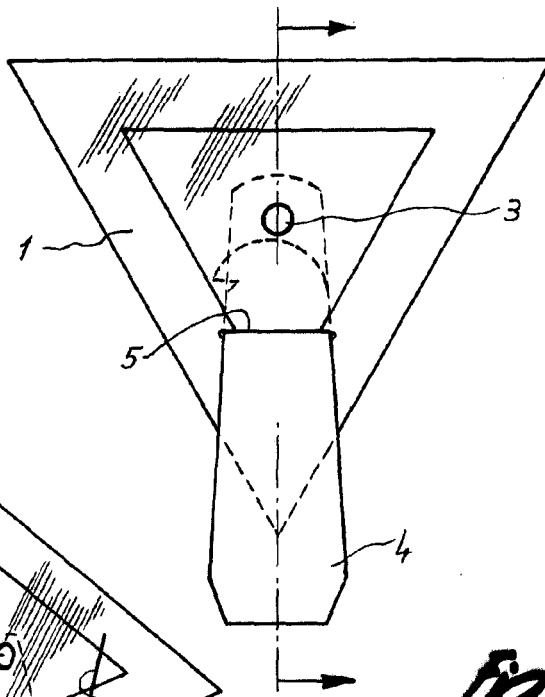

Fig.2

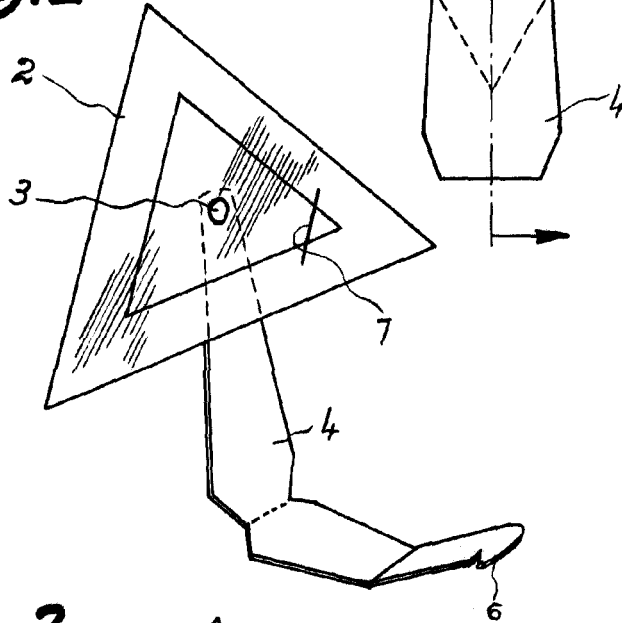
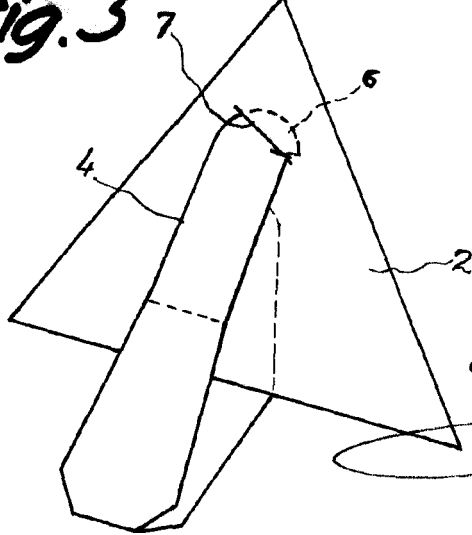

Fig.4



Fig.3



Barcelona, 17 AGO. 1965
 Estampados del Besós, S.A.
 p.a.

PONTI

D.P.

12776