



115717

P A T E N T E D E M O D E L O D E U T I L I D A D

por VEINTE AÑOS

a favor de D o n J u a n C H E R T A B E R E N -
G U E R , de nacionalidad española, domiciliado en Barcelo-
na, calle de Recaredo, número 2, p o r :

" UNA ARANDELA PERFECCIONADA "

M E M O R I A D E S C R I P T I V A

- 1 El presente Modelo de Utilidad tiene por objeto una
 arandela elástica perfeccionada, que destaca por su extraor-
 dinaria eficacia y por su gran simplicidad constructiva.
 La arandela que se preconiza, en efecto, se constituye a
5 base de una serie de piezas discoidales perforadas por su
 centro, sensiblemente abombadas, e iguales entre sí. Estas
 piezas pueden ser fácilmente obtenidas en grandes series a
 partir de pñancha metálica estampada, y se solidarizan



115717

entre sí simplemente por medio de un casquillo metálico que encaja en forma ajustada en los orificios centrales previstos en aquéllas y cuyas extremidades se remachan sobre las arandelas que ocupan posiciones extremas, manteniendo a todo el conjunto en la posición de montaje. De esta forma se consigue un máximo de eficacia en la actuación de la arandela, dado que el conjunto trabaja a modo de ballesta, desarrollando una acción elástica sumamente eficaz, con un verdadero mínimo de complicación en el proceso constructivo.

Por lo demás, la estructura fundamental y rasgos esenciales de la arandela que se preconiza, resultarán más fácilmente comprensibles a la vista de los dibujos adjuntos, en los que - desde luego sin caracter limitativo de ninguna clase - se ha representado un ejemplo concreto de realización práctica de la misma.

En estos dibujos: La figura 1 es una vista en perspectiva del conjunto de la arandela, y la figura 2 es un corte diametral del propio conjunto representado en la figura 1.

Refiriendonos, pues, a estos dibujos:

La arandela que se trata de registrar se constituye esencialmente a base de una serie de piezas discoidales abombadas 1a-1b-1c-1d, aproximadamente iguales entre sí, dispuestas para ser superpuestas, encajando cada una sobre la anterior, y dotadas de orificios circulares centrales, de dimensiones iguales que quedan convenientemente alineados. Estas piezas, finalmente, se solidarizan entre sí en la expresada posición, por medio de un casquillo metálico 2, que se enchufa en forma ajustada en el interior de la cavidad axial constituida por la sucesión de perforaciones centrales previstas en aquéllas, y cuyas extremidades se

115717



abocardan y remachan sobre las piezas que ocupan posiciones extremas, efectuando la indicada fijación.

5 Resta ya únicamente hacer constar de una manera general y expresa que, como se comprende y es lógico, en la realización práctica de la arandela perfeccionada que ha quedado expuesta, cabrá introducir todas aquellas adiciones y modificaciones de detalle que no afecten a lo que constituye la esencialidad del registro que se solicita.

N O T A

10 SE REIVINDICA:

1 - Una arandela perfeccionada, caracterizada por constituirse a base de una serie de piezas discoidales sensiblemente abombadas iguales entre sí, obtenidas de plancha metálica estampada, que se superponen y se solidarizan en la posición de montaje por medio de un casquillo metálico que 15 las atraviesa en forma ajustada por sus perforaciones centrales alineadas, y cuyas extremidades se abocardan y remachan sobre las piezas que ocupan posiciones extremas.

2 - Una arandela perfeccionada.

Consta la presente Memoria Descriptiva, de tres hojas mecanografiadas, escritas por una sola cara numeradas del 1 al 3, y con sus líneas numeradas, a su vez, de cinco en cinco y de dibujos anexos.

Barcelona, 17 AGO. 1965

P. A.

115717

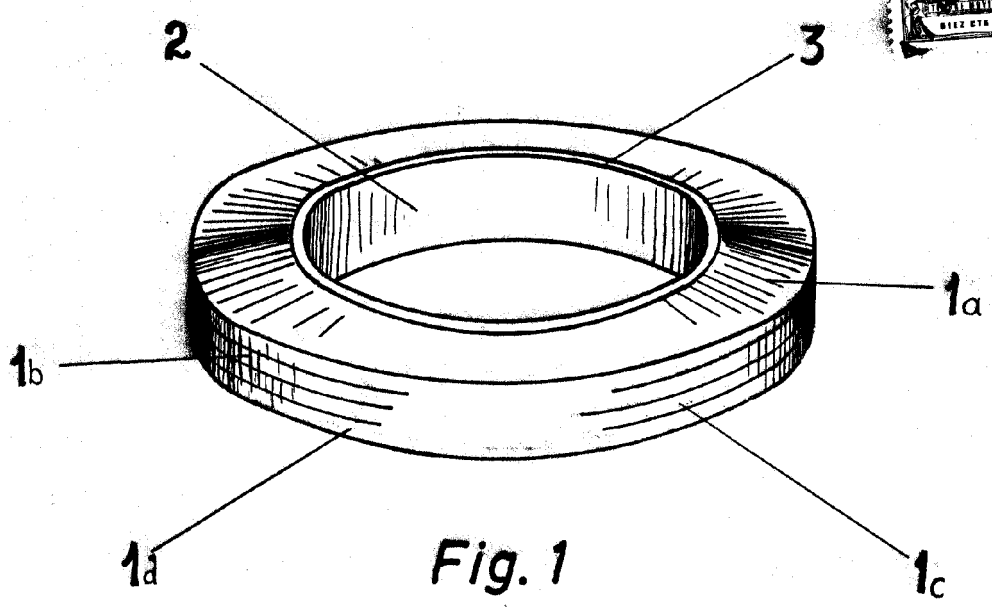

Fig. 1

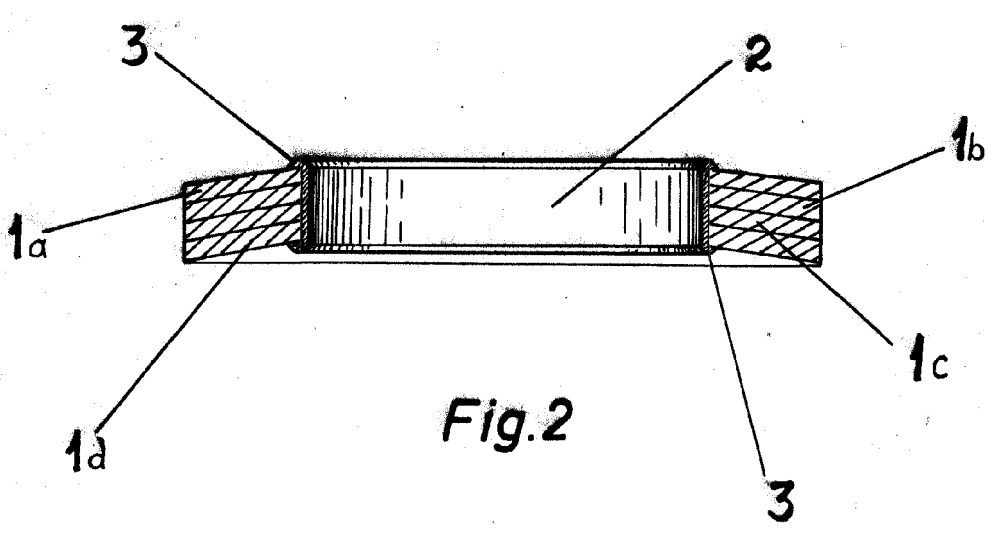

Fig. 2

Barcelona, 17 Agosto 1965
P.A.

Escala variable