



115704

MODELO DE UTILIDAD
POR VEINTE AÑOS
EN ESPAÑA

solicitado a favor de D. Rafael Cambra Martí, de nacionali-
dad española, con domicilio en Puerto de Sagunto (Valencia)
calle de Millan Astray, nº 69

p o r

==/= ==/= ==/= "SOPORTE EXTENSIBLE Y PLEGABLE" ==/= ==/= ==/= ==/=

MEMORIA DESCRIPTIVA

=====

El objeto que vamos a describir en la presen-
te memoria, auxiliados por los dibujos complementarios ane-
xos, consiste en un soporte extensible y plegable, cuyas -
especiales características y gran utilidad hacen que su so-
licitante merezca la exclusividad de fabricación y venta que
el presente registro implica.

115704



- 2 -

10 El que nos ocupa viene a introducir, dentro del campo de los soportes, una serie de innovaciones tendentes a mejorar su aplicación, así como a conseguir un elemento de poco volumen, susceptible de guardarse en un relativo pequeño espacio, sin que por ello sus características funcionales se alteren en lo más mínimo, y con la particularidad de poderse adecuar a la estructura de cualquier mueble o aparato, por complicada que ésta fuere.

15 De sobra son conocidos los inconvenientes que presentan los soportes existentes hasta el momento, en lo referente a su adaptabilidad a la forma del objeto a soportar, ya que, por ser múltiples las que éstos adoptan, surgiría la necesidad de proveer al mercado de sinnúmeros de soportes de diversas medidas, sin que por ello pudiéramos abarcar la enorme gama de estructuras existente.

20

25 El soporte objeto del presente Modelo de Utilidad, supera los inconvenientes antes referidos, ya que reúne las características de plegable y extensible, en virtud de su especial constitución a partir de una barra fija de longitud apropiada, en cuyo centro, y abrazándola por uno y otro lado en disposición paralela, se insertan dos pletinas a las que se unen dos nuevas porciones de barra por mediación de unos tornillos que a su vez hacen de eje de giro, que permite el desplazamiento de éstas en un plano horizontal, constituyéndose de este modo una estructura de cuatro brazos, dos de ellos móviles, y los otros dos fijos, o sea los formados por la barra fija al sobresalir por

30



uno y otro lado de las pletinas centrales.

35

El soporte así caracterizado, se podrá colocar en forma de cruz, o bien adoptar forma de aspa mas o menos cerrada, según pleguemos o acerquemos los brazos móviles hacia los fijos, con lo que se podrá adecuar no solo a muebles o aparatos de base cuadrada, sino incluso rectangular, multiplicándose sus posibilidades de aplicación.

40

45

Los brazos constitutivos del soporte en cuestión, se insertan telescópicamente en el interior de unos perfiles o prolongaciones metálicas huecas, dotadas en un extremo de orificios con paso de rosca por los que penetra un tornillo prisionero que los fija, pudiendose así colocar a voluntad la longitud requerida por las necesidades del mueble o aparato, teniendo dispuestas las citadas prolongaciones en su extremo libre unas cantoneras susceptibles de desplazamiento axial, con dos de sus aristas coincidentes dobladas hacia arriba, conformando ángulos diedros, para su mejor adaptación a las esquinas del mueble, evitándose que éste caiga una vez colocado. También en el extremo libre, de las prolongaciones, pero situadas debajo de las cantoneras se acoplan unas ruedecillas autoorientables que permiten el deslizamiento del conjunto.

50

55

60

Para una mejor comprensión de las características generales, anteriormente expuestas, se acompaña una lámina de dibujos en la que se representa un ejemplo de realización práctica de uno de estos soportes extensibles y plegables, bien entendido que, dada su condición de mero -

115774



- 4 -

ejemplo aclaratorio, deberá ser interpretada ampliamente y sin caracter limitativo alguno.

Los mencionados dibujos representan en sus figuras como sigue:

65

Fig. 1.- Vista en planta por arriba, del soporte completamente desplegado.

Fig. 2.- Vista lateral en alzado de la barra fija, constitutiva de los dos brazos fijos del soporte.

70

Fig. 3.- Vista en planta por arriba, del soporte una vez plegado.

Las partes componentes de las mencionadas figuras las señalaremos a título aclaratorio con las siguientes acotaciones numéricas:

75

Con -1- se designan las pletinas centrales - situadas en el centro de la barra fija -2-, en las que se insertan los brazos móviles -3- del soporte, unidos con posibilidades de desplazamiento horizontal por mediación de los tornillos -4-, siendo -5- las prolongaciones telescópicas de los brazos del soporte, dotadas de un tornillo prisionero -6-, que fija la estructura en la longitud deseada.

80

En los extremos de las citadas prolongaciones -5- existen unas cantoneras -7- susceptibles de desplazamiento axial alrededor de un eje -8-, las cuales poseen dos de sus aristas coincidentes dobladas hacia arriba para constituir ángulos diedros -9-, que se acoplan a las esquinas del mueble o aparato a soportar. También en los extremos de las prolongaciones -5-, pero diametralmente opuestas y situadas por

85



debajo de las cantoneras -7-, se acoplan unas ruedecillas au
toorientables -10-, que permiten el deslizamiento del soporte.

90 Por último solo nos resta decir que el soporte
extensible y plegable, objeto del presente registro, podrá ser
fabricado en variedad de materiales tamaños y formas, pudién-
dosele introducir todas aquellas variaciones de detalle que
se consideren oportunas, siempre y cuando no se altere lo eser-
95 cial que se especifica en la siguiente

N O T A

Los puntos no conocidos ni practicados en Espa-
ña, que se presentan para su reivindicación en el presente Mo-
delo de Utilidad, son:

100 1º.- Soporte extensible y plegable, caracteri-
zado esencialmente por el hecho de estar constituido a partir
de una barra fija, en cuyo centro, y abrazándola por uno y otro
lado en disposición paralela, se insertan dos pletinas a las
que se unen dos nuevas porciones de barra por mediación de -
105 unos tornillos, que a su vez hacen de eje de giro que regula
el desplazamiento de éstas en un plano horizontal, quedando
así conformada una estructura de cuatro brazos, dos de ellos
móviles y los otros dos fijos, es decir los formados por la
barra fija al sobresalir de las pletinas centrales, los cuales
110 brazos se alojan telescópicamente en el interior de unas pro-
longaciones dotadas en un extremo de un orificio roscado en
el que se inserta un tornillo de fijación o prisionero, median-
te el cual se regula la longitud requerida por el objeto a so-
portar, teniendo dispuestas las mencionadas prolongaciones en
115 su extremo libre unas cantoneras susceptibles de desplazamien

335704
- 6 -



to axil, con dos de sus aristas coincidentes dobladas hacia arriba constituyendo ángulos diedros, y unas ruedecillas - autoorientables situadas por debajo de las cantoneras, que hacen deslizable el conjunto.

120

2ª.- "SOPORTE EXTENSIBLE Y PIEGABLE", de conformidad en un todo en lo esencial y fines industriales a lo descrito en la precedente memoria descriptiva, y gráficamente representada en los adjuntos planos para su mejor comprensión.

Esta memoria consta de SEIS hojas escritas o mecanografiadas por una sola cara a doble espacio en 124 líneas.

Madrid, 26 AGO 1965

Por autorización del interesado.

D. Rafael Cambra Martí

Hoja Unica

Fig 1

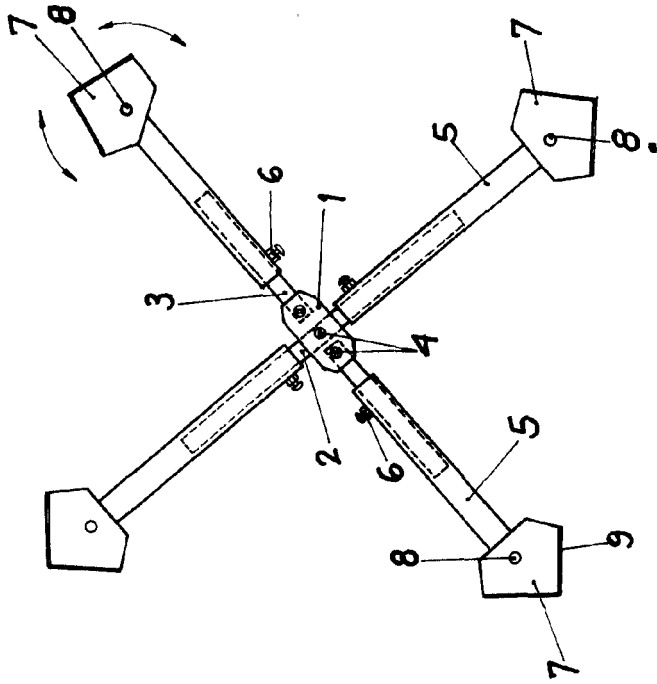

Fig 2

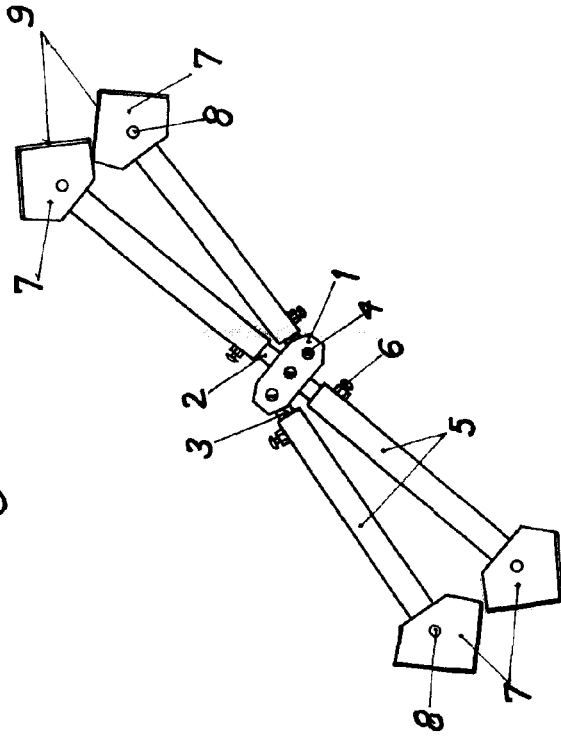
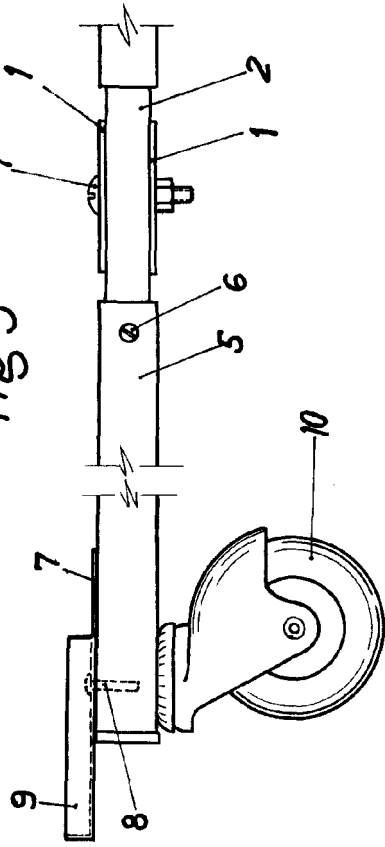

Fig 3



Escola Variable
Madrid 26 ABO 1966
P.A.

[Handwritten signature]