



25

1 15695

1 15695

MEMORIA DESCRIPTIVA

Correspondiente a un

MODELO DE UTILIDAD

Por VEINTE años

para todo el territorio español

A favor de:

La firma VINYCAP, S.A.

Entidad española

establecida en:

SAN SEBASTIAN, Sancho El Sabio, 28

para:

"CAPSULA PARA CIERRE DE BOTELLAS"

----- :: oOo :: -----



La presente Memoria se refiere como indica su enunciado, a una cápsula para cierre de botellas de cualquier clase de líquidos, en la que se han previsto unas especiales características de encaje, acoplamiento a diversos diámetros de botellas, facilidad de centrado en su colocación, rigidez vertical a la pieza obturadora, y sencillez y comodidad en la adaptación de la capsula precinto así como en la extracción de la misma.

- 5.- Son conocidas y empleadas actualmente gran número de capsulas de cierre de botellas, en las que la cápsula precinto y el obturador forman en principio un cuerpo, separable merced a una lengüeta, pero en ellas, se observa el inconveniente de que el obturador no es aplicable a cualquier clase de botella, por la forma cilíndrica del mismo, y sobre todo, el más grave inconveniente de que la lengüeta separable de la cápsula precinto, al coincidir con el vaciado central del obturador, impide una separación cómoda, ya que generalmente se introduce en dicho vaciado sin poder extraerla hacia el exterior.
- 10.- Todos estos inconvenientes, son los que se han venido a resolver con la cápsula que se cita, la cual, está dotada en el obturador de una forma cónica adaptable a todos los diámetros de las botellas, de una chimenea central sobresaliente hacia arriba en el vaciado central de dicho obturador que deja un borde de apoyo para la ruptura y separación de la lengüeta de la cápsula precinto, y este mismo elemento citado, proporciona una gran rigidez a la cápsula y al obturador, que mantiene siempre un cierre total y absoluto.
- 15.- Por el aludido objeto, se solicita el correspondiente pri-
- 20.-
- 25.-
- 30.-



vilegio de Modelo de Utilidad conforme y al amparo del vigente Estatuto sobre Propiedad Industrial, a fin de garantizar a favor del recurrente el derecho a la explotación exclusiva del mismo en toda España.

- 5.- A continuación, se hará una detallada descripción de la cápsula que se mencionada, con referencia a los planos que se acompañan, en los que se representa a simple título de ejemplo, no limitativo, una forma preferente de realización susceptible de todas aquellas variaciones de detalle que no supongan una alteración fundamental de las características esenciales de la misma.
- 10.- En dichos planos se ilustra:
 En la figura 1.- Sección diametral de la cápsula completa.
 En la figura 2.- Perspectiva exterior de la misma con la lengüeta de separación semi-levantada.
- 15.- Según el ejemplo de ejecución representado, la cápsula de cierre que se preconiza, está constituida por una pieza -1- de material plástico, de forma cilíndrica en su base superior, estriada transversalmente y terminada en una punta troncocónica -2- que permite un fácil centrado de la misma en la boca del recipiente que se trate, habiéndose previsto un amplio reborde -3- para apoyo sobre el plano de boca de dicho recipiente, y un resalte cilíndrico -4- centrado, que al tiempo que aumenta la resistencia del conjunto, permite que al quedar sobre esta cápsula obturadora la exterior de aluminio -5- que forma el precinto, el borde de la lengüeta -6- separable para la ruptura de dicho precinto, coincide con el canal existente entre la pared exterior de la capsula -1- y el reborde interior -4- permitiendo de esta forma, que
- 20.-
- 25.-
- 30.-



siempre apoye en él y no pueda introducirse hacia el interior, con lo que se facilita notablemente la ruptura y extracción del precinto citado -5-.

Por las características de forma de esta cápsula, se logra

- 5.- evidentemente una ventaja en la colocación sobre diversos tipos y diámetros de boca de las botellas, siempre centrado y con fácil introducción a tope, por el resalte central -4- se consigue como se ha citado el fácil rasgado y extracción de la lengüeta -6- del precinto, así como una gran rigidez a la obturación.

10.- La forma, materiales y dimensiones, podrán ser variables y en general, cuando sea accesorio y secundario, siempre que no altere, cambie o modifique la esencialidad del objeto que se describe.

- 15.- Los términos en que queda redactada esta Memoria, son ciertos y fiel reflejo del objeto descrito, debiéndose tomar con carácter amplio y nunca en forma limitativa.

N O T A

- 20.- El MODELO DE UTILIDAD que se solicita, recaerá sobre las particularidades características de las siguientes

R E I V I N D I C A C I O N E S

- 1.- Cápsula para cierre de botellas, caracterizada por haberse previsto un obturador de material elástico, de forma cilíndrica estriada en su base superior y tronco-cónica en la inferior, para mayor facilidad en el centrado e introducción en los diversos tipos de botellas, existiendo un reborde interno centrado y coaxial que llega a la altura del borde de apoyo sobre el plano de boca de la botella, con el fin de dar mayor rigidez vertical al obturador, y permitir que en el mismo, apoye la len-
- 25.-
- 30.-



5 11569525A

güeta de ruptura de la capsula precinto, impidiendo su introducción hacia en el interior en el momento de rasgado de la misma.

2ª.- "CAPSULA PARA CIERRE DE BOTELLAS".

5.- Todo tal y como queda descrito y reivindicado en la presente memoria que consta de cinco hojas mecanografiadas por una sola de sus caras y se ilustra con el dibujo que a la misma se acompaña.

Madrid 25 de Agosto de 1.965

VINYCAP, S.A.
El Agente Oficial
Heliodoro G.ª Martínez
P.P.

115695



FIG. 1

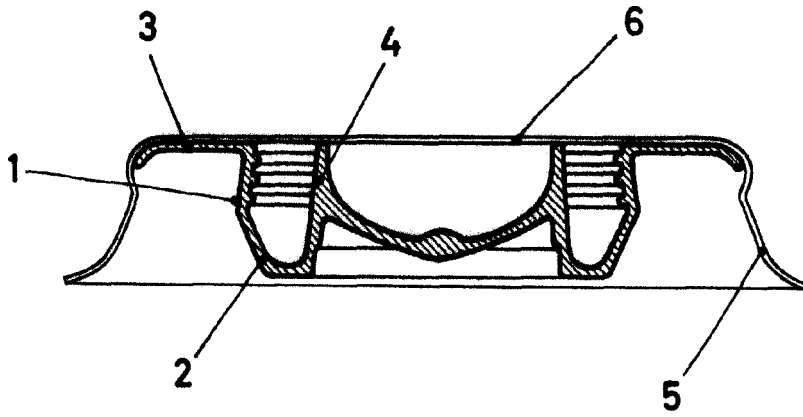
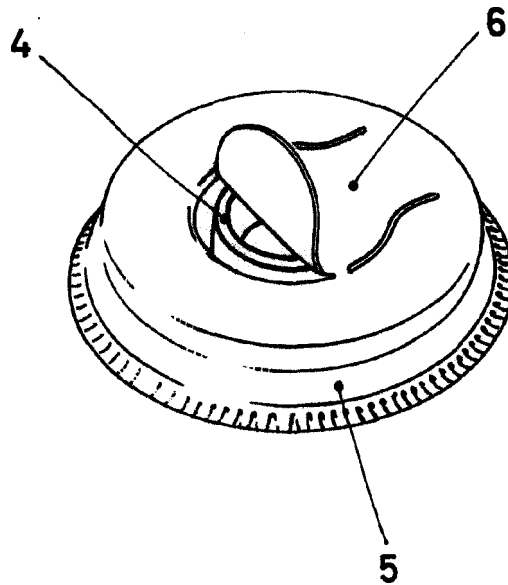

FIG. 2



Madrid 25 de Agosto 1.965

[Handwritten signature]
J. Bellido

ESCALA VARIABLE