

115689

MODELO DE UTILIDAD

R.Nr. 14.

Memoria Descriptiva

sobre

"DISPOSITIVO TENSOR DE HUSILLO".



Solicitante: Christian Holzapfel KG. Möbelfabrik, entidad alemana,
residente en Ebhausen/Württ, Alemania.

- La invención se refiere a un dispositivo tensor de husillo para paredes de separación móviles compuestas de un marco con placas de cobertura laterales. El dispositivo tensor está colocado en el marco con un casquillo cilíndrico para la guía del husillo.
- 5.



Los dispositivos tensores de esta clase conocidos, tienen por lo general tornillos tensores hexagonales que se giran con llaves de tornillos usuales y para lo cual han de ser accesibles desde el exterior. En ese caso no es posible montar en forma cubierta el dispositivo tensor, lo que frecuentemente se considera molesto.

Un dispositivo tensor invisible desde fuera, montado entre las coberturas de un marco, se compone según la presente invención de un husillo, solo axialmente desplazable en un casquillo guía y de una tuerca que asienta sobre un extremo del casquillo que sirve para roscar el husillo y que se puede girar a través de una llave de giro que se introduce a través de una abertura en las placas de cobertura. El casquillo de guía se puede equipar por ejemplo con un collarín sobre el cual descansa una tuerca desarrollada como disco cilíndrico que en la superficie sobresaliente dirigida hacia el collarín lleva un dentado cónico.

En el dibujo se ha representado un ejemplo de ejecución de la invención. Muestran:

Fig. 1 una pared de separación en corte, con el nuevo dispositivo tensor y

Fig. 2 una abrazadera de chapa sujetadora del dispositivo tensor según la Fig. 1, en vista de perspectiva.

La pared de separación según la Fig. 1 tiene un marco de madera 10 con placas de cobertura 11 y 12 sujetadas al mismo. La pared asienta sobre listones de material sintético 13,14 que se han colocado en escotes entre la madera de marco 10 y las placas de cobertura



- 11 y 12. En el extremo superior de la pared rellenan una madera de presión 15 y empaquetaduras de goma esponjosa 16 el hueco entre las placas de cobertura. Otra empaquetadura de goma esponjada está denominada con
5. 17. La madera de presión 15 que en su parte inferior está provista de una base de metal se empuja por el dispositivo tensor en dirección de la flecha hacia arriba y de esta manera se sujeta indesplazablemente la pared de separación.
10. El dispositivo tensor mismo se compone de un casquillo cilíndrico 18 con un collarín 18' y un husillo roscado 19 sólo axialmente desplazable en el casquillo, así como de una tuerca 20 que asienta sobre el collarín 18' para el roscado del husillo 19. Para
15. que el husillo 19 aquí no pueda girar en el casquillo 18 se ha remachado en la pared del casquillo un pasador 21 que penetra en una ranura longitudinal 19' en el husillo 19.
20. La tuerca 20 está provista en su superficie sobresaliente del collarín, dirigida hacia el collarín 18' de un dentado cónico 20' en el cual engrana un piñón cónico 22 de una llave de giro 23 que se introduce a través de una abertura pequeña en la placa de cobertura 11. Para guiar la llave 23 en su giro sirve un gorrón 23' en
25. el piñón dentado 22, que encaja en un agujero sin salida en el collarín 18' del casquillo de guía 18.
30. El husillo 19 con la tuerca 20 y el casquillo de guía 18,18' se sujetan por una abrazadera de chapa 24 en forma de U que abarca la tuerca 20, el collarín 18' del casquillo 18 y un disco distanciador 25. La parte del

husillo 19 que sobresale de la tuerca encaja en un recorte 24' y el casquillo 18 por debajo del collarín 18' en un recorte 24'' en cada uno de los brazos del perfil en U (Fig. 2). De esta manera se asegura la

5. tuerca 20 contra desplazamiento axial.

25



El accionamiento del dispositivo tensor se efectúa girando la llave 23 y la tuerca 20 y el desplazamiento axial por ello logrado del husillo 19 dispuesto en el casquillo 18, en dirección de la flecha.

10. Cuando la pared de separación está suficientemente tensada, es decir cuando está fija en el recinto, se saca la llave 23 de la abertura en la placa de cobertura 11. Si la abertura se tapa entonces con un tapón no dibujado de material sintético adaptado en su color al de la pared entonces el dispositivo tensor ya no se
15. puede ver desde el exterior.

N O T A

Descrita suficientemente la naturaleza del
20. invento, así como la manera de realizarlo en la práctica, debe hacerse constar que las disposiciones anteriormente indicadas son susceptibles de modificaciones de detalle en cuanto no alteren su principio fundamental. Y siendo lo que constituye la esencia del referido invento y por lo que se solicita Modelo de Utilidad por 20
25. años en España sobre: "Dispositivo tensor de husillo"; caracterizándose por lo siguiente:

1.- Dispositivo tensor de husillo para paredes de separación compuestas de un marco con placas de cobertura laterales con un casquillo cilíndrico colocado en el marco para la guía del husillo, caracterizado
30.



- por comprender un casquillo con un husillo, solo desplazable en dirección axial y una tuerca colocada sobre uno de sus extremos para el roscado del husillo que se puede girar por una llave de giro que se introduce por un agujero en una de las placas de cobertura.
- 5.
- 2.- Dispositivo tensor según la reivindicación 1, caracterizado porque el casquillo está provisto de un collarín sobre el que asienta una tuerca desarrollada como disco cilíndrico que en su superficie sobresaliente dirigida hacia el collarín lleva un dentado cónico.
- 10.
- 3.- Dispositivo tensor según la reivindicación 1 y 2, caracterizado porque el collarín por debajo de la tuerca está provisto de un taladro ciego en el que se introduce un gorrón de guía central de una llave de giro, que sirve para girar la tuerca, provista de piñón cónico y que se introduce a través de una de las placas de cobertura.
- 15.
- 4.- Dispositivo tensor según las reivindicaciones 1 - 3, caracterizado por comprender una abrazadera de chapa en forma de U que abarca la tuerca y el collarín del casquillo en su borde inferior y provista de escotes en sus brazos que, por una parte, encajan en la parte del husillo que sobresale de la tuerca y, por otra parte, el casquillo de guía por debajo del collarín y asegura la tuerca contra desplazamiento axial.
- 20.
- 25.
- 5.- Dispositivo tensor de husillo; tal y como queda descrito sustancialmente en la presente
- 30.

115089

Memoria, e ilustrado en los dibujos adjuntos.

Esta Memoria consta de seis hojas escritas a máquina por una sola cara.

Madrid,

25 AGO. 1965

Christian Holzäpfel KG.Möbelfabrik

A. GOMEZ ACEBO Y MODER
S. R.



115689

ESCALA VARIABLE

Fig. 1

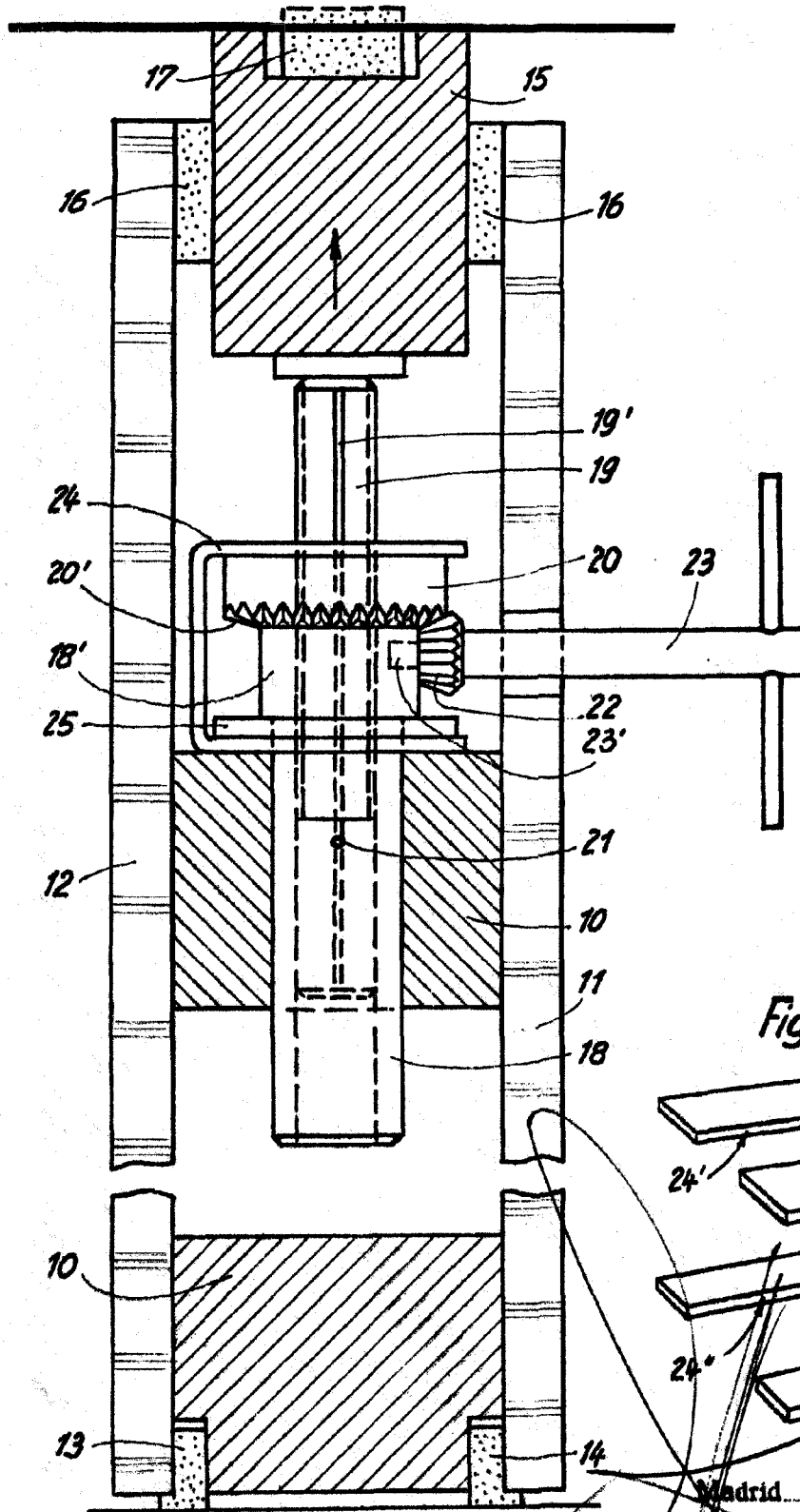
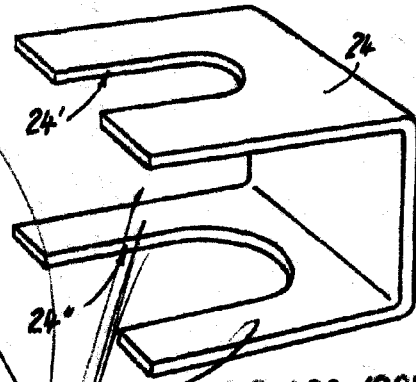

Fig. 2



25 AGO. 1965

Madrid

GOMEZ ALLEBO Y MODEI