



1900

115678

M O D E L O
D E
U T I L I D A D

por "UN DISPOSITIVO CORTADOR", a favor de Don. JUAN BRUGUERAS
RUSCÁ y Don. MIGUEL SERRA GIL, ambos de nacionalidad española,
domiciliados en TARRASA (Barcelona) Calle San Cristóbal, nº. 1.

== . ==

MEMORIA DESCRIPTIVA

El presente modelo de utilidad se refiere a un dispositi-
vo cortador.

- Más concretamente, se refiere la invención a un disposi-
tivo cortador, de turrón especialmente, constituido por una
5. plataforma paralelepípedica rectangular, que lleva en sus bor-
des laterales finales sendas solapas, verticalmente dispuestas,
las cuales llevan hacia su parte superior unas hendiduras en
segmento circular, en las cuales encajan los extremos doblados
a escuadra de una palanca basculante, constituida por unas ban-
das, paralelas en su primer tramo, convergentes luego y termi-
- 10.



nando unidas, presentando en su extremo final vertical un pomo para el manejo de esta pieza basculante, la cual lleva acoplada a ella una cuchilla, parte de cuyos extremos deslizan a través de sendas hendiduras verticales, situadas en las solapas anteriormente citadas. Esta cuchilla va complementada por otra situada a continuación de la plataforma paralelepípedica, estando continuada a escuadra esta última cuchilla por una prolongación a modo de bandeja.

El funcionamiento de este dispositivo es sencillo, pues basta levantar la palanca, colocar el turrón en la plataforma entre las dos cuchillas y bajando la superior se corta el trozo necesario, el cual va a caer en la bandeja colocada a continuación de la cuchilla inferior.

Con el fin de facilitar la explicación se acompaña a la presente memoria descriptiva una lámina de dibujos en la que se ha practicado un caso de realización que se cita a título de ejemplo.

En el dibujo:

La figura 1 muestra una vista en alzado lateral de este dispositivo cortador.

La figura 2 representa una vista en planta.

La figura 3 muestra una vista en alzado lateral, sin la solapa anterior.

Haciendo referencia a las figuras es de apreciar que este dispositivo cortador está constituido por una plataforma 1 paralelepípedica rectangular, que lleva en sus bordes laterales finales sendas solapas 2, verticalmente dispuestas, las cuales llevan hacia su parte superior unas hendiduras 3 en segmento circular, en las cuales encajan los extremos 4 doblados a escuadra de una palanca basculante 5, terminada en un pomo 6.



En los extremos paralelos de dicha palanca 5, va acoplada una cuchilla 7, parte de cuyos extremos deslizan a través de unas hendiduras 8 verticales, situadas en las solapas 2 anteriormente citadas. Esta cuchilla 7 va complementada por otra 9 situada a continuación de la plataforma 1, estando continuada a escuadra esta última cuchilla por una prolongación 10, a modo de bandeja.

La invención, dentro de su esencialidad, puede ser llevada a la práctica en otras formas de realización que difieran en detalle de la indicada a título de ejemplo en la descripción y a las cuales alcanzará igualmente la protección que se recaba. Podrá, pues, construirse en cualquier forma y tamaño, con los materiales más adecuados, por quedar todo ello comprendido en el espíritu de las reivindicaciones.

=== o ===

NOTA

15. Descrito el objeto y utilidad de la presente invención, lo que se declara como no divulgado ni practicado en España, comprende las siguientes reivindicaciones:

20. 1.= Un dispositivo cortador, especialmente para turrón del tipo duro, caracterizado esencialmente por el hecho de estar constituido por una plataforma paralelepípedica rectangular, que lleva en sus bordes laterales finales sendas solapas verticalmente dispuestas, las cuales poseen hacia su parte superior unas hendiduras en segmento circular, en las que encajan los extremos doblados a escuadra de una palanca basculante, terminada en un pomo para su manejo, llevando acoplada



a ella una cuchilla, parte de cuyos extremos deslizan a través de sendas hendiduras verticales, situadas en las solapas anteriormente citadas, estando dicha cuchilla complementada por otra, situada a continuación de la plataforma paralelepípedica, cuya segunda cuchilla continua a escuadra, mediante una prolongación a modo de bandeja.

2.= Un dispositivo cortador.

Según se describe y reivindica en la presente memoria descriptiva que consta de cuatro hojas foliadas y escritas a máquina por una sola cara, acompañadas de una lámina de dibujos.

Madrid, a 24 AGO. 1965

p. a. JAIME ISERN

Jaime Isern



110673

Fig. 1

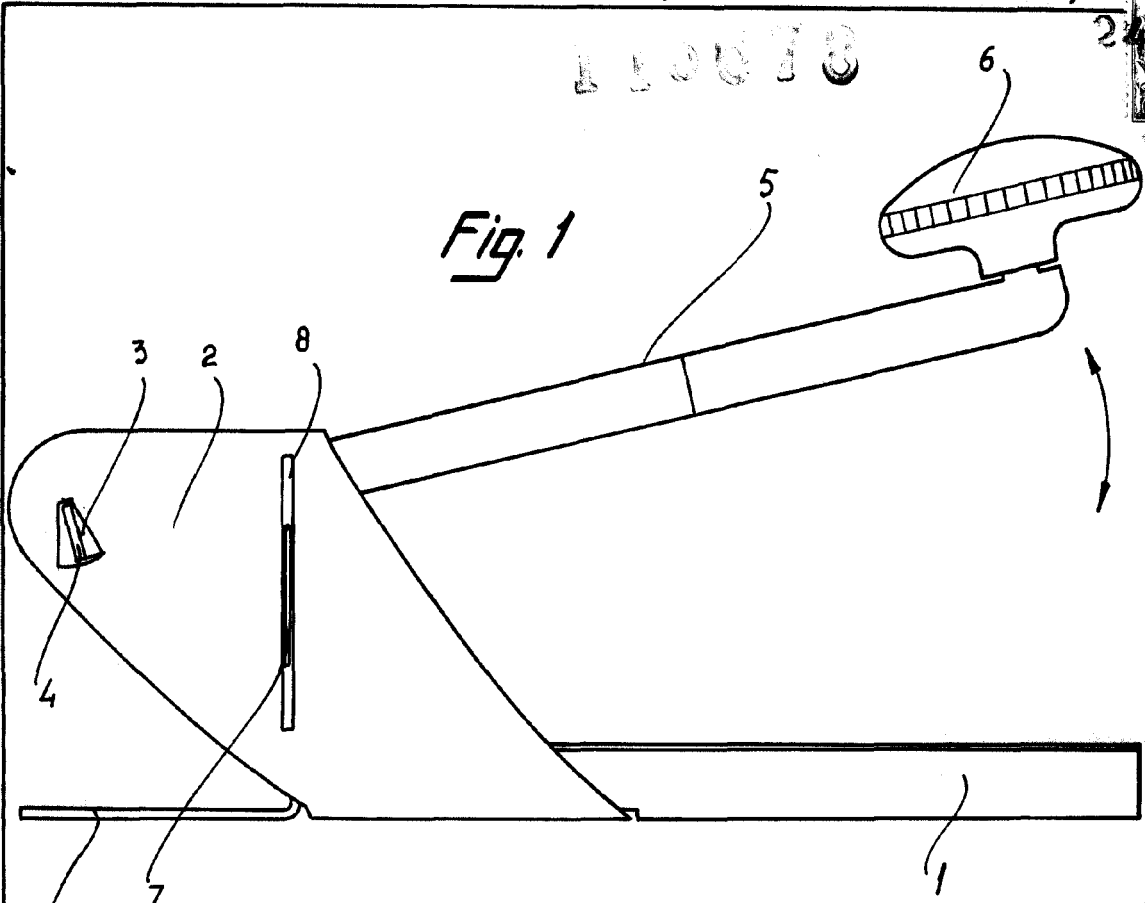
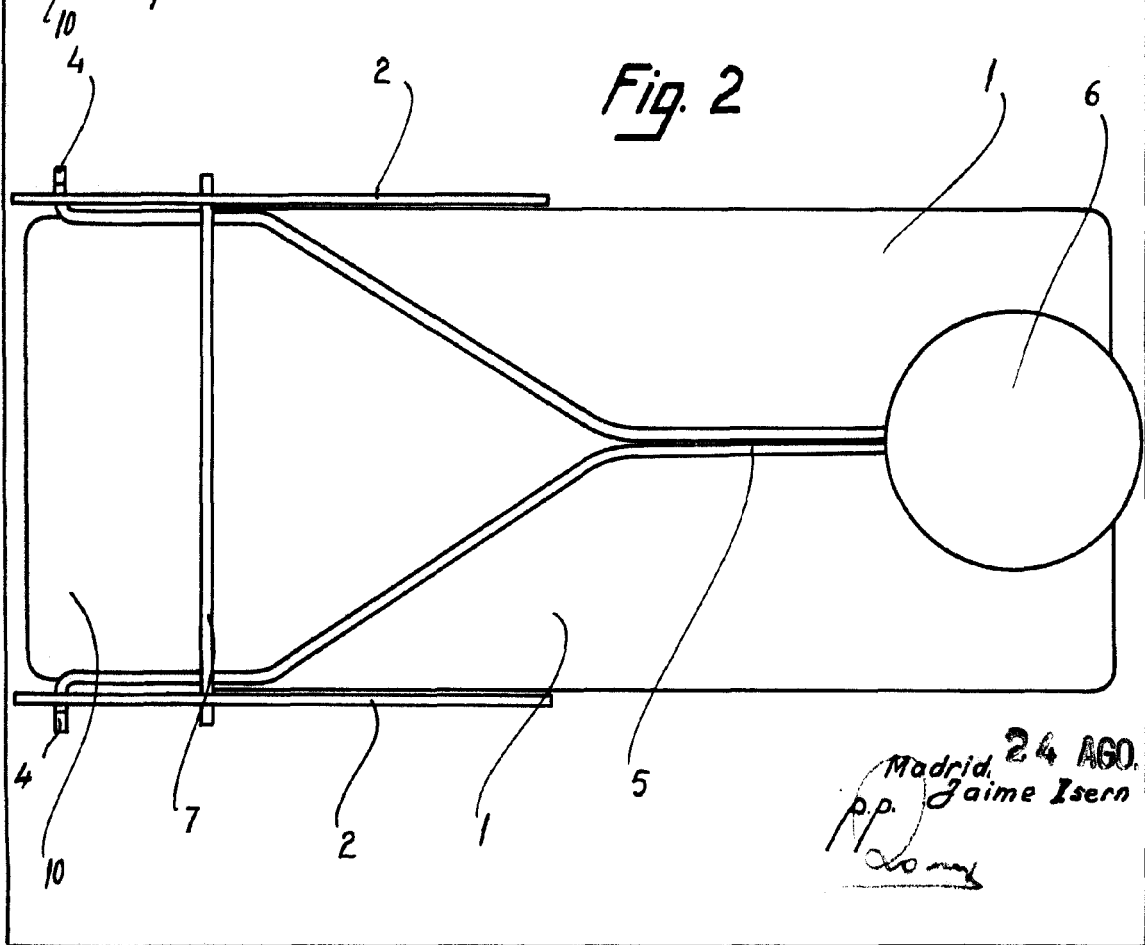

Fig. 2



Madrid, 24 AGO. 1965
pp. Jaime Isern
[Signature]

115678



Fig. 3

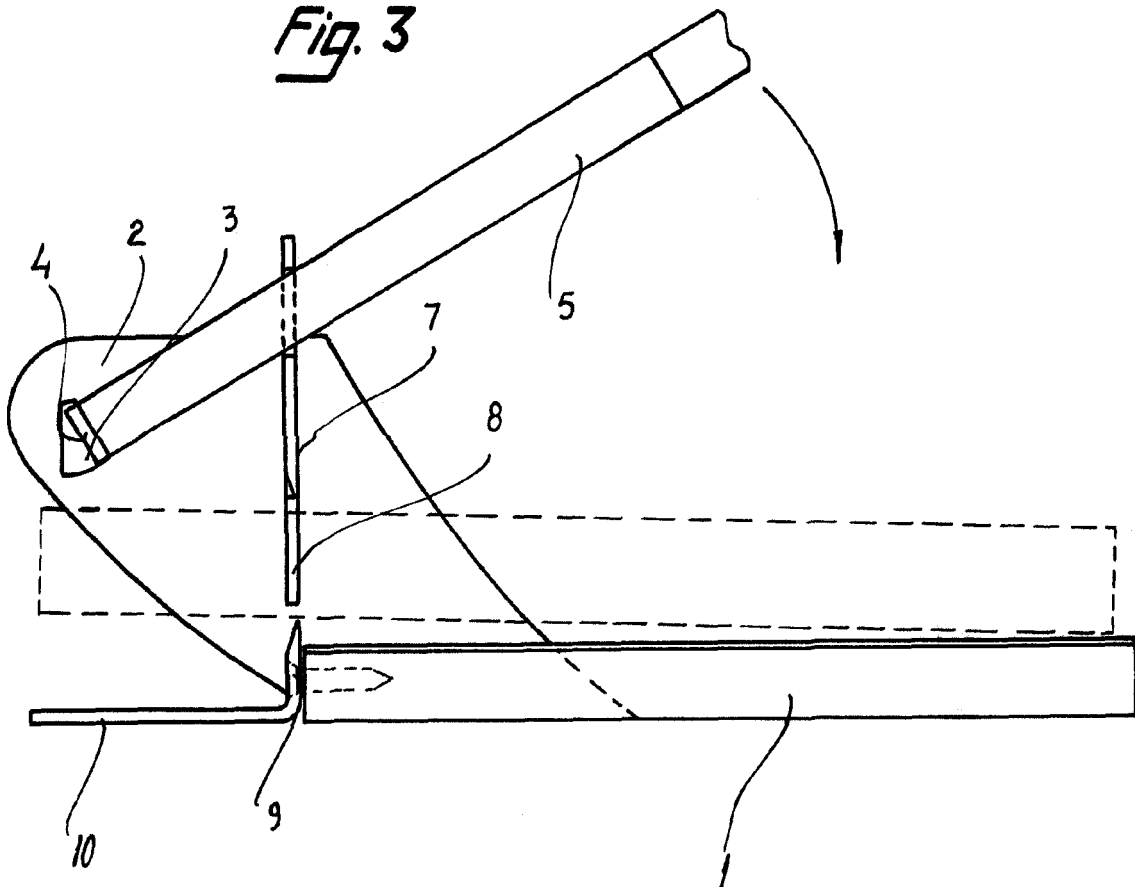

Madrid, 24 AGO. 1885
pp. Jaime Isern
[Signature]