



5961 03/11

115669

115669

MODELO DE UTILIDAD

por 20 años

por "UNA CARTERA PARA DOCUMENTOS", a favor de D. Juan Ignacio VALDÉS Cardona, de nacionalidad española, domiciliado en Barcelona, Avda. Príncipe Asturias, 56-58.

=====

MEMORIA DESCRIPTIVA

Se refiere el presente Modelo de utilidad a un nuevo tipo de cartera, de las que se utilizan preferentemente para el alojamiento y transporte de documentos de toda índole, que viene a aportar notables y sensibles mejoras, de orden funcional,

- 5. constructivo y práctico sobre las diversas realizaciones de carteras de tal tipo ejecutadas hasta el momento.

Es sabido que en la actualidad son varias las clases de carteras, portafolios, etc., existentes, ahora bien la mayoría de ellas presentan un serio inconveniente en cuanto a la dis-

- 10. tribución de documentos se refiere.

En efecto, las actuales carteras para efectuar la referida distribución de documentos, llevan una serie de compartimientos externos e internos en forma de bolsas que además de no resultar muy estéticos, exigen una complicación de fabrica-

- 15. ción altamente notable, que viene a repercutir de forma directa en el precio de coste de la cartera que, en consecuencia, resulta elevado en relación con la misión a desarrollar por la misma.



1965

El presente Modelo viene a solucionar totalmente los inconvenientes referidos a base de una simple realización en la que es característica primordial la estudiada distribución para el fácil acomodo de documentos, así como para su pronta localiza-
5. ción.

Para su mejor comprensión y mayor facilidad en las descripciones, nos vamos a referir, a continuación, a un dibujo que se adjunta a la presente memoria y que representa, a título de ejemplo explicativo, no limitativo, una cartera para documen-
10. tos realizada de conformidad con el actual Modelo.

En dicho dibujo, la figura 1 es una vista en perspectiva de la cartera en cuestión, en posición de servicio.

La figura 2 se corresponde con otra vista en perspectiva de la propia cartera en posición abierta para mostrar su
15. constitución interna.

Según tales figuras la cartera para documentos objeto del presente Modelo, consta de una lámina principal dividida en tres cuerpos -1-2- y -3-, separados por dos zonas de doblez -4- y -5-, una de ellas portadora de un corte -6- para el alo-
20. jamiento de un elemento de escritura, mientras que el cuerpo extremo -3- que queda junto a ella lleva unos tarjeteros transparentes -7- y -8- de entrada lateral, y otro tarjetero -9-, en forma de bolsa, con una tirilla -10- de cierre, así como otro alojamiento transversal -11- para hojas en blanco.

Este cuerpo -3- lleva en su borde una de las partes
25. -12- de un cierre -13- ubicado en el centro de la cara externa del cuerpo opuesto -1-. A su vez, en la zona de dobladura -4-, existen los extremos de unas cremalleras -14- y -15- dispuestas en los bordes de los cuerpos que separa dicha zona -4-, saliendo
30. de esta misma zona una serie de láminas -16- con aletas -17- de distinta longitud que pueden ser impresas con letras, números



1965

115669

- 3 -

etc., para localizar documentos.

Todo cuanto no afecte, altere, cambie o modifique la esencia de la cartera descrita, será variable a los efectos del actual Modelo.

5. N O T A.

Se reivindica como objeto de este registro por Modelo de utilidad:

- 1.- Una cartera para documentos, caracterizada esencialmente por estar constituida por una lámina principal dividida en tres
10. cuerpos por dos zonas de doblez, de una de las cuales parten una serie de láminas con aletas de distinta longitud con la misión de localización de los documentos intercalados entre ellas, mientras que la otra zona de doblez lleva un corte de alojamiento de un elemento de escritura; y de los cuerpos extremos, uno
15. lleva dos tarjeteros transparentes con entrada lateral, otro tarjetero de bolsa con una tirilla de cierre, y un alojamiento transversal para hojas, así como una de las partes de un cierre situado en el otro cuerpo extremo, el cual lleva en su borde sendas partes de cremalleras que se corresponden con las existen-
20. tes en los bordes del cuerpo central.

Sean cuales fueren las circunstancias que concurren en la esencialidad del Modelo de utilidad definido en la anterior reivindicación, cuyo objeto es:

2.- "UNA CARTERA PARA DOCUMENTOS".

25. Consta la presente memoria de cuatro hojas foliadas mecanografiadas por una sola cara y de los dibujos unidos a



60. 1965

- 4 -

115669

la misma.

Barcelona, 14 AGO. 1965

P.A. de D. Juan Ignacio VALDES Cardona,

mo

D. JUAN IGNACIO VALDES CARDONA

115669

NOVA SINES



14 ADD.

115669

BARCELONA, 14 AGO. 1985
P. A.

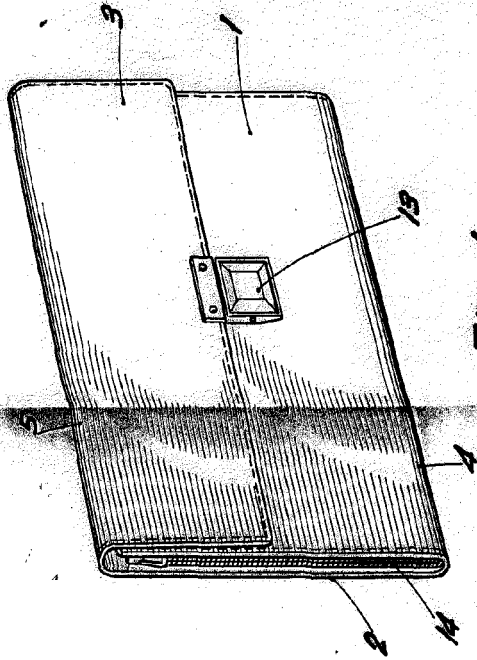

Fig. 1

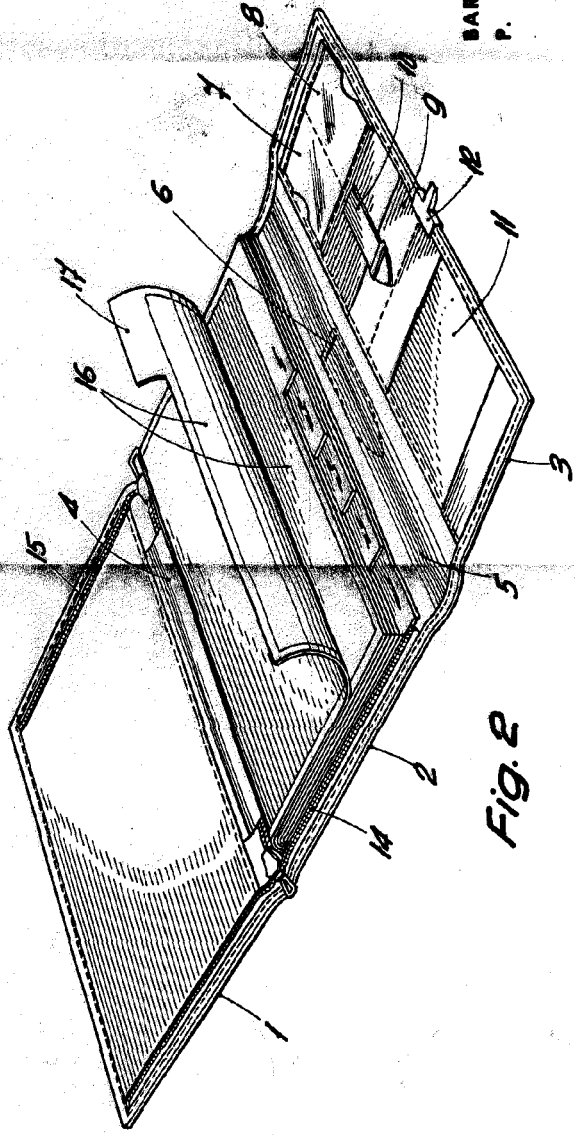

Fig. 2

ESCALA VARIABLE