

115663



MODELO DE UTILIDAD
por 20 años

a favor de D. PEDRO RIBÓ BARATAU, de nacionalidad Española,
residente en Barcelona y domiciliado en la Avda.

José Antonio, 541, - - - - -

por: "CAMA DESMONTABLE PERFECCIONADA". - - - - -

MEMORIA DESCRIPTIVA

El nuevo Modelo de Utilidad que se quiere patentar y cuya descripción, en lo que tiene de esencial, es objeto de ésta Memoria consiste en una cama desmontable cuyas principales ventajas y característi-

5. das consisten en que se monta a base de elementos de gran sencillez poco peso y reducidas dimensiones y con ello se consigue que -una vez desmontada y plegada- ocupe tan poco espacio y tenga un peso tan reducido que pueda cómodamente transportarse como una maleta o paquete de dimensiones y peso ordinarios en tales objetos y otros similares y -por otra parte- ofrece también la ventaja de que una vez montada, la normal solidez debida a la disposición y ajuste de sus elementos se refuerza con unos tirantes cruzados en aspa que
10. sujetan y aprietan los montantes verticales dando al conjunto la misma solidez y consistencia mecánica de las camas normales.
- 15.

Consiste el nuevo Modelo en una cama cons-



- tituida por dos armazones correspondientes a ambos extremos -cabecera y pié- consistentes en perfiles de conjunto sensiblemente rectangular obtenidos por doblado de piezas tubulares y cuyas ramas verticales se hallan provistas a alturas adecuadas de orificios de ensamble para alojar las espigas terminales de los largueros horizontales
- 20.
25. que se describen más adelante y terminadas, en su parte superior por prolongaciones dobladas hacia el interior de la cama hasta que sus extremos queden en posición horizontal.

- La misma cama se caracteriza porque sus dos testeros se enlazan mediante largueros constituidos por piezas tubulares partidas en dos partes enchufables y terminadas por sus obrós extremos en espigas ensamblables en los orificios labrados en las ramas verticales de ambos testeros por su parte interior.
- 30.

35. En la misma se dispone una pieza de tela doblada en forma general de caja recta-rectangular cuyos bordes laterales superiores e inferiores están constituidos por dobladillos tubulares en cuyo interior se alojan los largueros según reivindicación segunda y cuyas superficies anterior y posterior se sujetan mediante lazos a las ramas verticales de los testeros.
- 40.

- Tambien en la cama que venimos describiendo, el conjunto se fija y adquiere rigidez mediante unas tiras dispuestas en el fondo de la tela y por su parte exterior, en forma de aspa, cuyos brazos terminan en cada uno de los ángulos, coincidentes con cada uno de los montantes verticales de los testeros, a los que se enlazan y fijan fuertemente mediante lazos de sujeción variable.
- 45.

50. Sobre el fondo del conjunto a manera de caja



descrito anteriormente se disponen dos planchas rectangulares de material rígido y perfil y dimensiones casi coincidentes con los exteriores de los testeros sobre las cuales se coloca un colchón de poca altura
55. y material elástico y ligero enfundado en una bolsa de material plástico.

La propia cama se desmonta separando las piezas anteriormente descritas y disponiendo los medios largueros laterales dentro del colchon antes descrito doblado por su parte central paralela a los testeros, cuyo colchon doblado se recubre y refuerza disponiendo sobre sus dos superficies cada una de las planchas de material rígido y sobre éstas planchas se aplican cada uno de los testeros en posición invertida de
60. manera que las prolongaciones curvadas terminales de cada uno cubran cada uno de los bordes superior e inferior del conjunto que finalmente se sujeta mediante medios apropiados.

Sin que ello signifique restricción alguna
70. en el alcance de la protección legal solicitada y únicamente a título de ejemplo no limitativo, en lo que sigue y en los planos adjuntos nos referiremos a un caso muy concreto de realización práctica de la nueva cama.

En la figura primera se representa en perspectiva el conjunto de la nueva cama montada con sus montantes testeros -1- y -2-, los largueros horizontales inferiores -3- y -4- y los superiores -5- y -6- y a través de cortes efectuados en el dibujo se vé la disposición sobre la base -8- de las piezas mas rígidas
75. -9- y del colchon -10- y la manera de unirse y ensamblarse los largueros de la manera explicada.
80.

En las figuras segunda se representa la cama



85. desmontada y plegada en posición de ser transportada y en ella se ven los montantes -1- y -2- con sus extremos -11- y -12- dispuestos de la manera descrita y las planchas -9- y el colchón -10- tal como se ha explicado.

90. La figura terdera muestra la manera de ensamblar los montantes de los testeros -1- y -2- y de los largueros -3-, -4-, -5-, y -6- con los extremos -11- y -12- de los primeros.

95. La figura cuarta muestra las partes laterales y frontales -7- y -13- que naturalmente podrán variar de forma, tamaño y disposición sin por ello salirse de los principios que definen el nuevo Modelo, y en la parte inferior de la propia figura se vé el fondo de la cama con los tirantes -14- y -15- que mediante unas hebillas -16- permiten sujetar sus extremos -17- a los montantes ya montados fijandolos y asegurando su sujeción.

100. En la figura quinta se representan en planta y en sección las dos piezas mas rígidas que servirán para sostener el colchon en la cama montada y para asegurar las paredes del conjunto que forma la cama desmontada.

105. Finalmente en la figura sexta se representa en planta y en vista lateral el colchon antes descrito -10- que podrá ser de cualquier material adecuado.

110. No alteraran la esencialidad del Modelo descrito aquellas variantes de tamaño, materiales empleados, formas accidentales o decorativas de los distintos elementos y en general, cuantas no alteren o cambien fundamentalmente las características principales dichas.

N O T A:

Este Modelo se caracteriza por:

1ª - Cama desmontable perfeccionada que se caracteriza por estar constituida por dos armazones corres-



10. 1965

115. pondientes a ambos extremos -cabecera y pié- consistentes en perfiles de conjunto sensiblemente rectangular obtenidos por doblado de piezas tubulares y cuyas ramas verticales se hallan provistas a alturas adecuadas de orificios de ensamble para alojar las espigas terminales
120. de los largueros horizontales según reivindicación segunda y terminadas, en su parte superior, por prolongaciones dobladas hacia el interior de la cama hasta que sus extremos queden en posición horizontal.
- 2ª - Cama desmontable perfeccionada, según reivindicación primera que se caracteriza porque sus dos testeros se enlazan mediante largueros constituidos por piezas tubulares partidas en dos partes enchufables y terminadas por sus otros extremos en espigas ensamblables en los orificios labrados en las ramas verticales de ambos
125. testeros por su parte interior.
- 3ª - Cama desmontable perfeccionada, según reivindicaciones anteriores, en la que se dispone una pieza de tela doblada en forma general de caja recta rectangular cuyos bordes laterales superiores e inferiores están
130. constituidos por dobladillos tubulares en cuyo interior se alojan los largueros según reivindicación segunda y cuyas superficies anterior y posterior se sujetan mediante lazos a las ramas verticales de los testeros.
- 4ª - Cama desmontable perfeccionada, según
135. reivindicaciones anteriores, en la que el conjunto se fija y adquiere rigidez mediante unas tiras dispuestas en el fondo de la tela y por su parte exterior, en forma de aspa, cuyos brazos terminan en cada uno de los ángulos, coincidentes con cada uno de los montantes verticales
140. de los testeros, a los que se enlazan y fijan fuertemente mediante lazos de sujeción variable.
- 145.



- 5ª - Cama desmontable perfeccionada, según reivindicaciones anteriores, en la que sobre el fondo de la caja formada por la tela según reivindicación tercera, se disponen dos planchas rectangulares de material rígido y perfil y dimensiones casi coincidentes con los exteriores de los testeros.
- 150.
- 6ª - Cama desmontable perfeccionada, según reivindicaciones anteriores, en la que sobre las planchas según reivindicación quinta, se dispone un colchon de poca altura y material elástico y ligero enfundado en una bolsa de material plástico.
- 155.
- 7ª - Cama desmontable perfeccionada, según reivindicaciones anteriores, que se desmonta separando las piezas anteriormente descritas y disponiendo los medios largueros laterales dentro del colchon según reivindicación sexta doblado por su parte central paralela a los testeros, cuyo colchon doblado se recubre y refuerza disponiendo sobre sus dos superficies cada una de las planchas de material rígida, según reivindicación quinta y sobre éstas planchas se aplican cada uno de los testeros en posición invertida de manera que las prolongaciones curvadas terminales de cada uno cubran cada uno de los bordes superior e inferior del conjunto que finalmente se sujeta mediante medios apropiados.
- 160.
- 165.
- 170.
- 8ª - "CAMA DESMONTABLE PERFECCIONADA",
Todo tal y como queda descrito, reivindicado y representado en los planos adjuntos.
- 175.
- Consta la presente memoria descriptiva de siete hojas foliadas escritas a máquina por una sola de sus caras debidamente reintegradas.

Fig 1

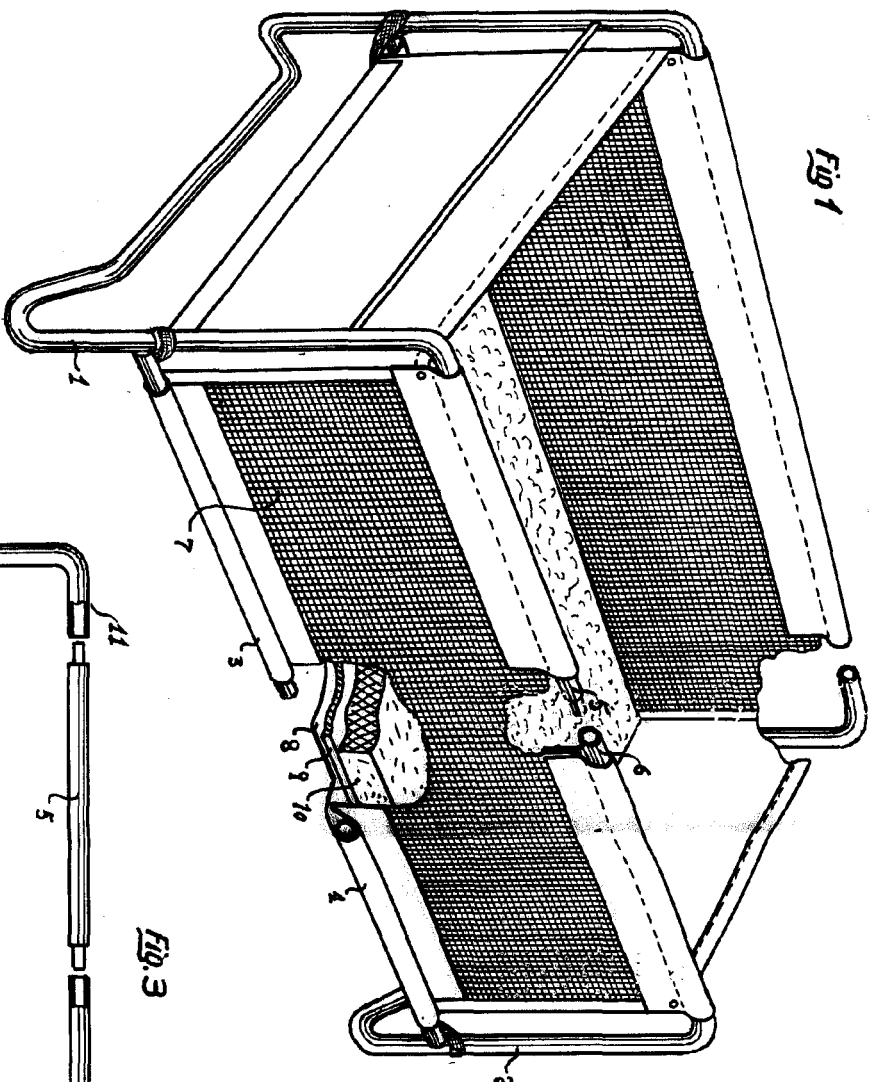

Fig. 2

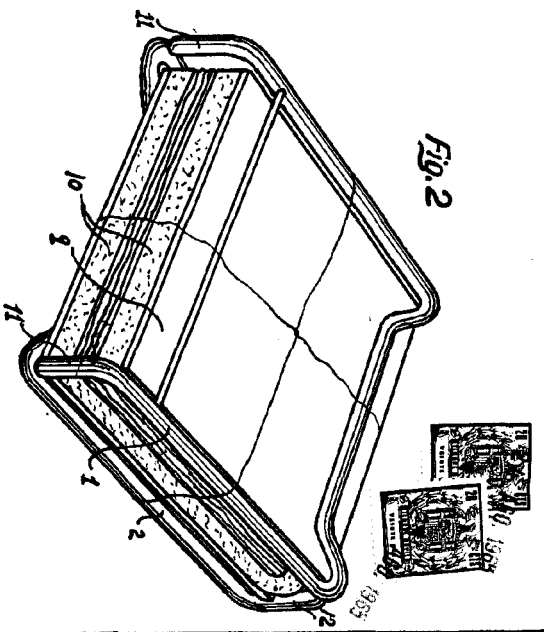
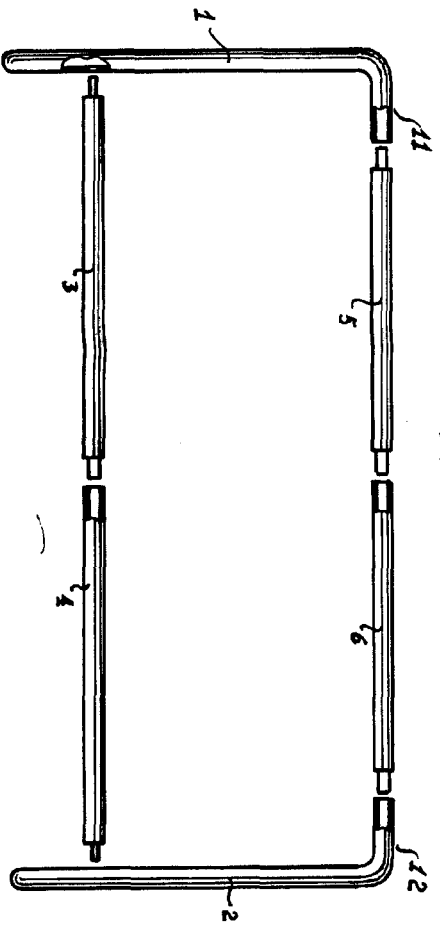

Fig. 3



Escala variable

24 AGO 1963

Javier Ruiz

[Handwritten signature]

115663

115663

PEDRO RIBO BARATAU

2 HOJAS

HOJA 2

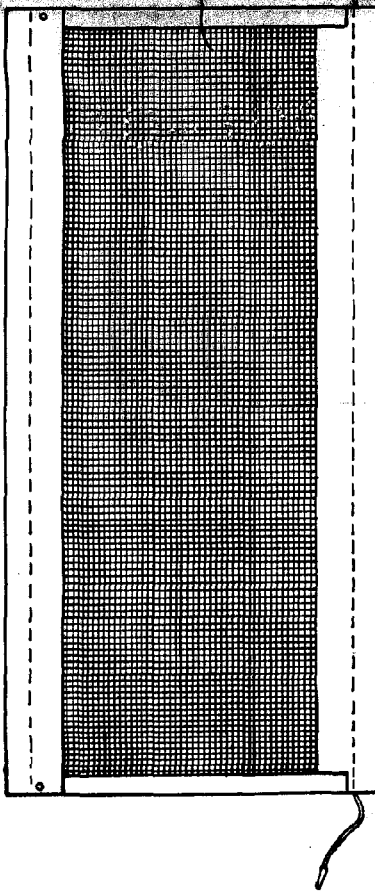

Fig. 4

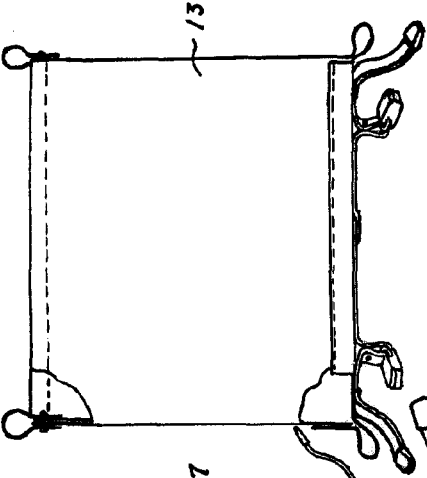

Fig. 5

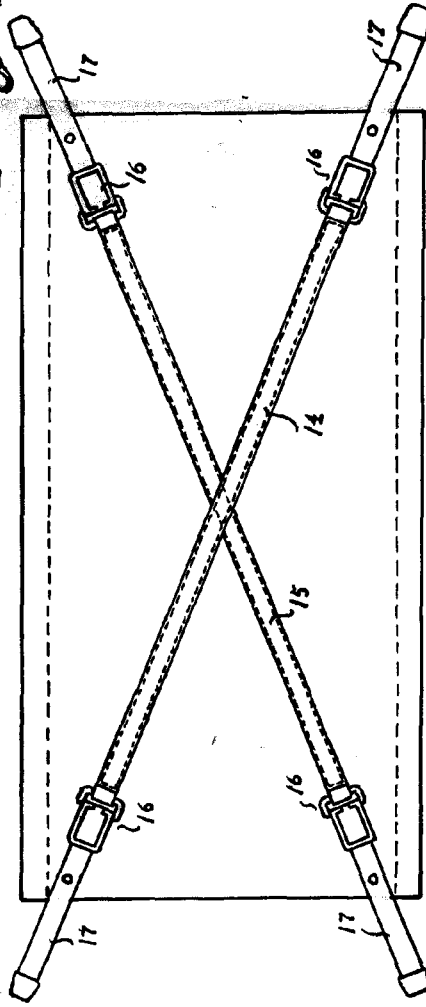
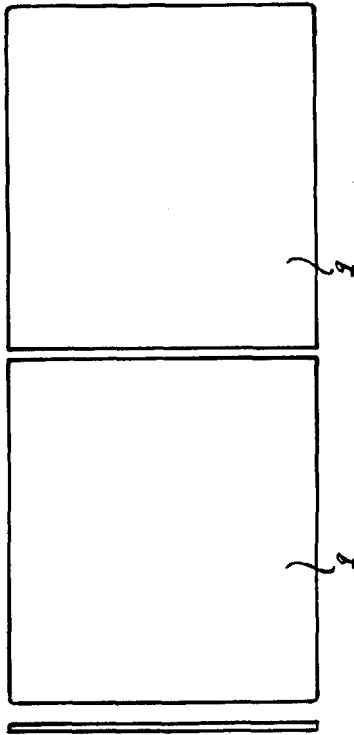
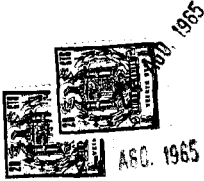

Fig. 6



Escale variable



24 AED. 1965

MAVIER FINE S.A.

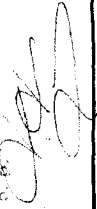
 1965