



115640

115642

MEMORIA DESCRIPTIVA

correspondiente a la solicitud de concesión de un...

MODELO DE UTILIDAD

SOLICITANTE: D. Juan Senent Sanchis, de nacionalidad española.

RESIDENCIA: ALDAYA (Valencia), Av. Dos de Mayo, 16

ENUNCIADO: "UN MONTAJE DE SONAJAS EN PANDERETAS"

Prioridad: Patente n.º del

115642

23



1

La invención a que se refiere la presente Memoria constituye una novedad industrial con características y ventajas que la hacen merecedora del privilegio de explotación exclusiva que por ella se solicita, de acuerdo con las prescripciones del Estatuto vigente sobre Propiedad Industrial, de fecha 26 de Julio de 1.929, texto refundido, publicado el 30 de Abril de 1.930.

5

10

Trata la presente Memoria de un montaje de sonajas en panderetas, cuya finalidad es permitir que éste montaje se realice con la mayor simplicidad y de una manera efectiva.

15

Actualmente es usual la fabricación de panderetas a base de materias plásticas. Esto si bien trae como consecuencia una mayor producción y por ende un abaratamiento del fabricado, no es menos cierto que provoca problemas, como el montaje de las sonajas por ejemplo, que han de ser resueltos para que dicha fabricación no se malogre.

20

Tales problemas han obtenido una solución idónea como la que se describirá a continuación, y consiste esencialmente en que el mechón, solidario del propio cerco y obtenido en el proceso de moldeo, sea recto en su totalidad, adicionándosele después de pasadas las sonajas un arillo del mismo material que se solidariza con el extremo del mechón, impidiendo la salida de las sonajas. A tal efecto, el arillo en cuestión será de un espesor y longitud apropiados.

25

Ilustra la presente Memoria una lámina de dibujos y en ella se representa como ejemplo de realización de la idea expuesta, dos figuras que muestran el montaje en cuestión.

30

115842

23



1 Figura 1ª.- Representa el cerco de la pandereta -
-1- en una de cuyas ventanas -2- se ha previsto el mechón -
-3- totalmente recto. Separadamente se observa el arillo --
-4- que posteriormente quedará acoplado al extremo del me -
5 chón por ajuste y pegado o soldado.

 Figura 2ª.- Corresponde a la vista final de monta
je. Puede verse la sección del arillo -4- en su posición a-
justada y solidarizada con el extremo del mechón. La longi-
tud del arillo y su espesor serán suficientes para impedir-
10 la extracción de las sonajas -5- que aquí se ven ya coloca-
das, permitiéndoles sin embargo cierto movimiento que les -
permite producir su sonido característico.

 El montaje descrito, como ya se ha indicado al --
principio, supone un nuevo resultado industrial, ya que per-
mite la obtención del aro de la pandereta junto con el me -
15 chón de soporte de las sonajas en una sola pieza posibilita
da de retener, con la adición de un arillo a dichas sonajas.

 Es obvio que todo ello supone, en el aspecto in -
dustrial, decisivas ventajas que han de repercutir en el au -
20 mento del mercado de este producto.

 Hecha la descripción precedente, es necesario añ
dir que los detalles de realización de la idea expuesta pue
den variar sin que por ello cambie la esencia de la inven -
ción que es la que se desprende de los párrafos que antece -
den y lo que se reivindica en la siguiente
25

NOTA

 En resumen: El Modelo de Utilidad que se solicita
ha de recaer sobre las reivindicaciones siguientes:

 1ª.- UN MONTAJE DE SONAJAS EN PANDERETAS, caracte
30 rizado esencialmente por el hecho de que consiste en dotar-

115642

23



1

al mechón, solidario del aro de la pandereta obtenido en su proceso de moldeo, de una forma recta apta para recibir, por su extremo libre, a las sonajas que quedan retenidas en su posición de funcionamiento a través de un arillo ajustado y solidarizado al extremo de dicho mechón.

5

2ª.- Se reivindica por último, como objeto sobre el que ha de recaer el Modelo de Utilidad que se solicita, "UN MONTAJE DE SONAJAS EN PANDERETAS".

10

Todo tal y como queda descrito y reivindicado en la presente Memoria que consta de cuatro hojas escritas a máquina por una sola cara y dibujos que se acompañan.

Madrid, 23 de Agosto de 1.965

ALFONSO UNGRIA

P.P.

15

20

25

30

115342



figura 1ª



figura 2ª



ESCALA VARIABLE

Madrid, 23 de Agosto de 1965

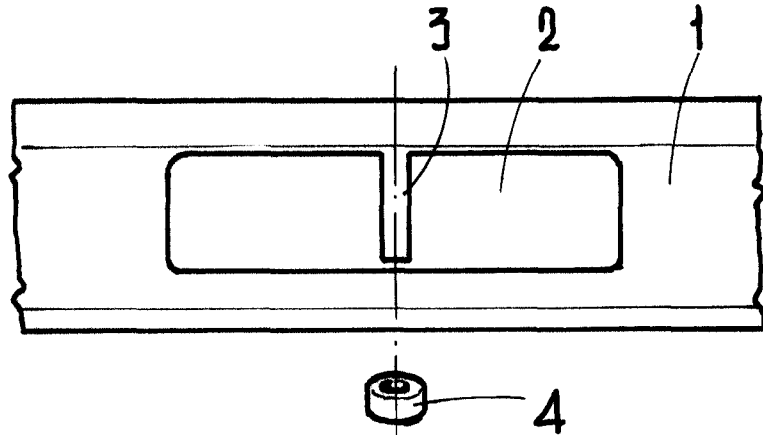
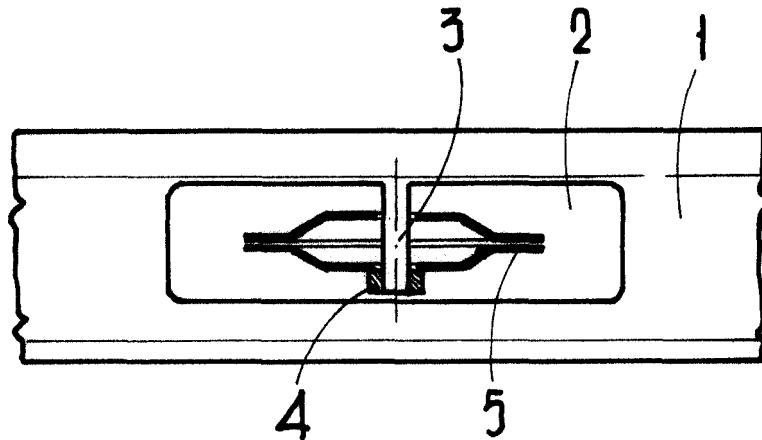
ALFONSO UNGRIA

p.p.