



1 15595

Al mismo tiempo en la mencionada tarjeta se destina una zona para publicidad, con lo que también al usuario se le indica un hotel, comercio o espectáculo determinado donde pueda descansar o pasar el rato, sin necesidad de tener que recurrir a grandes libros que le podrían informar sobre su interés.

Por lo que respecta a materiales en su confección se podrán emplear cartones, cartulinas, talcos, plásticos rígidos, etc., etc., y cuantos se necesiten o se consideren aptos para el fin a que son destinados.

Para mejor comprensión de la descripción que sigue, se adjuntan dibujos a los cuales se hará constante referencia a lo largo de la misma, siempre a título de ejemplo no limitativo.

La figura 1ª es un detalle esquemático y frontal de la tarjeta, en donde se marcan los espacios destinados a publicidad y leyendas genéricas.

La figura 2ª, es una vista del reverso de la tarjeta en el que se lleva a cabo la impresión de los horarios.

Consiste la presente solicitud en una tarjeta publicitaria con impresión de horario para trenes de viajeros, caracterizada porque en su frontal (3) se destinan unos espacios (4) para la inclusión de motivos y leyendas alusivas al fin de la tarjeta, y otro espacio inferior (5) a efectos de publicidad de un determinado local o espectáculo.

En el reverso (6) de la tarjeta se lleva a cabo la impresión de un encasillado (7) con una casilla para señalar la denominación o tipo de tren (8), otra (9) para el itinerario, y otras dos casillas (10 y 11) donde se señala la llegada a la estación y su salida.

Si bien la forma de ejecución aquí descrita constituye aplicación preferente de la presente invención, podrán introducirse



115595

modificaciones de forma y de detalle sin que por ello varíe la esencialidad de la misma, la cual se reivindica en la siguiente

N O T A

5 En resumen; la presente solicitud recaerá sobre las siguientes reivindicaciones:

1ª.-Tarjeta publicitaria con impresión de horario para trenes de viajeros, caracterizada porque en su frontal se destinan unos espacios para la inclusión de motivos y leyendas alusivas al fin de la tarjeta, y otro espacio inferior a efectos de publicidad de un determinado local o espectáculo.

15 2ª.-Tarjeta publicitaria con impresión de horario para trenes de viajeros, según la reivindicación anterior, caracterizada porque el reverso de la tarjeta consta de un encasillado donde se incluye la denominación y tipo de tren, el itinerario y la llegada y la salida correspondiente a la estación que igualmente aparecerá impresa en dicho reverso de la tarjeta.

3ª.-TARJETA PUBLICITARIA CON IMPRESION DE HORARIO PARA TRENES DE VIAJEROS.

20 Según se describe en la presente memoria que consta de tres hojas escritas a máquina y dibujos.

Madrid,

19 AGO 1937
Francisco Javier Plaza
P. P.



FIG.1 115595

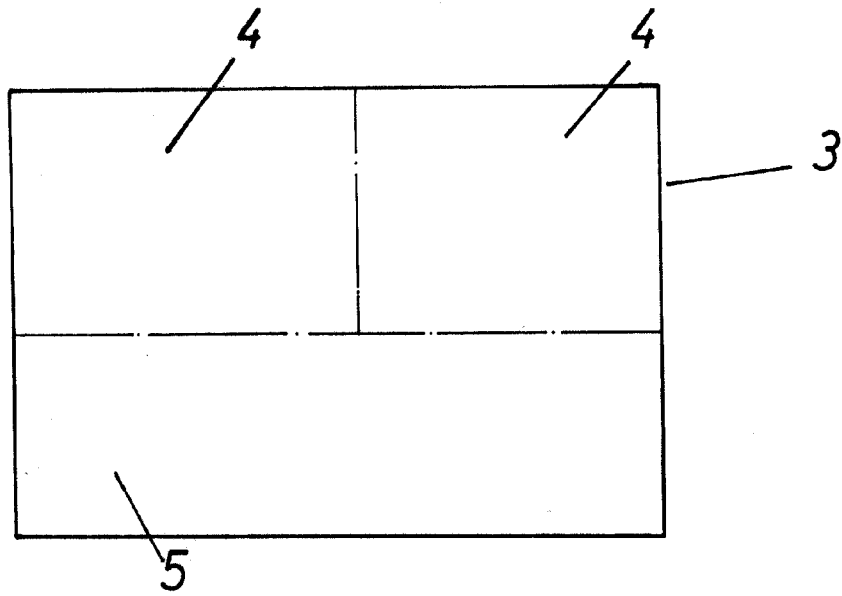
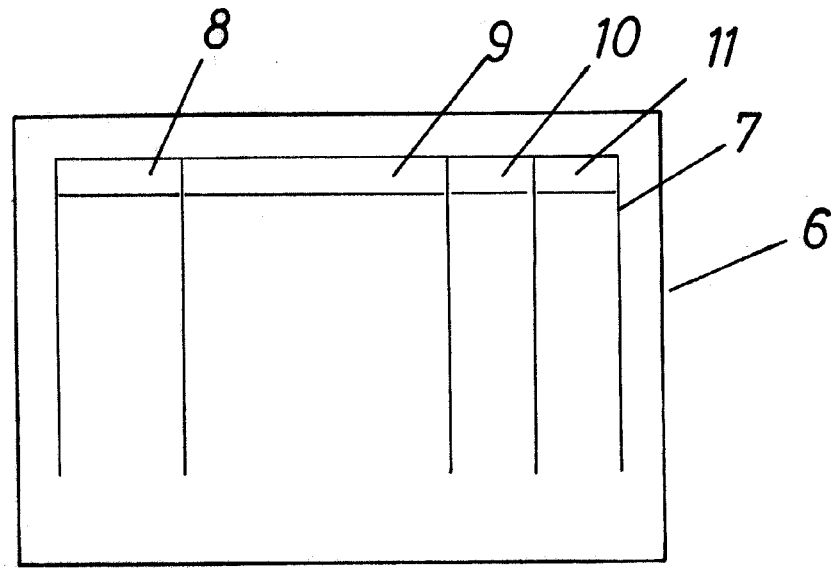

FIG.2



Escala variable
Madrid, de de 19

Francisco Javier Plaza
P. P.

