

19 AGO



115592

M O D E L O D E U T I L I D A D

por V E I N T E años

en España, a favor de DOÑA MARIA ARANZAZU MUÑOA LAYUNO, de nacionalidad española, residente en BILBAO, c/ Fontecha y Salazar, 3, cuyo Modelo tiene por objeto:

"ARCHIVADOR DE PLANOS ARROLLADOS"

-o-

M E M O R I A D E S C R I P T I V A

Constituye el objeto principal de este Modelo de Utilidad, la realización de un archivador de planos, cuando estos se encuentran arrollados.

-5- El citado archivo, está constituido por una pluralidad de bandejas movibles, que forman parte integrante del mueble, y que se encuentran montadas sobre un armazón, que se desliza sobre unas guías laterales, y a su vez permite desplazarse íntegramente fuera del mueble al conjunto de bandejas.

-10- Este desplazamiento exterior de las bandejas, facilita el giro de las bandejas para poder colocar o sustraer los planos que se quieren archivar, o se encuentran archivados.

El armario archivador de planos objeto de este Modelo de Utilidad, por sus características constructivas y funcio



115592

nales, ofrece múltiples ventajas que se irán poniendo de manifiesto en el curso de esta descripción.

-5- Una idea más completa del objeto que constituye este Modelo de Utilidad, la proporciona la descripción siguiente al hacer referencia a los dibujos que a esta memoria se acompañan en los que, de manera un tanto esquemática y exclusivamente -- por via de ejemplo, se representan los conjuntos y detalles -- más característicos de la idea del invento, al hacer referen-- cia a un posible caso de realización práctica.

-10- En dichos dibujos:

-15- La figura 1ª.- es una vista del conjunto del mueble, señaladp de puntos en el que se aprecia la forma y disposición de las guías laterales -17- sobre las que se desplaza el basti-- dor -13-14-, que a su vez es solidario de las guías -11-, por la que se desplazan el conjunto de las bandejas -20- que en di-- cha figura se aprecia de puntos.

La figura 2ª.- muestra un detalle en perspectiva de -- una serie de bandejas, que en realidad constituyen un solo gru-- po, apoyado sobre el bastidor correspondiente.

-20- La figura 3ª.- es un detalle de costado para mostrar la articulación y las guías del conjunto de una sola bandeja.

La figura 4ª.- ilustra una vista parcial de una bande-- ja y el armazón que la soporta, a fin de ver el tope que limita su desplazamiento.

-25- La figura 5ª.- corresponde a una vista de costado del



1 155 92

conjunto, mostrando una de las bandejas fuera del archivador, y con la bandeja sujetadora de planos, la superior levantada. Esta es la disposición que adopta el conjunto para la manobra de colocación o extracción de los planos arrollados.

-5- La figura 6ª.- es un detalle del exterior del archivador.

La figura 7ª.- muestra un detalle del conjunto del archivador, mostrando las puertas abiertas y una de las bandejas extraída con el grupo sin abrir.

-10- La figura 8ª.- ilustra un detalle de los elementos laterales sujetadores de los planos arrollados, mostrando su construcción cuando sobre la pestaña doblada de dichos elementos puede hacerse la señalación adecuada para clasificar lo en cerrado en el archivo.

-15- La figura 9ª.- muestra una vista de frente de una de las bandejas, con secciones adecuadas para ver la disposición constructiva.

Tanto en la figura 2ª como en la 3ª, se aprecia el conjunto de las tres secciones que constituyen cada bandeja.

-20- La sección 2 y 4, tienen sus correspondientes laterales, frontal y trasero, pero la sección intermedia, la señalada con -3-, solamente tiene el asidero -6- para su maniobra.

Lateralmente a ambos lados lleva la disposición -8-, de sucesivos alojamientos que a modo de pinzas retienen los rollos de los planos.

-25- Estos elementos de retención cuyo detalle puede apreciarse en la figura 8ª, concluyen en una patilla doblada donde



115592

se señala con un número o letra, a fin de ubicar adecuadamente cada uno de los rollos.

-5- Las tres secciones que constituyen cada bandeja se hallan unidas por su parte posterior por unas bisagras, de suerte que unen a los tres citados cuerpos en uno solo como puede apreciarse en las figuras.

El conjunto de las tres piezas, descansa gracias al perfil -10- sobre unas guías -11- que constituyen la pieza de apoyo.

-10- Este conjunto se ve limitado en su desplazamiento hacia el exterior gracias al tope inferior -21- que lleva alojado en el orificio -12- y llegado al lugar -22-, ya no hay más desplazamiento.

El resto de las marcas numéricas utilizadas, significan:

-15- El nº -1-, es el cuerpo general del archivador

-2-, cada bandeja está constituida por una pieza de tres secciones:

Esta es la sección inferior, que está cerrada por su parte frontal por la pieza -5- y por la -5A- posteriormente.

-20- Lateralmente tiene las piezas -8- para alojamiento de los planos.

-3-, sección intermedia.

Dispone de un mango -6- de accionamiento para el giro.

-25- Esta sección lleva por ambos lados, en cada uno de ellos una pareja de piezas con alojamientos -8-.



115592

-4-, sección superior de la unidad, que solamente lleva en uno de sus lados al igual que la sección -2-, para alojar los planos.

En cambio tiene cerrado el frente -7- y el trasero -7a-

-5- En resumen que cada una de las bandejas tiene posibilidad de alojar cuatro filas de rollos de planos.

Que los rollos de planos pueden ser de diverso largo, siendo la mayor dimensión la anchura del armario.

-10- Y la menor dimensión la anchura de las secciones entre laterales 8 perforados. Cada armario puede tener un número variable de bandejas.

-5-, frontal de la sección inferior -2-

-5a-, frontal opuesto a la -5- en la bandeja o sección inferior.

-15- -6-, asidero que permite el giro de la sección intermedia -3-

-7-, parte frontal de la sección superior -4-

-7-a parte opuesta a la 7 es donde se encuentran las bisagras.

-20- -8-, alojamiento para los planos a archivar

-9-, parte superior que consta de una pletina doblada o el simple borde del lateral donde se hace la señalización para saber el lugar que ocupan los planos en el interior del archivador.

-25- -10-, guías que tiene la sección inferior -2- en sus



115592

costados. Gracias a estas guias encajadas en las "U" 11 se hace el desplazamiento y este queda limitado por el tope -21- al llegar a -22-

-5- -11- guias laterales de desplazamiento del conjunto de las tres secciones.

-12-, hueco para el paso del tope, -21-

-13-, travesaños del bastidor de apoyo que a su vez se desplaza por las guias laterales -17-.

-10- -14-, marco que es solidario de los -13- y que se encaja y guia por el -17-

-15-, tope que lleva el marco -13-14- y que limita la salida de dicho marco al llegar a tropezar con -16-

-15- -16-, tope que se encuentra en las guias -17- y siendo estas guias solidarias con el mueble, limitan la salida al exterior del marco en cuestión.

-17-, guias solidarias del mueble. Sobre estas guias -desplázase el marco -14-

-20- -18-, eje de giro de las tres secciones que constituyen una bandeja. Sobre este eje y de forma independiente, giran la sección intermedia -3- y la superior -4-. Es de advertir que la sección inferior -2- siempre permanece encajada sobre las guias -11-.

-19-, bisagras sólidamente unidas a las secciones inferiores -2- o a las movibles -3- y -4-.

-25- -20-, conjunto de las tres secciones que constituyen una bandeja, cuando se halla fuera del mueble. Véase la fig. 1ª y 7ª.

-21-, tope solidario de la pieza -2- y que limita el recorrido cuando llega a -22-.



115592

-22-, lugar de tope de la pieza -21- cuando se extrae el conjunto.

-23-, puertas del archivador.

-5- Según se habrá podido comprobar, por la descripción -
efectuada, las características más destacadas de la realización
son, en resumen, las siguientes:

Archivador de plano, constituido por diversas bandejas.

Bandejas cerradas en el interior.

-10- Cada bandeja tiene una unidad central compuesta por
tres secciones.

Las dos secciones superiores son abatibles.

Las caras de mayor dimensión de estas secciones llevan unas piezas con orificios enfrentados para que a modo de pinzas retengan los rollos de planos.

-15- Los laterales de la sección inferior de cada unidad, van guiados por las guías correspondientes.

Se limita la salida por el correspondiente tope inferior.

-20- El marco sobre el que se desliza el conjunto de las tres secciones, se guía lateralmente también en guías solidarias del armario, con los correspondientes topes que limitan la salida.

-25- Descrita convenientemente, la naturaleza del actual -
Modelo de Utilidad, como asimismo la forma de poderlo llevar a
la práctica para convertirlo en una realidad industrializable



115592

se hace constar que en el mismo serán susceptibles de introducir todas aquellas modificaciones de detalle que las circunstancias y la práctica pudieran aconsejar, siempre y cuando que con las variantes que se introduzcan no se cambie, altere o modifique la esencialidad del objeto descrito.

-5-

N O T A

Se declaran como de novedad y propiedad para todo el territorio español el contenido de las siguientes:

R E I V I N D I C A C I O N E S

-10-

1ª.- "Archivador de planos arrollados", esencialmente caracterizado por comprender una pluralidad de entrepaños, cada uno de los cuales está ocupado centralmente por un cuerpo paralelepípedo, integrado por tres secciones superpuestas, de las que las dos superiores son respectivamente abatibles sobre la inferior, y todas ellas cuentan en sus lados laterales, con unas reglas dotadas de una pluralidad de escotaduras enfrentadas y parcialmente estranguladas, a modo de pinzas destinadas a recibir y retener rollos de planos.

-15-

-20-

2ª.- "Archivador de planos arrollados", según apartado anterior, esencialmente caracterizado porque las secciones inferiores de cada cuerpo, y por consiguiente los mismos, son desplazables linealmente, debido a estar montadas sobre guías, dispuestas sobre los correspondientes entrepaños.

-25-

3ª.- "Archivador de planos arrollados", según apartado anterior, esencialmente caracterizado porque los entrepaños que



115592

centralmente soportan los cuerpos compuestos por tres secciones están constituidos por marcos, susceptibles de realizar desplazamientos, debido a estar también instalados sobre guías.

4º.- "ARCHIVADOR DE PLANOS ARROLLADOS".

Todo ello conforme se describe y reivindica en la presente memoria que consta de NUEVE hojas, escritas a máquina por una sola de sus caras y dibujos que la ilustran.

Madrid, 19 de Agosto de 1.965

E. GONZALEZ VACAS
P.P.



Figura 2ª



Figura 1ª

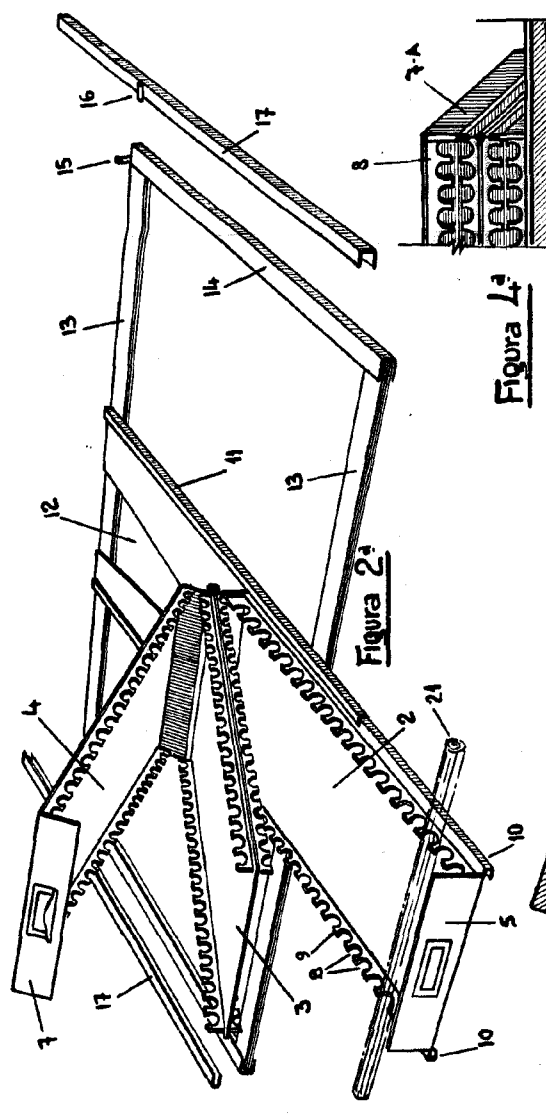

Figura 4ª

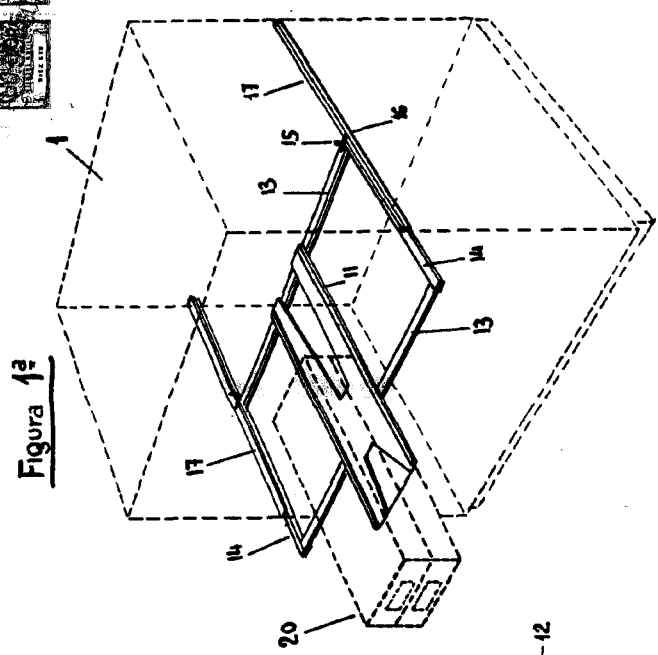

Figura 3ª

Madrid, 10 de Agosto de 1.965

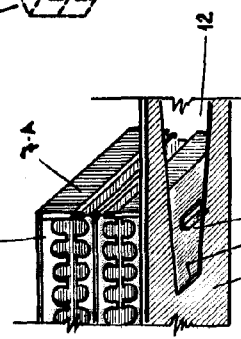
Escala variable

Figura 5ª

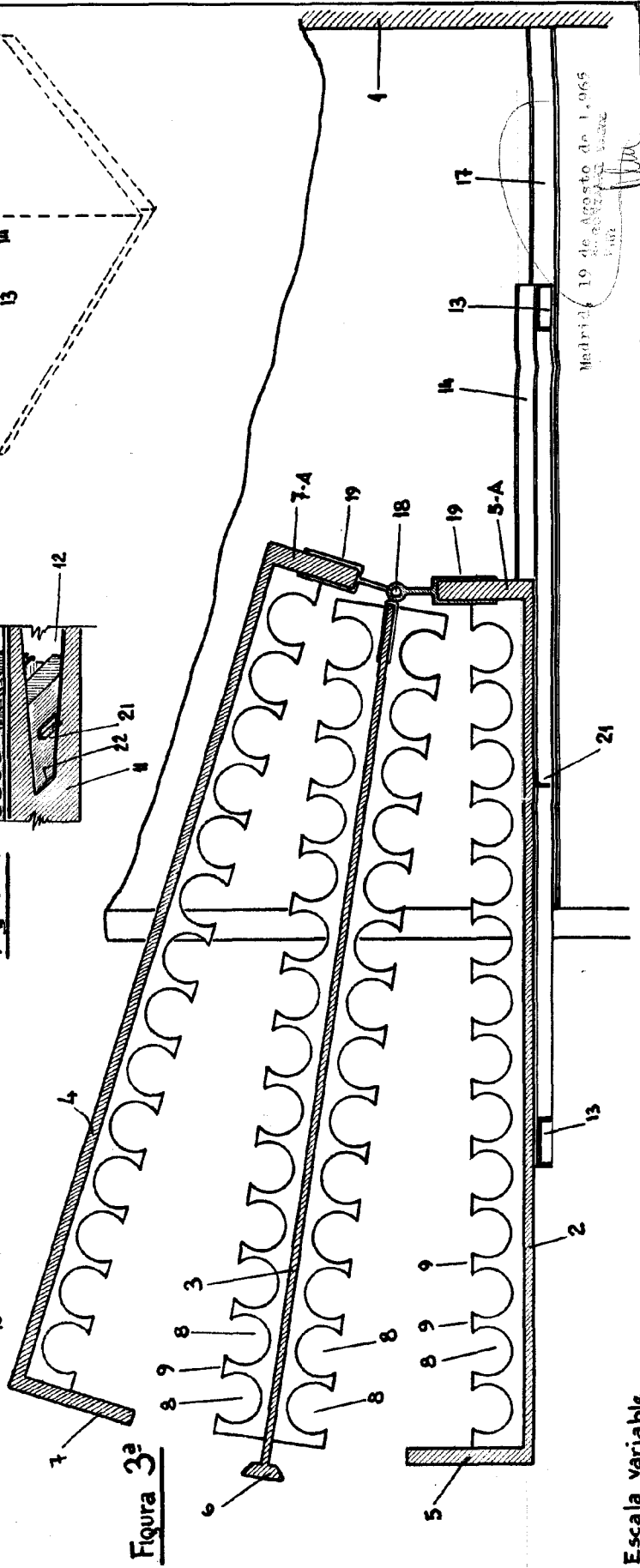

Figura 6ª



Figura 7ª

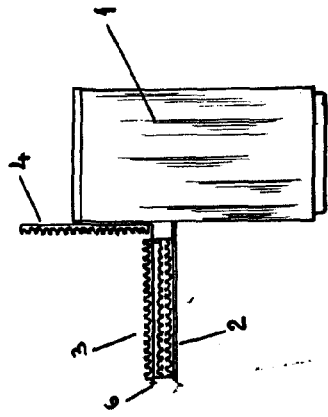

Figura 8ª

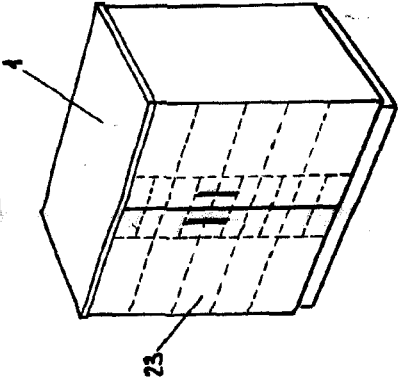

Figura 9ª

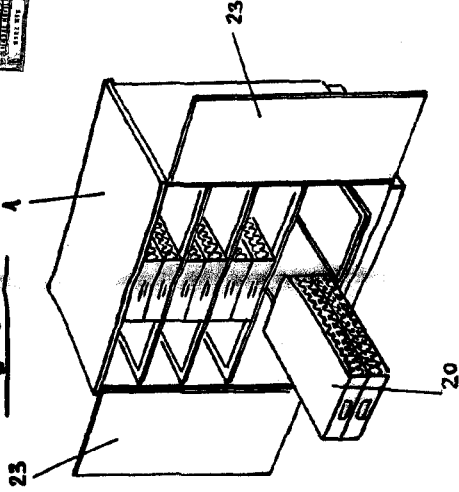
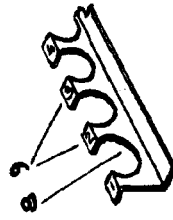
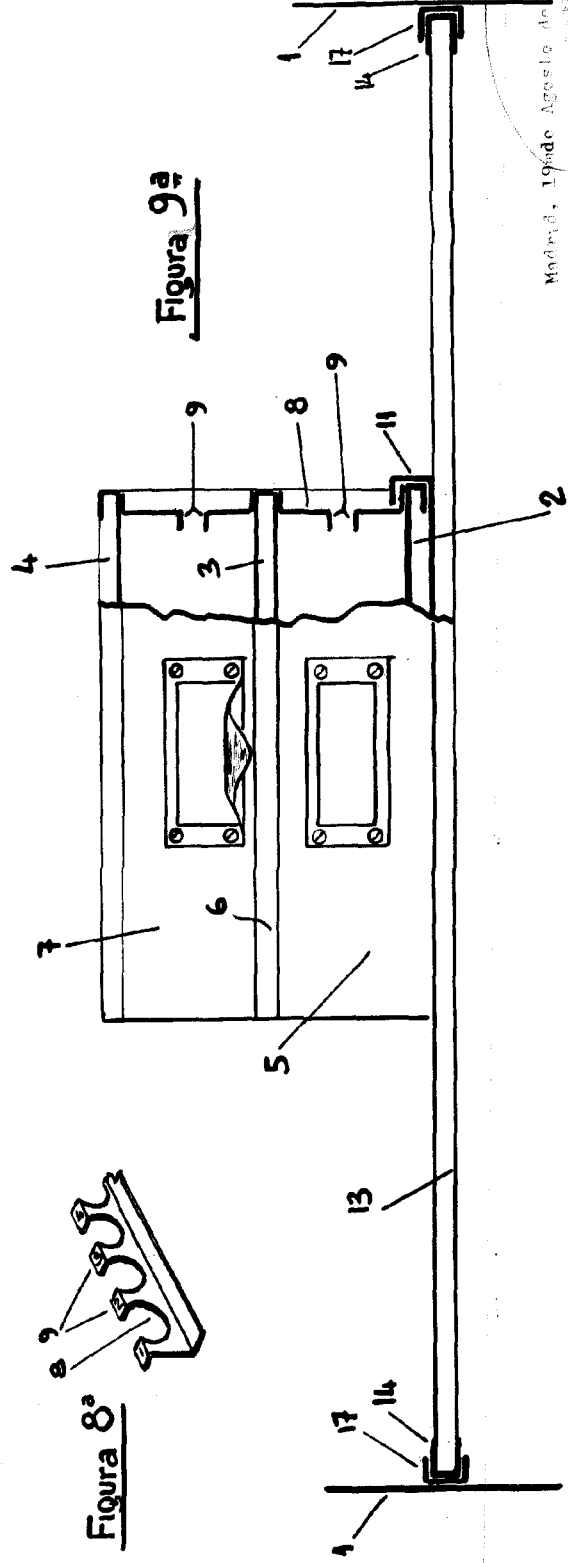

Madrid, 19 de Agosto de 1945

Escala variable