



115582

115582

MODELO DE UTILIDAD
POR VEINTE AÑOS
EN ESPAÑA

solicitado a favor de D. Blas Gutierrez Morillo y D. Francisco Company, los dos de nacionalidad española, con domicilio en IBI, (Alicante), Virgen del Rocio, 30,

p o r

"GUA EXTENSIBLE PARA CORTINAS"

MEMORIA DESCRIPTIVA
=====

La presente memoria y los dibujos que la complementan, tienen por objeto describir las características constitutivas de una original guía extensible, para servir de soporte corredizo a los ganchos o cascas de las que se suspenden las cortinas.



10 Son conocidas guias corredizas y tambien -
guias extensibles para que su longitud pueda acomodarse -
a la luz de la ventana, o abertura en la que hayan de mon-
tarse las cortinas, pero generalmente, tales guias adole-
cen de diversos importantes defectos, tal como la falta de
suavidad de los elementos corredizos y la frecuencia con -
que se atascan, así como la complicación que supone el mon-
tar y desmontar los ganchos y hacer la guia mas o menos cor-
ta. Estos defectos quedan eliminados con la nueva guia pa-
15 ra cortinas que vamos a describir, de manera que consigue
el nuevo y utilitario efecto industrial y la mejora que -
se exige para calificar un objeto de Modelo de Utilidad y
gozar del privilegio de exclusividad que implica esta cla-
se de registro.

20 Uno de los fines propios del presente Modelo
es dotar a la guia de un elemento corredizo, que debido a
su especial constitución se desliza con extremada suavidad
por los canales de la guia, sin posibilidad de que se atas-
que. Otro objeto de perfeccionamiento es el dispositivo -
25 de obturación de los extremos de la guia, que se hace de -
facilísimo y rápido manejo. Tambien se mejora el acoplamien-
to de las dos partes telescópicas y el dispositivo para -
que se mantengan fijas en una posición determinada.

30 Los dibujos que se acompañan muestran un ejem-
plo de realización de una de éstas guias, y a ellos nos -
referiremos en la descripción que vamos a efectuar, pero -
conviene tener presente el carácter meramente aclaratorio,



para no ver en ellos ningún sentido restrictivo, dándoles por el contrario una interpretación amplia y general.

35

Los referidos dibujos representan en sus figuras como sigue:

Fig. 1.- Lateral en alzado de una guía, cuya mayor o menor longitud no hace al caso, pues es variable.

40

Fig. 2.- Sección transversal por A-B, de la figura 1.

Fig. 3.- Vista en alzado del dispositivo obturador de los extremos de la guía.

Fig. 4.- Planta del soporte corredizo.

Fig. 5.- Sección de uno de dichos soportes.

45

Fig. 6.- Vista extendida de una de las principales piezas del repetido soporte.

Fig. 7 y 8.- Dos formas de elementos de suspensión de la cortina: uno en forma de gancho y el otro en forma de anilla o asa.

50

Fig. 9.- Vista lateral de uno de los dos cruzadores que las guías llevan, desprovisto de uno de los elementos corredizos.

55

Refiriéndonos pues a los mencionados dibujos, vemos que el ejemplo de guía en ellos representada, comprende de las partes y elementos que, para su mejor identificación, se designaran en la descripción con las mismas referencias numéricas que en los diseños.

60

La guía propiamente dicha se compone de dos perfiles metálicos laminares, -1- y -2-, en forma de U, que son semejantes en sus formas, pero uno ligeramente de menor

115582



- 4 -

65 diámetro para hacer posible que uno penetre dentro del -
otro y pueda deslizarse telescópicamente, al objeto de que
la guía resulte extensible. En esta disposición lo caracte-
rístico reside en el hecho de que el perfil de menor diá-
metro, tiene su lado mayor -3- curvado, con cierta conca-
vidad hacia el exterior, de tal modo que se obtiene con -
ello una mayor rigidez, evitando el combado o curvado de
la guía. Al propio tiempo, dicha concavidad -3- forma en
70 la cara superior del perfil envuelto, un canal que permi-
te el que en el perfil envolvente exista unos hendidos -4-
-5- que forman unos resaltes por la cara interna, los cua-
les presionan sobre la superficie curva -3- manteniendo -
fija la posición relativa de ambos perfiles -1- -2-, con
posibilidad de que se extiendan y den en conjunto a la guía en
75 una mayor longitud, lo cual es posible precisamente porque -
el canal o concavidad -3- permite el deslizamiento de los
resaltes de los hendidos -4- -5-.

80 En la guía debemos señalar dos puentes -6-,
con un tornillo prisionero -7-, que sirven para fijar la
guía a la pared.

85 En el extremo de cada perfil, -1- y -2-, hay
acoplado un dispositivo de taponamiento, señalado con -8-,
constituido por un cajetín de una configuración tal que -
pueda encajar en el extremo de cada perfil. En dicho caje-
tín hay una aleta -9- con un orificio por el que pasa el
tornillo -10- en el que va roscado una plancha en U, -11-
para servir de medio de sujeción al atornillarse el torni-
llo -10- y acoplarse a presión las aletas de la pieza en U.



90 -11, dentro de los canales de la guia. Con -12- se seña-
la una arandela y con -13- la forma de armella o asa del
extremo del tornillo -10-.

95 Los elementos de suspensión de la cortina es-
tán constituidos por los ganchos -14- y las asas -15-, jun-
tamente con los cruzadores -16-, todos los cuales son co-
rredizos en la guia.

100 Para que los elementos de suspensión -14- -15-
y -16- puedan deslizarse a lo largo de la guia, disponen -
de dos ruedas -17-, locas en un eje -18- y con mucha holgu-
ra, con posibilidad de que se inclinen libremente a un la-
do y otro partiendo de la posición vertical, con lo cual se
adaptan a la configuración de los canales -19- de la guia -
adoptando al deslizarse una posición inclinada, convergente
según se aprecia en la figura 2. Hay tambien una pletina o
cinta metálica -20-, con su extremo partido formando dos -
105 brazos bifurcados -21-, los cuales se arrollan al eje -18-,
dejando entre ellos un espacio en el que se ensarta en el
eje, sea el gancho -14-, sea el asa -15-, por sus orificios
-22-, o los apéndices -23-, de los cruzadores -16-, por los
orificios -24-. Ademas de arrollarse los brazos -21- al eje,
110 el resto de la pletina -20- se curva y forma un bastidor -
cerrado, pues el extremo se apoya sobre los brazos -21-, co-
mo se vé en las figuras 4 y 5. En estas pletinas hay que -
señalar ademas los orificios alargados -25-, a través de los
cuales pasan los ganchos -14-, asas -15- o apéndices -23-.

115 Los cruzadores -16- están constituidos por unas



1 15582

- 6 -

120

pletinas, provistas, o no de nervaduras de refuerzo, con unas asas -26- de suspensión, situadas preferentemente en los extremos, señalándose además un orificio -27- y los brazos -28- doblados, para que se crucen. Cada uno de estos cruzadores va suspendido por sus apéndices -23-, de dos juegos de ruedas corredizas -17-, aunque en la figura 9, un apéndice -23- no lleva ruedas, para que se vea mejor su constitución.

125

Como puede verse en la figura 2, los bastidores -20-, arrollados alrededor del eje -18- forman un cuerpo que llena la abertura del canal y que, al deslizarse por ella, actúa de guía de las ruedas, obligando al eje de ellas a mantenerse siempre perpendiculares a los perfiles guía, impidiendo que ésta perpendicularidad se pierda, con lo cual el deslizamiento de las ruedas -17- en los canales -19- es suave, aún cuando se tire de la cortina desde posiciones diversas.

130

La guía descrita podrá fabricarse en variedad de tamaños, formas y materiales, pudiendo introducir cualquier modificación de detalle, siempre que no se altere lo esencial que se resume en la siguiente

135

NOTA

Los puntos no conocidos ni practicados en España que se reivindican en este Modelo de Utilidad, son:

140

1ª.- Guía extensible para cortinas, compuesta por dos perfiles con sección en U y canales en sus bordes,



145 alojado uno en el otro, con disposición telescópica extensible, caracterizada porque el lado mayor o lomo del perfil envuelto, adopta forma curva, con la concavidad al exterior, alcanzando así una mayor rigidez, a la vez que permite el deslizamiento de los resaltes practicados en la cara interna del otro perfil envolvente, que al presionar sobre la superficie cóncava, sirven para fijar a un perfil y otro de la guía en la posición relativa que se desee, según la longitud que se precise darle.

150

2^a.- Guía extensible para cortinas, caracterizada por disponer de dos cajetines cuya configuración se adapta a la sección de los perfiles componentes de la guía, para encajarse en sus extremos, actuando de obturadores, disponiendo de una aleta perforada, de un tornillo atravesando a dicha aleta y de una pieza en U, roscada al tornillo, como medios de fijación de los obturadores en los extremos de la guía.

155

3^a.- Guía extensible para cortinas, caracterizada porque en el eje de unión de las dos ruedas de cada elemento corredizo, va arrollado el extremo bifurcado de una pletina, de tal modo que en el espacio entre los dos brazos arrollados al eje, permite ensartarse por sus orificios, sea el extremo de un gancho, sea el vástago o brazo de un asa, o bien los apéndices de los cruzadores, curvándose luego dicha pletina hasta que su otro extremo se apoya sobre el arrollamiento del extremo bifurcado, formando un bastidor dispuesto en un plano perpendicular al eje, asomando el gancho, asa o apéndice citados, a través de un orificio practicado en la pletina, de

160

165

115582

- 8 -



170 tal modo que el bastidor mencionado ocupa la abertura existente entre los bordes acanalados de los perfiles, con lo cual, al deslizarse en ellos actua de guia que impide al eje de las ruedas torcerse y perder su perpendicularidad con respecto a la guia, logrando asi un deslizamiento suave y sin peligro de atascos. Y

175

4.ª.- "GUIA EXTENSIBLE PARA CORTINAS", de conformidad en un todo en lo esencial y fines industriales a lo descrito en la precedente memoria descriptiva, y gráficamente representada en los adjuntos planos para su mejor comprensión.

180

Esta memoria consta de OCHO hojas escritas o mecanografiadas por una sola cara a doble espacio en 180 líneas.

Madrid,

19 AGO 1965

Por autorización de los interesados.

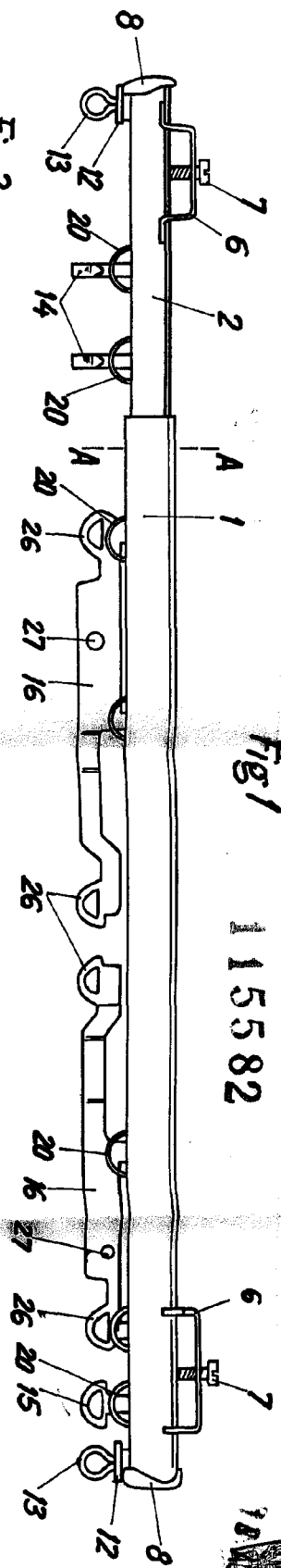

Fig. 1 115582

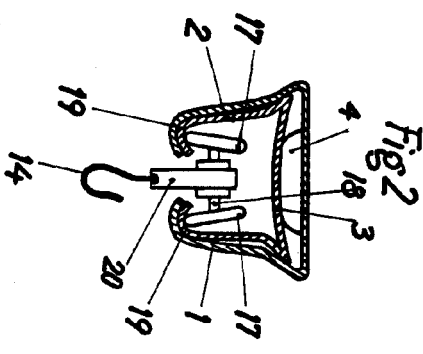

Fig. 2

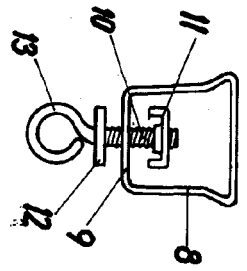

Fig. 3

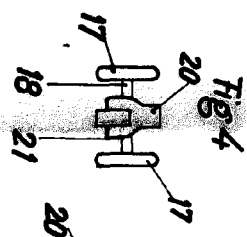

Fig. 4

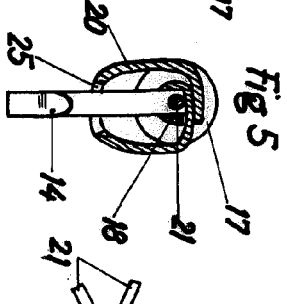

Fig. 5

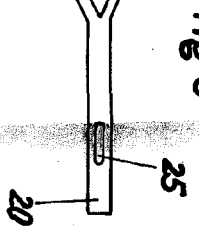

Fig. 6

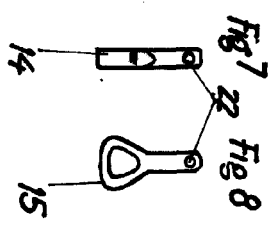

Fig. 7

Fig. 8

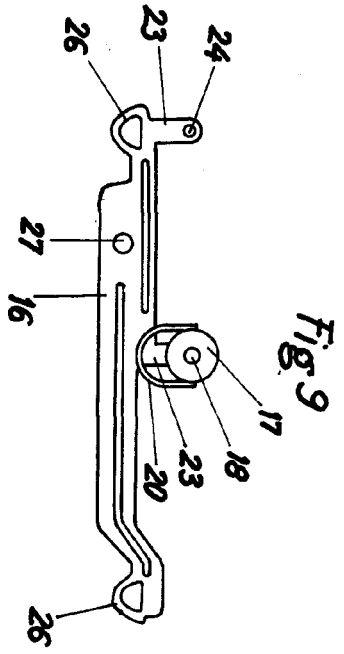

Fig. 9

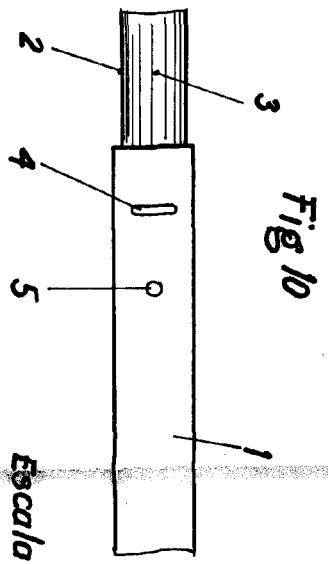

Fig. 10

Escala Variable
Madrid 19 AGO 1965
P. A.

