



115567

115567

# MEMORIA DESCRIPTIVA

correspondiente a la solicitud de concesión de un...

## MODELO DE UTILIDAD

SOLICITANTE: Don José y Don Luis Matienzo Cabeza

RESIDENCIA: Luis Peidr6, 19 -Madrid-

ENUNCIADO: DISPOSITIVO DE ENGANCHE PERFECCIONADO PARA

LARGUEROS DE CAMAS.-

Prioridad: Patente ..... n.º ..... del .....

115567



1           La invención a que se refiere la presente memoria constituye  
una novedad industrial, con características y ventajas que la hacen  
merecedora del privilegio de explotación exclusiva que por ella se  
5           solicita de acuerdo con las prescripciones del Estatuto vigente de  
la propiedad Industrial de fecha 26 de julio de 1929, texto refun-  
dido publicado el 30 de abril de 1930.

          Este Modelo de Utilidad se contrae como su enunciado indica,  
a un dispositivo de enganche perfeccionado para largueros de camas,  
cuya descripción se realiza con ayuda del dibujo esquemático que  
10           del mismo se adjunta, a base del cual se expone su estructura al  
propio tiempo que lo que pudieramos llamar su funcionamiento.

          En dicho dibujo que ilustra un detalle del acoplamiento de  
este dispositivo a una cama, las distintas referencias numéricas se-  
ñaladas, corresponden a los elementos y partes componentes del con-  
15           junto siguientes:

- 1 - cama
- 2 - placa metálica para atornillos a la cama 1
- 3 - larguero
- 4 - pitones cilíndricos acanalados fijos en un lateral exte-  
20           rior del larguero a escuadra 3
- 5 - acanaladuras de los pitones 4
- 6 e placa metálica que hace escuadra con la 2, formando ambas  
una sola pieza
- 7 - ranura en cuña realizada en la placa 6

25           Basicamente, este dispositivo está constituido por una pieza  
metálica formada por dos cuerpos aplanados 2 y 6 doblados a escuadra  
uno de los cuales, el 2 está provisto de unos agujeros. (no mostrados)  
por los que se hacen pasar unos tornillos de fijación que permiten  
sujetar la pieza en el lugar adecuado de la cama 1. El otro cuerpo  
30           6 de la pieza, tiene realizada en su parte superior una escotadura



1 en cuña 7 en la cual se encajan a presión dos pivotes cilindricos  
alineados 4, los cuales tienen realizada una garganta 5 de desliza-  
miento.

5 Estos pivotes 4 están soldados o remachados en un punto ade-  
cuado de la cara exterior del largero metálico 3 de la cama, cuyo  
largero es un perfil en escuadras y está asimismo dotado de otro  
pivote 4 semejante a los anteriores que queda situado a la parte exte-  
rior de la pieza 6, tal y como se ilustra en el dibujo.

10 Por lo expuesto se comprende que este largero 3 se puede mon-  
tar y desmontar con mucha facilidad, con la ventaja que supone además  
el que una vez encajado queda realmente fijo por la acción de los tres  
pivotes 4 y de la ranura en cuña 7.

15 Hecha la descripción precedente hemos de añadir que los deta-  
lles de realización de la idea expuesta pueden variar, sin que por  
ello cambie la esencia de la invención, que es la que se desprende  
de los parrafos que anteceden y la que se reivindica en la siguiente

NOTA

En resumen: El Modelo de Utilidad que se solicita, recaerá so-  
bre las reivindicaciones siguientes:

20 1º.- DISPOSITIVO DE ENGANCHE PERFECCIONADO PARA LARGUEROS DE  
CAMAS, caracterizado porque está constituido esencialmente por tres  
pivotes cilindricos iguales que tienen realizadas gargantas de desli-  
zamiento y cuyos pivotes están remachados en un lateral exterior del  
largero propiamente dicho, dos de ellos alineados verticalmente uno  
25 encima del otro para encajarse a presión en una escotadura en forma de  
cuña curvilinea que está realizada en la parte superior de una pieza  
metálica con forma de escuadra la cual se fija por medio de tornillos  
a la cama propiamente dicha, y el otro pivote dispuesto de tal forma  
que queda en la parte exterior de la referida pieza metálica para im-  
30 pedir cualquier posible movimiento una vez realizado el encaje.

115567



1

2\*.- Se reivindica por último como objeto sobre el que ha de recaer el Modelo de Utilidad que se solicita: DISPOSITIVO DE ENGANCHE PERFECCIONADO PARA LARGUEROS DE CAMAS.

5

Todo conforme queda descrito en la presente memoria que consta de cuatro páginas escritas a máquina y dibujos adjuntos.

Madrid, 18 agosto 1965

ALFONSO UNGRIA

P.P.

A handwritten signature in dark ink, appearing to be 'A. Ungria', written over a horizontal line.

10

15

20

25

30

115567

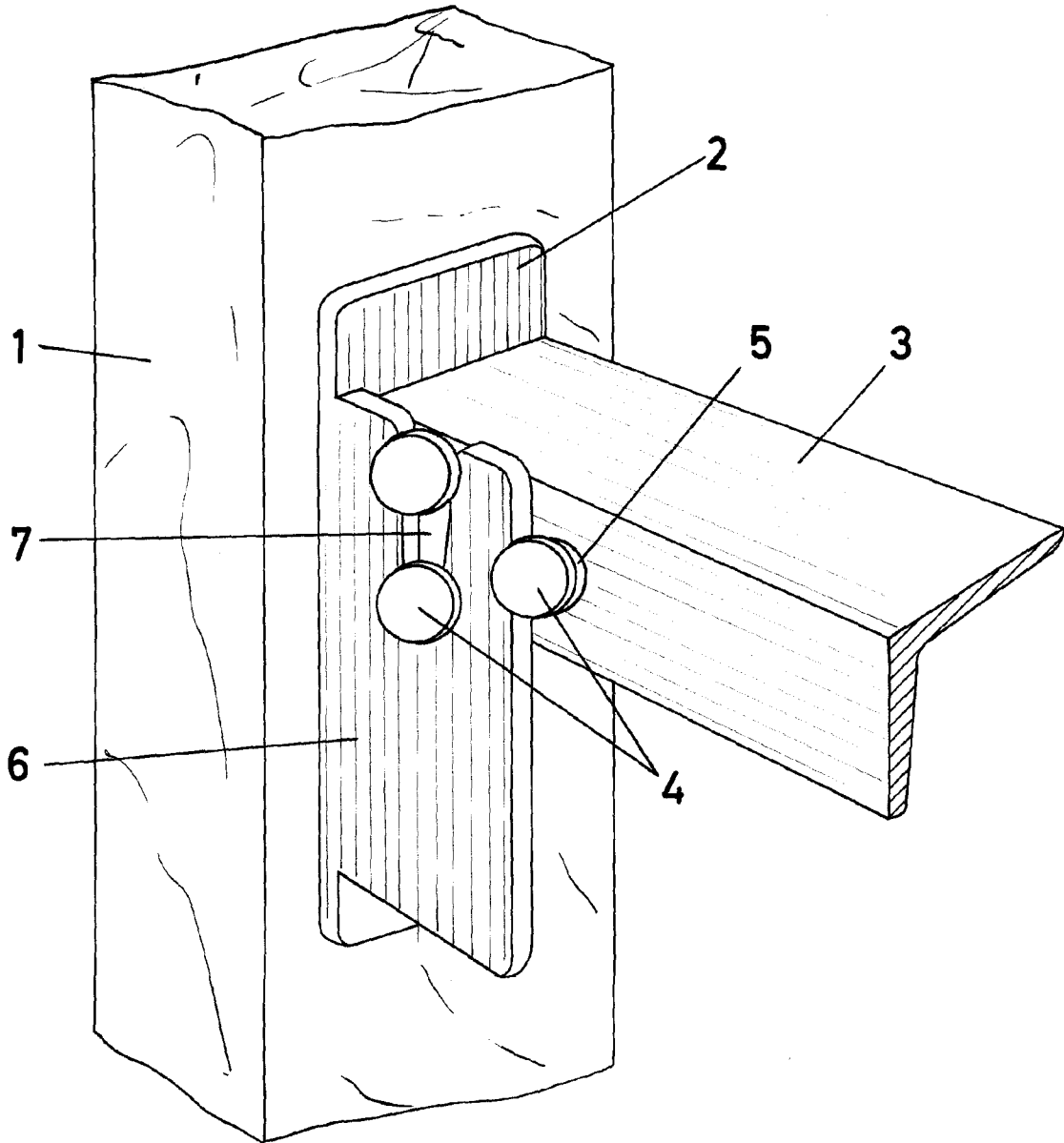

ESCALA VARIABLE

Madrid, 18 de agosto de 1965

ALFONSO UNGRIA

P.P.