



115524

M O D E L O
D E
U T I L I D A D

por "UNA CAMA EXTENSIBLE PARA VEHICULOS", a favor de
DON ALFONSO ARCAS ARDANUI y DON ANDRES MIQUEL CUCURELLA,
ambos de nacionalidad española, residentes en BARCELONA,
calle de Valencia, nº 504.

= . =

MEMORIA DESCRIPTIVA

El presente modelo de utilidad se refiere
a una cama extensible para vehículos.

Más concretamente, en la invención se ha
previsto una cama para vehículos, especialmente del
5.tipo utilitario, cuya cama está integrada por una
colchoneta de tres cuerpos, ligados entre si, estan-
do el cuerpo extremo fijo mediante articulación ade-
cuada en el asiento posterior del vehículo, permitien-
do el extendido y plegado del conjunto. El otro cuer-
po extremo de la colchoneta presenta una sección

10.

115524



longitudinal triangular. Dicho cuerpo en el plegado de la citada colchoneta queda entre los otros dos cuerpos.

5. Esta colchoneta, en su posición plegada presenta los tres cuerpos integrantes adosados entre si, constituyendo un respaldo para el asiento posterior, mientras que en su posición de extendida forma la cama o lecho, dispuesta longitudinalmente en el interior del vehículo, y comprendiendo como punto de sustentación del cuerpo libre extremo de la colchoneta, el respaldo abatido de los asientos anteriores del vehículo.
- 10.

- 7
15. Con el fin de facilitar la explicación se acompaña a la presente memoria descriptiva una lámina de dibujos en la que se ha practicado un caso de realización que se cita a título de ejemplo.

En el dibujo:

La figura 1 muestra en esquema la situación de la cama, plegada en el interior del vehículo.

20. La figura 2 representa en vista similar a la anterior, la cama en su posición extendida de servicio.

La figura 3 muestra una vista en planta de la cama.

25. Haciendo referencia a las figuras, se aprecia en su realización una cama para vehículos constituida por tres cuerpos 1-2-3 de colchoneta, de forma sensiblemente rectangular, siendo el cuerpo 3 de sección longitudinal triangular, presentando estos

115524



cuerpos unos entrantes 4 en sus vertices, que facilitan el extendido del lecho.

5. El cuerpo 1 presenta la articulación 5 que los relaciona al vehículo 6, comprendiendo al borde opuesto a dicha articulación una bisagra 7 de relación con el cuerpo 2, el cual se relaciona a su vez con el 3 mediante una nueva bisagra 8, estando este cuerpo 3 previsto para apoyar sobre el respaldo abatido 9 del asiento delantero 10.

10. Como se aprecia en la figura 1, los tres cuerpos en posición inoperante, quedan adosados entre sí, constituyendo el cuerpo 2 el respaldo del asiento posterior 11 del vehículo.

15. La invención, dentro de su esencialidad, puede ser llevada a la práctica en otras otras formas de realización que difieran en detalle de la indicada a título de ejemplo en la descripción, y a las cuales alcanzará igualmente la protección que se recaba. Podrá, pues, construirse en cualquier forma y tamaño, con los materiales más adecuados, por quedar todo ello comprendido

20. en el espíritu de las reivindicaciones.



115524

N O T A

Descrito el objeto y utilidad de la presente invención, lo que se declara como no divulgado ni practicado en España, comprende las siguientes reivindicaciones:

5. 1. Una cama extensible para vehículos, especialmente vehículos automóviles del tipo utilitario, caracterizada esencialmente por el hecho de estar constituida por tres cuerpos, sensiblemente rectangulares paralelepípedicos dos de ellos, presentando el tercero una sección longitudinal triangular, disponiéndose dichos cuerpos extendidos y colaterales, formando un lecho uniforme en sentido longitudinal al vehículo, cuyo lecho apoya su cuerpo extremo anterior sobre el respaldo abatido del asiento delantero, estando el cuerpo extremo opuesto al citado, situado en la parte posterior del vehículo y articulado a él, estando los tres cuerpos relacionados entre si mediante bisagras, permitiendo esta organización el abatido del conjunto de los cuerpos en la posición inoperante del lecho, constituyendo un bloque de respaldo para el asiento posterior del vehículo, quedando el cuerpo de sección longitudinal triangular comprendido entre los otros dos y apreciándose en todos ellos unos entrantes en sus vertices, para facilitar el extendido del lecho.

115524



2. Una cama extensible para vehículos.

Según se describe y reivindica en la presente memoria descriptiva que consta de cinco hojas foliadas y escritas a máquina por una cara, acompañadas de una lámina de dibujos.

5.

Madrid, a 17 de Agosto 1965

p.a.

p. p.

JAIME ISERN

115524



Fig.1

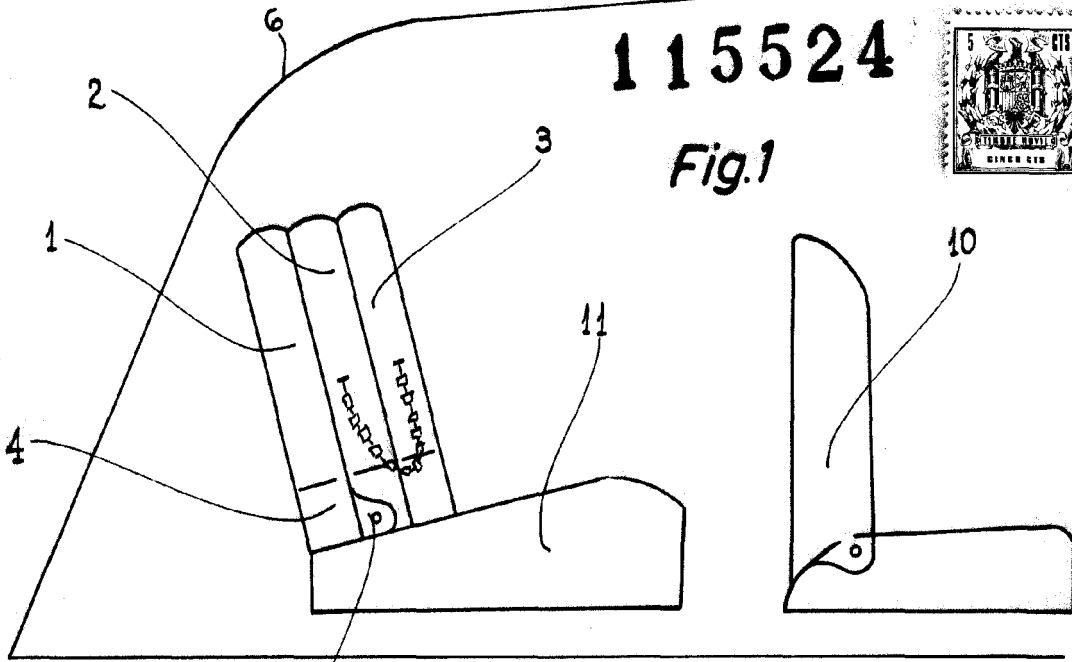

Fig.2

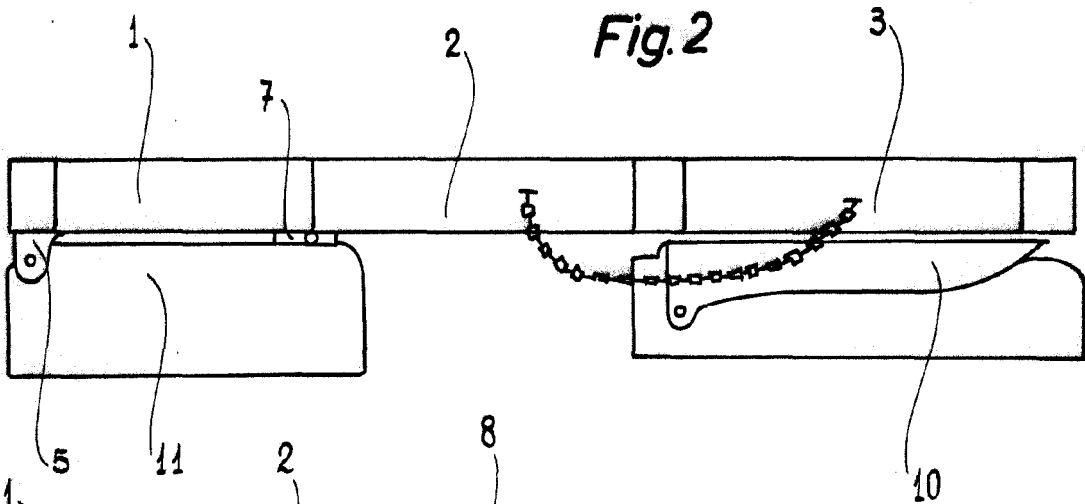
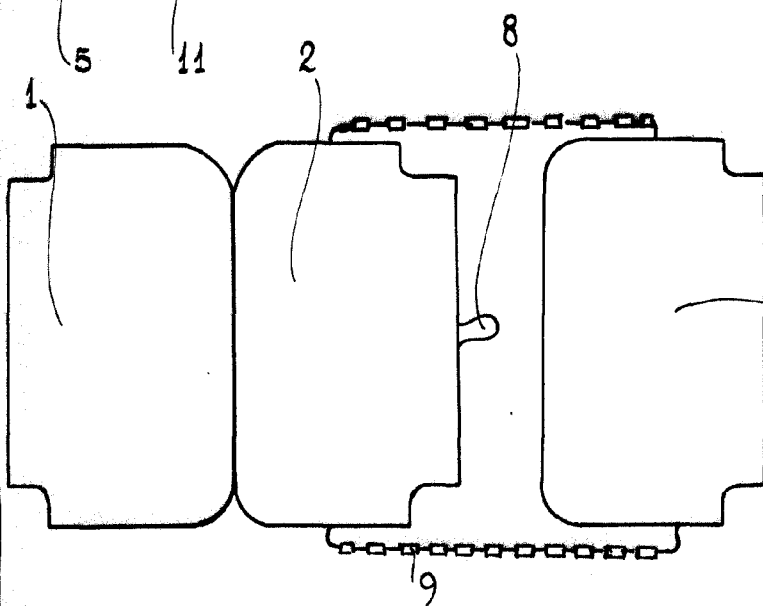

Fig.3



Madrid, 17 AGO. 1965

Jaime Isorn

p.p. *[Signature]*