



1965

115495

21.850

memoria descriptiva

CLASE DE
REGISTRO

MODELO DE UTILIDAD

NOMBRE Y
NACIONA-
LIDAD DEL
SOLICITANTE

r.s. Soci t  des Produits Nestl , S.A.,
-sociedad suiza-

RESIDENCIA
Y DOMICILIO

Vevey -Suiza-

OBJETO

" Caja con cierre de garant a. "

Clase 58

Bat.-



115495

1

1

El presente modelo de utilidad se refiere a una caja con cierre de garantía, que, dentro de ser del tipo de las que se forman a partir de una pieza única plana, en la que por cortes y dobleces se determinan las distintas partes de aquella, tiene la característica de que, además de la tapa, la caja propiamente dicha tiene su parte superior cerrada, formando otra cara más del correspondiente paralelepípedo rectángulo, en la que va troquelada una parte, que una vez separada permite ver el contenido, y mientras tanto garantiza que permanece en las condiciones de origen.

10

15

La pieza única con que se forma la caja, en este caso, está constituida por las partes rectangulares correspondientes a la tapa, la parte posterior que es uno de los laterales mayores, el fondo y el otro lateral mayor que constituye el frente, yendo provistos ambos laterales en sus extremos de las pestañas de armado. Todo esto con analogía a muchos tipos de cajas análogas del dominio público.

20

25

La novedad consiste en que, a partir del borde superior del frente de la caja, esa pieza única se prolonga en otra pieza rectangular, con una pestaña longitudinal en el borde opuesto, para pegarla a la parte posterior y armar la caja; cuya pieza, que la cierra lleva preparada, mediante un trepado, una parte fácilmente separable a partir de un uñero que facilita la rotura. Además, esta pieza que constituye la parte superior de cierre o precintado de

115495



2

1 la boca de la caja, se prolonga a uno y otro lado en los laterales menores, cada uno de los cuales lleva en sus bordes exteriores las pestañas de armado.

5 Para mayor claridad concretaremos las características de la caja que se reivindica, con referencia a las adjuntas figuras, que corresponden unicamente a una forma de ejecución, sin carácter alguno limitativo, que se presenta a título de ejemplo de realización con el fin indicado, ya que la forma, dimensiones y materiales con los cuales se fabriquen sus piezas, serán en cada caso los que se estimen pertinentes, para la aplicación concreta de que se trate, sin que tales variaciones, así como las que se hagan en detalles de presentación u organización, afecten a la esencialidad reivindicada, por lo que las cajas con cierre de garantía, que se fabriquen, dentro de la idea general reseñada, con cualquiera de esas modificaciones, no serán sino variantes igualmente comprendidas y protegidas por el presente registro.

20 La figura 1 presenta el desarrollo completo de la pieza única con que se constituye la caja que se reivindica.

La figura 2 muestra el esquema de perfil del armado de la caja.

25 La figura 3 presenta la caja precintada, cerrada y parcialmente seccionada, para dejar ver como la tapa cubre ese cierre característico a que nos referimos.

115495



3

1965

1 La figura 4 ilustra la caja armada, con la tapa levantada y la pieza característica o precinto iniciada su separación.

5 Con referencia a dichas figuras y a los números que sobre ellas designan las partes y detalles de la caja representada, que interesan a los fines de esta memoria, la descripción de la misma es como sigue:

10 Su fondo o base 4 se prolonga en los laterales mayores 2, que forma el frente y parte posterior de la caja, con las correspondientes pestañas u orejas 3 de armado. Uno de esos laterales continua a su vez en la tapa 1, y el otro en la pieza característica 5, que lleva troquelada la pieza precinto 11, separable por el trepado 12 y provista del uñero 10, para rotura de tal precinto.

15 La nueva pieza 5 se aprovecha para presentar las prolongaciones 8, que constituyen los costados menores de la caja, y que se arman con las solapas 6 como es corriente en este tipo de cajas. Las ranuras 7, dispuestas a uno y otro lado entre los costados menores 8 y las aletas 6, se corresponden con las pestañas 3, para asegurar el armado. La
20 pestaña longitudinal 9, del borde de la pieza 5, es la que se pega a la parte posterior 2 -figura 3-, para armar la caja.

N o t a

25 Este registro consta de las siguientes reivindicaciones:

115495



4

1 1.- Caja con cierre de garantía, del tipo de las
que se forman a partir de una pieza única plana, en la que
por cortes y dobleces se determinan sus distintas partes
usuales: tapa, lateral posterior, fondo y lateral frontal,
caracterizada porque a partir del borde superior de ese
5 frente, la pieza única se prolonga en otra rectangular, con
una pestaña longitudinal en el borde opuesto, para pegarla
a la parte posterior y armar la caja; cuya pieza rectángu-
lar, lleva preparada, mediante un trepado, una parte sepa-
rable a partir de un uñero de rotura.

10 2.- Caja con cierre de garantía, según la rei-
vindicación anterior, caracterizada porque la pieza que cons-
tituye la parte superior de precintado de la boca de la ca-
ja, se prolonga, a uno y otro lado, en los laterales meno-
res, cada uno de los cuales lleva en sus bordes exteriores
15 las pestañas de armado.

3.- Caja con cierre de garantía.
Según se describe y reivindica en esta memoria
descriptiva. Se detalla e ilustra con los planos que se a-
compañan, y cuya memoria consta de 4 hojas, foliadas y es-
20 critas a máquina por una sola, de sus caras.

Madrid, a 14 Agosto 1965.

CARLOS ROED

25

Bat.-

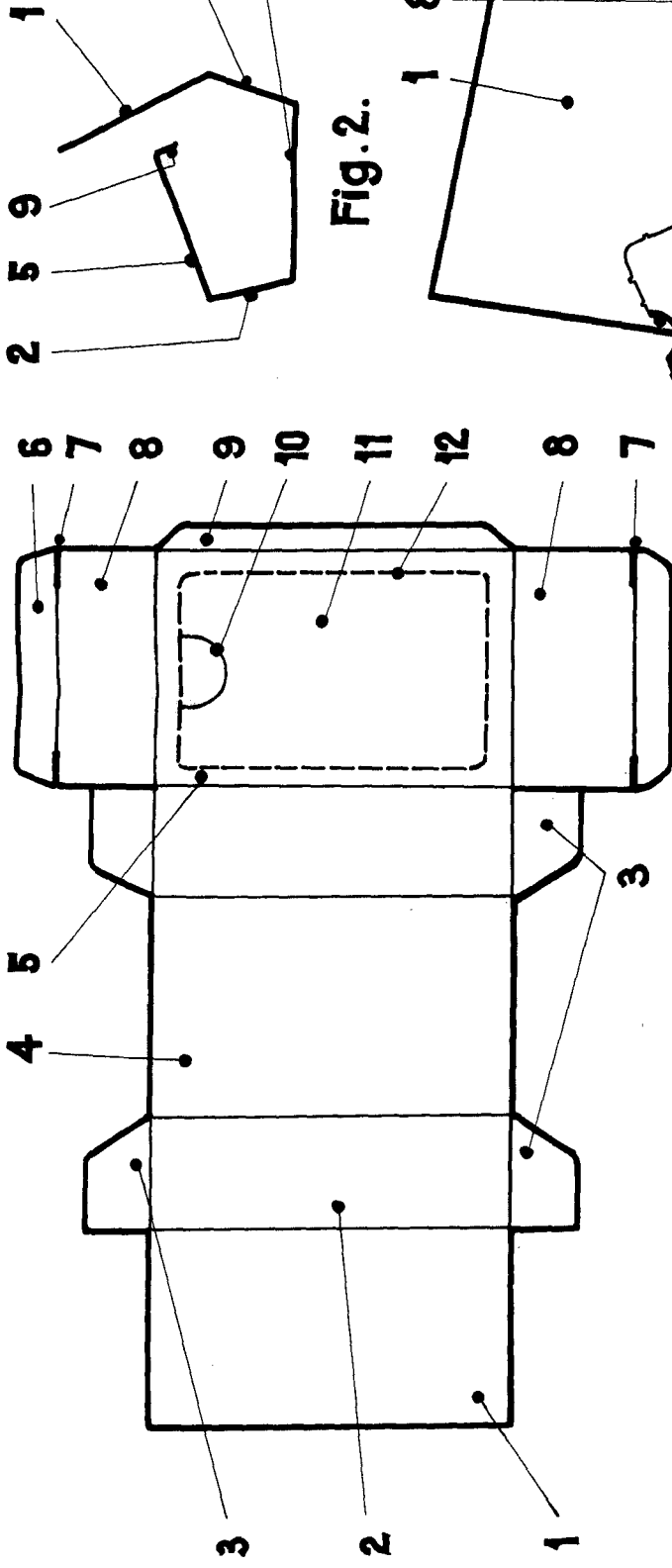

Fig. 1.

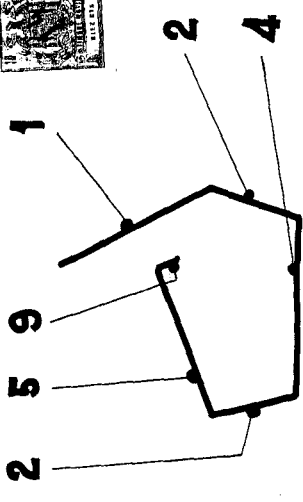

Fig. 2.

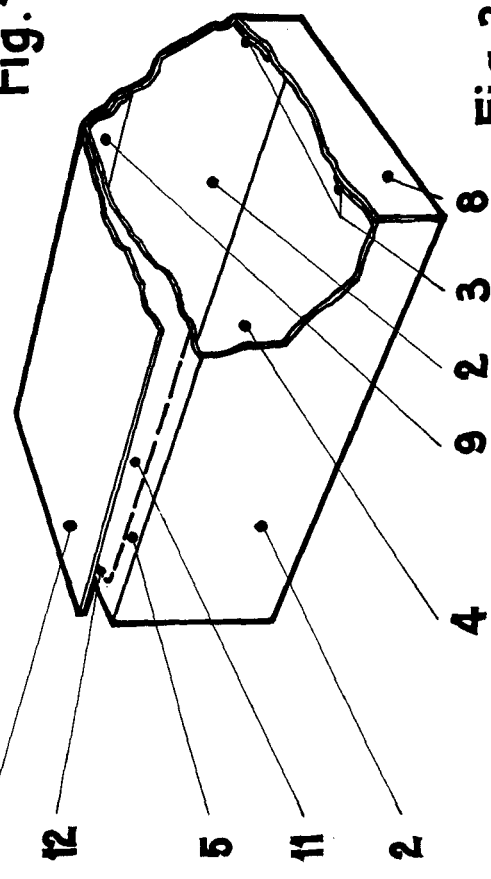

Fig. 3.

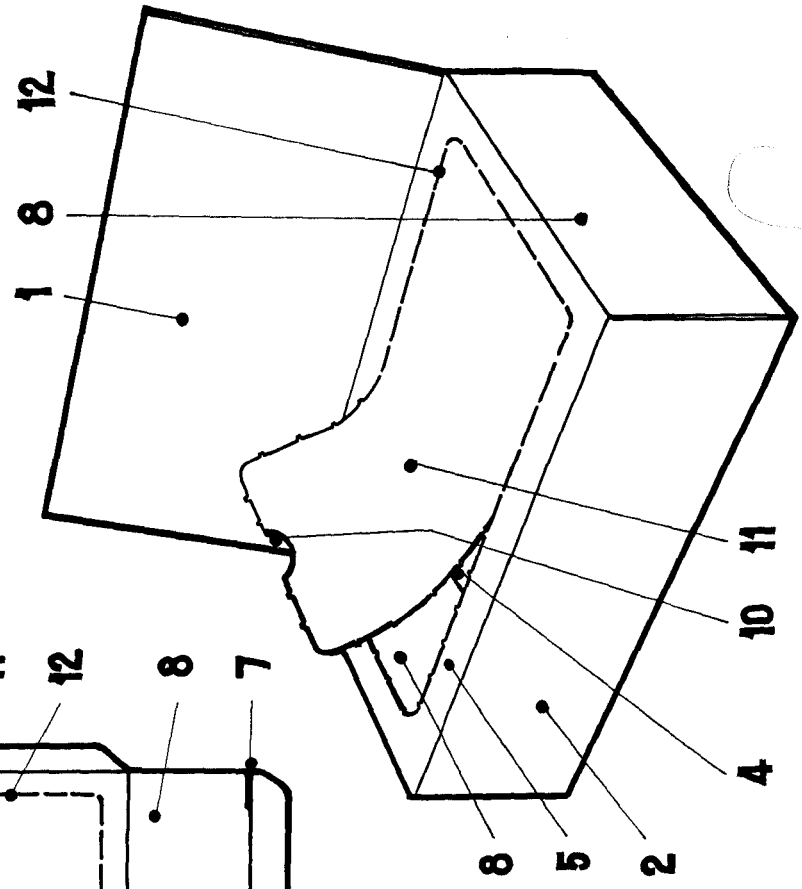

Fig. 4.

ESCALA VARIABLE