

115491



14 AGO

115491

MEMORIA DESCRIPTIVA

MODELO DE UTILIDAD

DURACION: 20 AÑOS

OBJETO: "ENVASE REFORZADO"

A favor de: PLASTICOS VANGUARDIA, S.A.

Residentes en: MADRID

Nacionalidad: ESPAÑOLA

-. - . - . - . - . - . -

115491

14



5 El presente modelo de utilidad, tal como su enunciado indica, se refiere a un envase reforzado, - de acuerdo con la descripción que del mismo se realice que ha de entenderse en su más amplio sentido y no limitativamente.

10 Es de sobra conocido el gran número de envases que la industria ha lanzado recientemente al mercado, en particular de envases fabricados en materia-plástica o similar, que por sus condiciones de mane--jabilidad y economía se han impuesto notundamente. -- Sin embargo, tales envases presentan el inconveniente de su escasa fortaleza, lo que determina su poca duración y compromete, en consecuencia, las ventajas eco--nómicas logradas en su fabricación.

15 Con el modelo cuyo registro se preconiza -- por medio del presente escrito se logra superar el -- inconveniente reseñado, con lo que mejora notablemen--te cuantos modelos se conocen sobre el particular.

20 Consiste, esencialmente, el modelo propues--to en un envase rectangular cúbico que, en su cara -- posterior presenta una incisión en posición central - de la que surge una pequeña pared que atraviesa el interior del envase hasta unirse a la parte interna de-



115491

25 la cara frontal, determinando así un tabiquillo interno de refuerzo que mantiene la semirrigidez del conjunto e impide su deformación.

Este tabiquillo puede ser de cualquier forma siempre que se extienda hasta la pared opuesta del envase.

30 Con el fin de hacer más comprensible la explicación de sarrollada, en el plano adjunto se han representado diversas vistas de la invención, en las que pueden apreciarse sus características particulares, que se han desarrollado según la numeración siguiente:

- 35
- 1) Meseta destinada a encajar el tapón
 - 2) Cara posterior del envase
 - 3) Costados laterales
 - 4) Incisión de la cara posterior del envase, de la que surge el tabique interno de refuerzo
 - 40 5) Base del envase
 - 6) Cara anterior

45 La figura 1ª es una vista frontal de la cara posterior del envase, y las figuras 2ª y 3ª son sendas vistas en sección de los cortes A-A y B-B de la figura anterior.

115491



50 Descrita suficientemente la naturaleza del presente modelo de utilidad, se hace constar expresamente que cualquier modificación de detalle que pudiera introducirse, se considerará incluida dentro del mismo, en tanto no altere o modifique sustancialmente sus características fundamentales.

 Por último, se declaran de novedad y propia invención las siguientes:

55 REIVINDICACIONES

60 1ª.- ENVASE REFORZADO, caracterizado esencialmente por presentar una forma sensiblemente paralelepípedica rectangular, teniendo en su parte superior y en posición angular una meseta cilíndrica, cuya parte superior es roscada, a efectos de encajar un tapón, y en su cara posterior, en posición central y ligeramente superior, una incisión rectangular

65 vertical que se prolonga hacia el interior formando un tabiquillo de doble pared que atraviesa el envase hasta unirse en la parte interna de la cara anterior, determinando un refuerzo que mantiene la semi-rigidez del conjunto.

115491



70

2ª.- ENVASE REFORZADO

Todo ello tal y como queda expuesto en la presente Memoria Descriptiva, que consta de cinco-hojas, foliadas y mecanografiadas por una sola de-sus caras, y hoja de planos adjunta.

75

MADRID, 14 de Agosto 1.965

LUIS M. ...
FOR ...

Firmado: FAUSTO SANCHEZ

115491

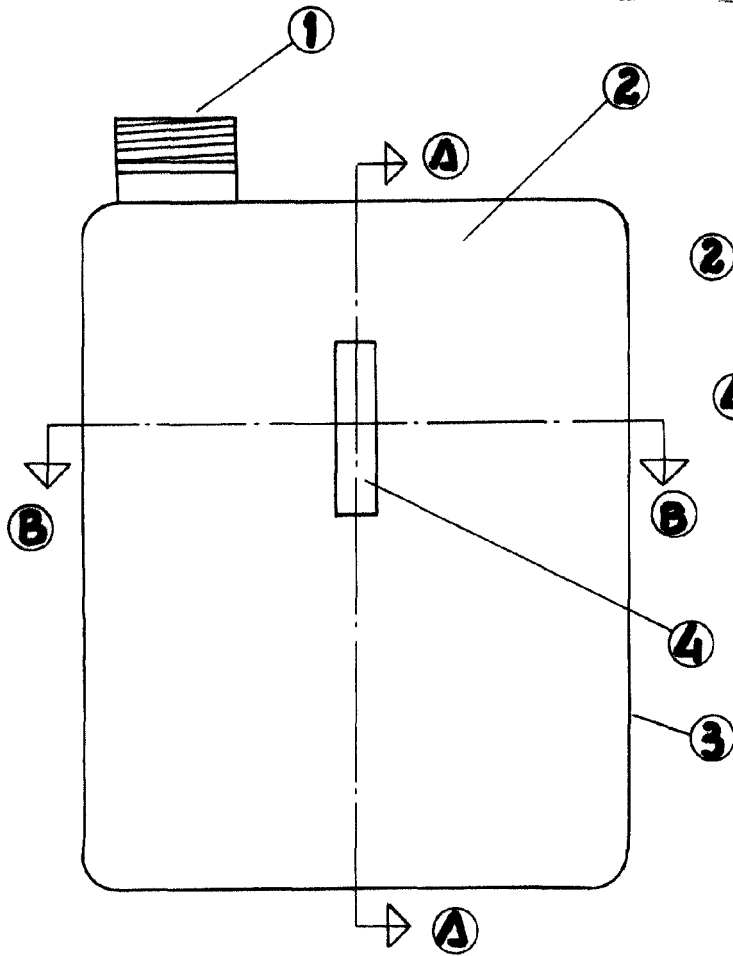

FIG. 1

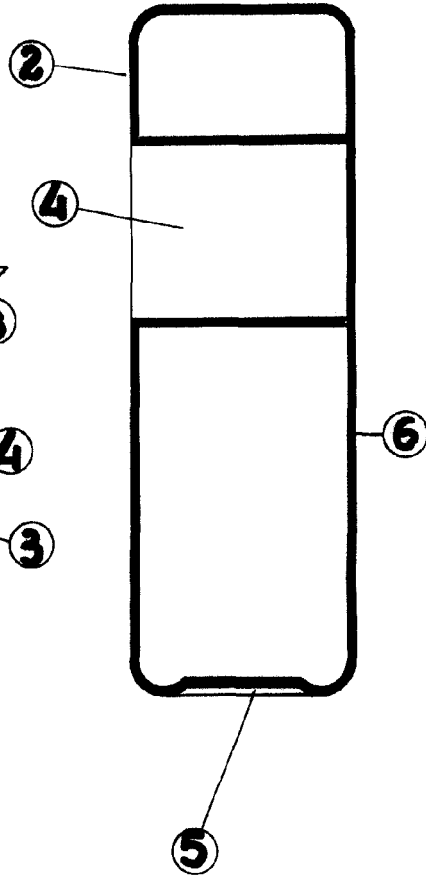

FIG. 2

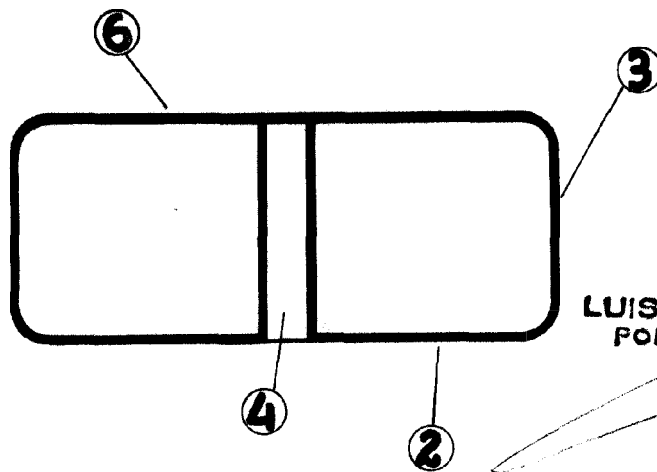

FIG. 3

MADRID, AGOSTO 1965

LUIS M. DE ZUNZUNEGUI
POR PODER

Firmado: FAUSTO SANCHEZ

ESCALA VARIABLE.