



115480 14

115480

MEMORIA DESCRIPTIVA
de un Modelo de Utilidad a nombre de :
ARTUR ROBERT RIETZ, de nacionalidad alemana, domiciliado en ESSEN-RUHR, Uhlenkruggarten 6, (Alemania); por: "CAMISA DE CABALLERO CON CUELLO FIJO QUE SE PUEDE DOBLAR".

* * * * *

Camisas de caballero con cuello fijo, quiere decir cosido,,pero que se puede doblar, se conocen en diferentes formas de realización. Por regla general se llevan cerradas y con corbata anudada.

- 5. En el verano, en los deportes y durante el tiempo de asueto existe la necesidad de "llevar abiertas" dichas camisas y doblar las esquinas del cuello entonces libres alrededor de prendas de vestir superpuestas (chaquetas, pulovers y similares). Al efecto, en las camisas de caballero conocidas el cuello vuelto debe colocarse también en la nuca encima de la prenda de vestir superpuesta. Esto es engorroso y muchas veces tiene por consecuencia un ajuste defectuoso del cuello abierto. El invento quiere poner aquí remedio.
- 10.



Al respecto el invento se refiere principalmente a una camisa de caballero con cuello fijo que se puede volver.

El invento consiste en que el cuello de la camisa está hecho en forma que se puede doblar solamente en la zona de las dos

5. partes delanteras hasta cerca de la costura del hombro, pero que en la zona de la nuca está configurado como cuello recto o de tirilla que no se puede doblar.

El invento tiene el objeto especial de realizar una camisa de caballero del tipo que se acaba de describir con una

10. técnica de corte particularmente sencilla y de tal manera que el cuello se puede reforzar de un modo sencillo en la parte de la nuca.

Este problema lo resuelve el invento de tal manera que el cuello se coloca en la camisa en forma en sí conocida

15. y que el mismo en la zona de la nuca está realizado como cuello recto con una entretela de refuerzo. Quiere decir que en la camisa de acuerdo con el invento el cuello ya no forma una unidad con la espalda de la camisa, sino que como cuello de tirilla está cosido a la espalda, con lo cual se tiene en forma sencilla la
20. posibilidad de introducir en el cuello de tirilla una entretela de refuerzo. Para garantizar al mismo tiempo un doblar correcto de las esquinas del cuello, recomienda el invento que la entretela de refuerzo termine en el borde superior de la tirilla en la zona del pliegue de doblar de las esquinas del cuello, pero
25. que en el borde de la tirilla que está pegado a la camisa, dicha entretela se extienda terminando con un borde oblicuo debajo de las esquinas vueltas del cuello. En una forma de realización ventajosa la entretela de refuerzo consta de un tejido sintético,
- X

115480_{Nk}



especialmente un tejido de monofilamentos sintéticos. Lógicamente también la parte delantera del cuello, la cual se puede doblar, puede tener una entretela de refuerzo, que sin embargo será por regla general menos tiesa que aquella de la parte recta del cuello.

5.

A continuación se explica el invento en forma más detallada con ayuda de un dibujo que representa solamente un ejemplo de realización. Las figuras muestran la parte superior de una camisa de acuerdo con el invento, la figura 1 vista de frente y la figura 2 vista de espalda.

10.

Las figuras muestran en sus detalles una camisa de caballero 1, con un cuello que en la zona de la nuca está realizado como cuello recto 2 y en la zona de las esquinas 3 se puede doblar. Al efecto el cuello 2, 3 está insertado en forma en sí combinada en la camisa 1 y realizado en la zona de la nuca como cuello recto con una entretela de refuerzo 4. La entretela de refuerzo termina en el borde superior de la tirilla en la zona del pliegue de doblez de las esquinas 3 del cuello, pero en el borde inferior de la tirilla pegado a la camisa se adelanta con un remate oblicuo 5 debajo de las esquinas dobladas 3 del cuello, de modo que se consigue una trayectoria correcta del pliegue de doblez de las esquinas del cuello.

15.

20.

En esto consiste una característica del invento que tiene especial importancia. La entretela de refuerzo 4 consta de un tejido sintético sea en el ejemplo de realización de un tejido de monofilamentos sintéticos, tal como se ve esbozado en la figura 1.

25.



REIVINDICACIONES

Se reivindica como nuevo y de propia invención.-

5. 1.- Camisa de caballero con cuello fijo que se puede doblar, caracterizada porque el cuello de la camisa está realizado solamente en la zona de sus dos partes delanteras hasta la zona de la costura del hombro en forma de poderse doblar, pero que en la zona de la nuca está configurado como cuello recto o de tirilla que no se puede doblar.

10. 2.- Camisa de caballero, de acuerdo con la reivindicación 1, caracterizada porque el cuello está insertado en la camisa y está realizado en la zona de la nuca como cuello de tirilla con una entretela de refuerzo.

15. 3.- Camisa de caballero, de acuerdo con las reivindicaciones anteriores, caracterizada porque la entretela de refuerzo termina en el borde superior de la tirilla en la zona del pliegue de doblez de las esquinas del cuello, pero que en el borde de la tirilla pegado a la camisa se adelanta con un borde de remate oblicuo debajo de las esquinas vueltas del cuello.

20. 4.- Camisa de caballero, de acuerdo con las reivindicaciones anteriores, caracterizada porque la entretela de refuerzo consta de un tejido sintético, especialmente de un tejido de monofilamentos sintéticos.

5. "CAMISA DE CABALLERO CON CUELLO FIJO QUE SE PUEDE DOBLAR".

25. Tal como se describe y reivindica en la presente Memoria Descriptiva que consta de cuatro hojas escritas a máquina por una sola cara y de sus correspondientes dibujos.

Madrid, 13 AGO. 1965

CARLOS FERRER
P. P.

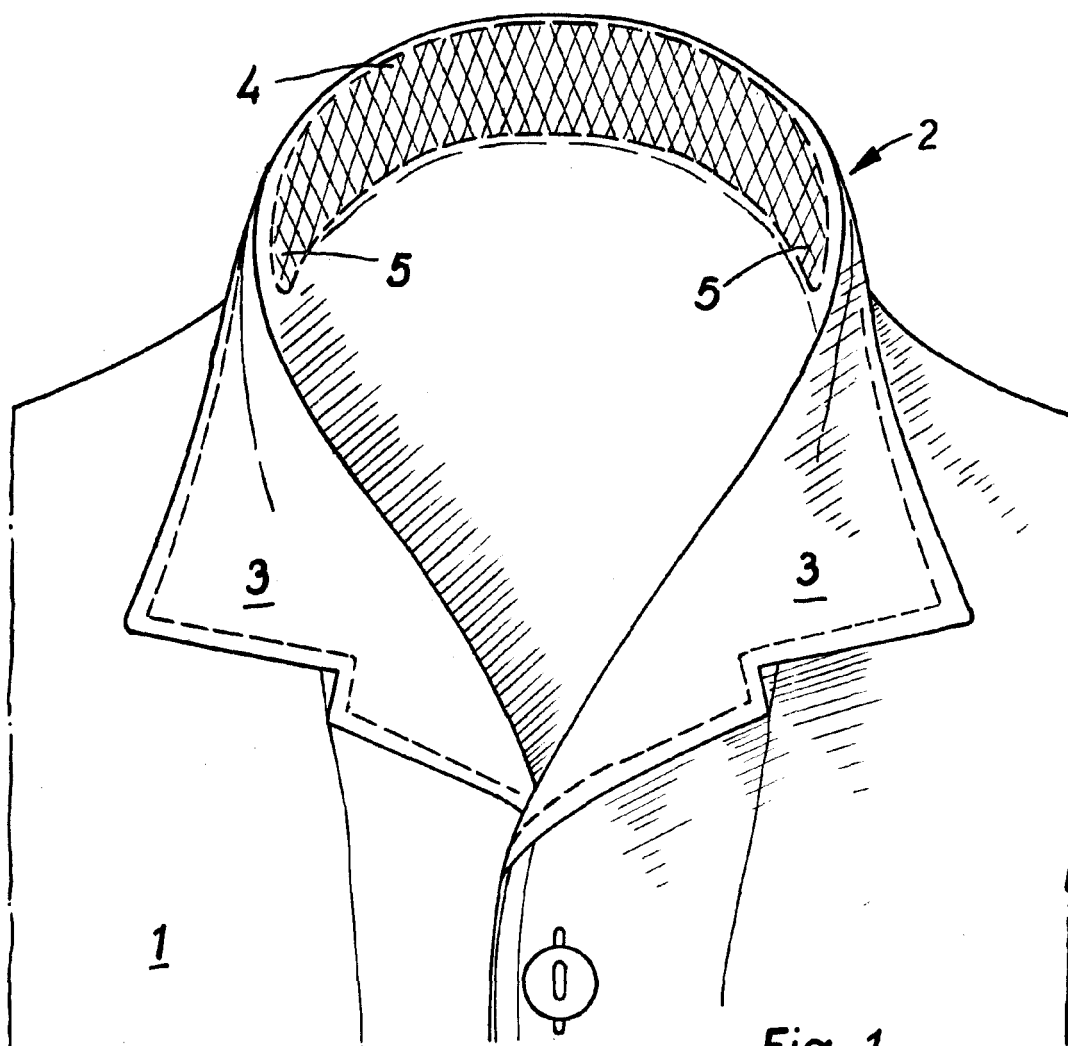

Fig. 1

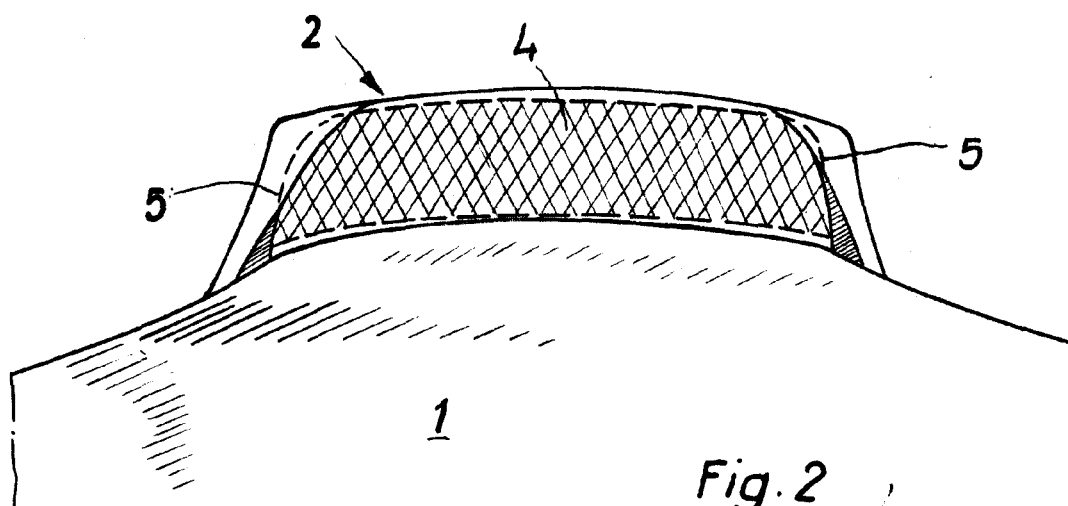

Fig. 2

Escala variable

Madrid, 13 de Agosto de 1965