



115463

MODELO DE UTILIDAD

---

---

por VEINTE años

cuyo privilegio se solicita para España y todos sus territorios y plazas de soberanía, a favor de :

D. JOSE CAMINO DOMENECH

de nacionalidad española, domiciliado en Barcelona, calle Rosario, núm. 12, relativo a :

"GRUPO CALEFACTOR ELECTRICO"

=====



115463

MEMORIA DESCRIPTIVA

5. La presente invención se refiere a un grupo calefactor eléctrico, destinado a proporcionar un flujo de aire, a temperatura natural o calentado, a libre elección, con el fin de causar una remoción del aire ambiente o bien a producir un caldeoamiento del mismo. Son factibles otras utilizations tales como las de secado de prendas, cabello, copias fotográficas y similares. - - - - -

10. El grupo calefactor eléctrico de referencia se caracteriza por el hecho de estar constituido de una turbina alojada en un armazón envolvente compuesto de dos caras planas, paralelas entre sí y perpendiculares al eje de la turbina, y de un contorno alargado en espiral por un lado, formando una boca lateral rectangular en la parte de mayor abertura, en la cual boca se halla aplicado un cajetín que contiene unas resistencias calefactoras conectables a la red, en que la citada turbina está acoplada axialmente a un electromotor que queda englobado por aquella, estando formada dicha turbina por un disco unido al eje motor y por otros  
15. dos discos superior e inferior a aquel, en los que están montadas en sentido radial unas paletas alabeadas, de modo que  
20. el aire aspirado penetra axialmente por la parte superior de la turbina, a través de una abertura del armazón, y es expul

115463



sado radialmente por el mencionado cajetín, con la particularidad de que el aparato impulsor de aire es utilizable a voluntad con o sin calentado del mismo. - - - - -

5. Otros objetos y características de la invención se irán dando a conocer en detalle a lo largo de la descripción que sigue, haciendo referencia a los dibujos ilustrativos que la acompañan. En los dibujos: - - - - -

Figura 1, representa, en perspectiva, el conjunto del grupo calefactor eléctrico. - - - - -

10. Figura 2, representa el mismo grupo visto en planta por su cara superior. - - - - -

Figura 3, corresponde a una sección transversal por una línea III-III de la figura anterior. - - - - -

15. El grupo calefactor eléctrico de referencia consta básicamente de una turbina 1, de un electromotor 2, de un armazón 3 y de unas resistencias eléctricas 4. - - - - -

20. La turbina se compone de un disco circular 5 unido al extremo del eje 6 del electromotor 2, así como de otros dos discos superior 7 e inferior 8 respecto al anteriormente citado, estando relacionados estos discos por unas paletas radiales 9 de perfil alabeado, formando un conjunto solidario en cuya parte inferior ofrece una cavidad en la que se aloja el propio motor 2. - - - - -

25. El armazón 3, en lámina metálica, forma una caja compuesta de dos caras 10 paralelas entre sí y perpendicular-

115433

6 AGO.



res al eje 6 del motor 2, y de un contorno 11 que envuelve a la turbina 1 y se ensancha en espiral por un lado para dar lugar a un espacio libre que desemboca en una abertura lateral en la que se aplica un cajetín 12 portador de las resistencias eléctricas 4. Estas resistencias pueden ser de hilo o cinta y están dispuestas en zig-zag, en varias hileras, abarcando toda la abertura citada, u otros tipos de resistencias. - - - - -

Las resistencias 4 están montadas en el propio cajetín 12, a través de sus paredes superior e inferior, y sus extremos están conectados a una plaquita de enchufe 13 situada lateralmente en la parte exterior. - - - - -

Además de la abertura lateral citada, el armazón envolvente 3 posee una abertura superior que se corresponde con la turbina 1. - - - - -

El funcionamiento del grupo calefactor eléctrico tiene lugar como se indica a continuación. Al ser conectado el motor 2, la turbina es objeto de rotación y determina una aspiración de aire que penetra axialmente por la abertura superior del armazón 3. El mismo caudal de aire es impulsado a través de la abertura lateral con salida radial por el cajetín 12. De esta manera el aire sale a la misma temperatura ambiente y su efecto es de ventilación o secado. -

Si al propio tiempo de funcionar la turbina 1 son conectadas las resistencias 4, el aire saliente sufre un calentado, con lo que en este caso el efecto es de tipo cale-



6 AGO

115463

factor o de secado intensivo. Si las diversas resistencias 4 son conectables separadamente, es factible obtener un efecto calefactor escalonado a voluntad. - - - - -

5. La especial estructuración de las paletas o de la turbina 1, la disposición de los canales de entrada y salida del aire, y los sentidos de circulación del mismo, permiten conseguir un elevado rendimiento y unos resultados de gran eficacia. Por otra parte el grupo es de realización compacta por lo que se reduce su volumen al mínimo, lo cual 10. le confiere manejabilidad y aptitud de fácil colocación para ser instalado en aparatos o carcasas de escasas dimensiones.

Descritas convenientemente las características y ventajas de la presente invención, se hace constar que en la misma podrán introducirse cuantas variantes de detalle la experiencia y la práctica puedan aconsejar, siempre que con 15. ello no se modifique la esencialidad de la misma que es la que se resume y concreta en la reivindicación que sigue.

N O T A

20. Se declaran de novedad, utilidad y propiedad para España y todos sus territorios y plazas de soberanía, las siguientes: - - - - -

R E I V I N D I C A C I O N E S

25. 1.- Grupo calefactor eléctrico, caracterizado por el hecho de estar constituido de una turbina alojada en un armazón envolvente compuesto de dos caras planas, paralelas



115463

- entre sí y perpendiculares al eje de la turbina, y de un contorno alargado en espiral por un lado, formando una boca lateral rectangular en la parte de mayor abertura, en la cual boca se halla aplicado un cajetín que contiene y soporta unas resistencias calefactoras conectables a la red, en que la citada turbina está acoplada axialmente a un electromotor que queda englobado por aquella, estando formada dicha turbina por un disco unido al eje motor en su extremo superior y por otros dos discos superior e inferior a aquel, en cuyos discos están montadas en sentido radial unas paletas impulsoras alabeadas, de modo que el aire aspirado por la turbina penetra axialmente por la parte superior de la misma, a través de una abertura del armazón y es expulsado radialmente a través del mencionado cajetín, con la particularidad de que el aire impulsado es susceptible de ser utilizado, a voluntad, con o sin calentado.-

"GRUPO CALEFACTOR ELECTRICO". - - - - -

- Todo ello tal como se describe y reivindica en la presente memoria que consta de seis hojas, foliadas y mecanografiadas por una sola de sus caras, y de una lámina de dibujos que la ilustra.

BARCELONA, 6 AGO 1965

P.A.

M. CORELL SUÑOL

ad.

115463



FIG. 1

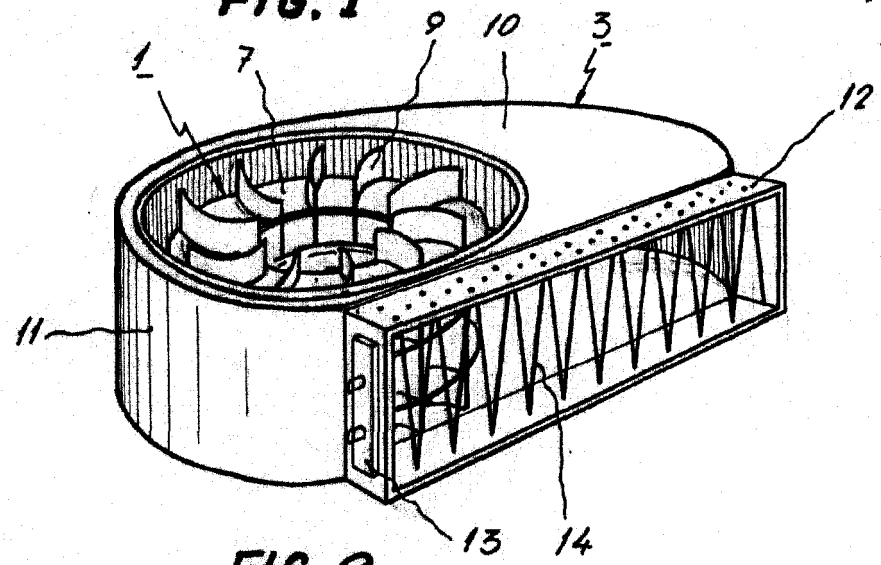

FIG. 2

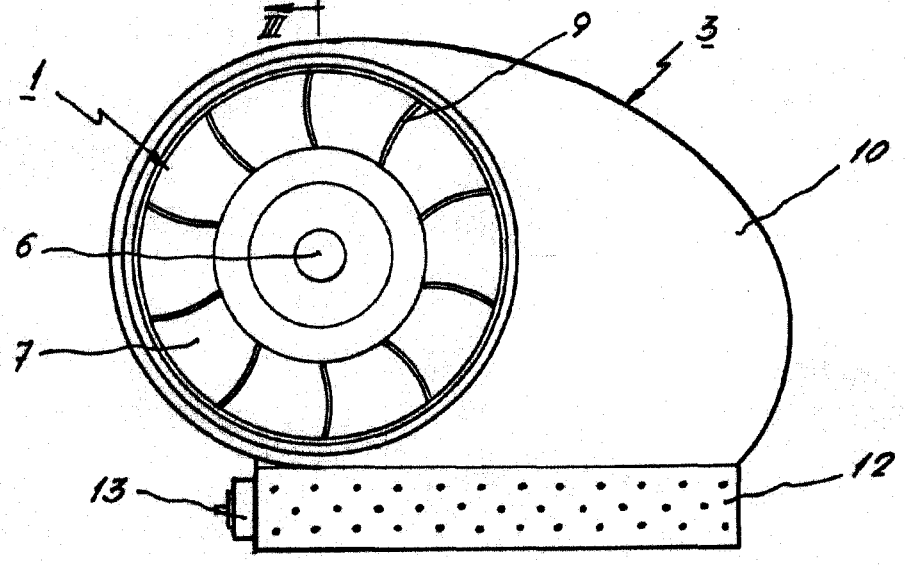
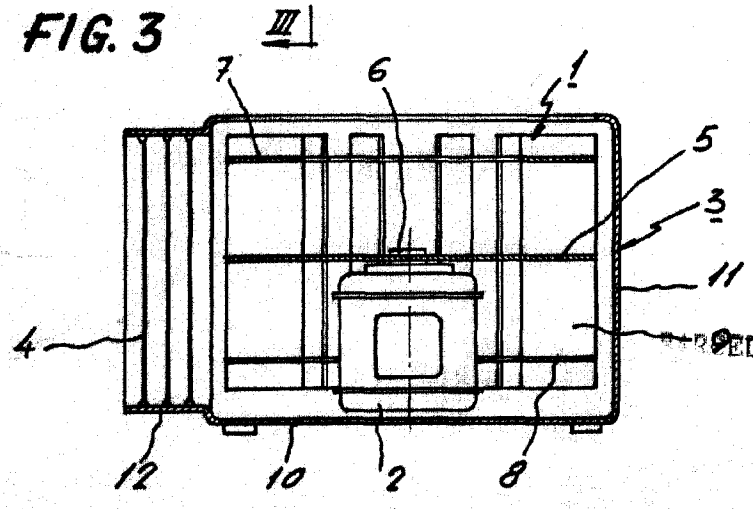

FIG. 3



BARCELONA, - 6 AGO 1965

P.A.  
*[Signature]*

M. ... SURA