



115419

MODELO DE UTILIDAD

por 20 años

A favor de D. JOSÉ MARÍA ROCAMORA MORERA, de nacionalidad española, residente en Barcelona, Avenida General Mitre, 176.
por: "DISPOSITIVO PERFECCIONADO EXHIBIDOR DE CORBATAS Y
PRENDAS SIMILARES". - - - - -

MEMORIA DESCRIPTIVA

El presente modelo de utilidad se refiere a un dispositivo perfeccionado exhibidor de corbatas y prendas similares.

Con este dispositivo se persigue el fin de obtener
5 en primer lugar una perfecta y estética disposición de las corbatas y prendas livianas similares en los correspondientes lugares de exhibición, ya sea en escaparates, interior de las tiendas y comercios, mostradores, vitrinas, y otros lugares



comúnmente empleados como por ejemplo los conocidos soportes
constituídos por un pie con brazos en los que se colocan
dichas prendas ocupando una superficie periférica. En segundo
lugar, se consigue con el actual dispositivo el aprovechamiento
5 ulterior del mismo por la persona usuaria como pasador de
corbata:

Para lograr estos fines el dispositivo en cuestión
está constituido a base de una monopieza a modo de pinza que
en sus ramas presenta sendas aberturas, a través de las cuales
10 se facilita la fijación del dispositivo al lugar de exhibición,
comprendiendo además esta pinza un apéndice de enganche que
coadyuva a dicha fijación.

Como medios para la sustentación del dispositivo
pueden emplearse ventosas, ganchos u otro cualquiera ya
15 conocido, según tenga que fijarse el mismo sobre un cristal,
madera o sobre cualquier tipo de soporte empleado comúnmente.

Con el fin de facilitar la explicación, se acompaña
a la presente memoria una lámina de dibujos en la que se ha
representado un caso de realización, que se cita a título de
20 ejemplo no limitativo del alcance del modelo.

En los dibujos:

La figura 1 ilustra en alzado este nuevo dispositivo
exhibidor,

la figura 2 lo representa en sección longitudinal, y
25 la figura 3 indica dicho dispositivo en sección
transversal.

De acuerdo con el modelo este dispositivo está
constituído por una monopieza -1-, por ejemplo obtenida por
inyección de material plástico, conformada según una pinza
30 de ramas -2- y -3- semielásticas en cada una de las cuales



se han previsto sendas aberturas -4- y -5- circulares, aprovechando esta constitución del dispositivo para ornamentarlo por ejemplo según una corona de laurel -6- en relieve.

5 Mediante estas aberturas el dispositivo se suspende del lugar de exhibición, por ejemplo mediante ventosas -7- que indistintamente pueden acoplarse amoviblemente en cualquier de las dos aberturas, o bien enganchando directamente por las mismas al dispositivo en un clvo, gancho o elemento saliente análogo.

10 Para facilitar aún más la operación de fijación del dispositivo a cualquier soporte, se ha previsto en la cara exterior de una de las ramas -3-, un apéndice-8- de enganche, mediante el que puede colgarse fácilmente el mismo, cuyo
15 dispositivo retiene entre sus ramas a la corbata -C- u otra prenda similar, ya sea directamente o bien alojada en una bolsa transparente protectora, presentando la cara interior de las ramas -2- y -3- un relieve superficial que impide el resbalamiento fortuito de la prenda soportada.

20 Al comprador de la corbata o prenda así exhibida, el dispositivo en cuestión le sirve ulteriormente como pasador de corbata, por lo que el apéndice -8-, ventajosamente, presenta una zona debilitada con el fin de proceder a su rotura y eliminación por parte de la persona usuaria.

25 Se comprende que el motivo ornamental del dispositivo puede ser cualquier otro del representado, siempre adecuado, claro está, a la presencia de las aberturas -4- y -5-.

30 El modelo, dentro de su esencialidad, puede ser llevado a la práctica en otras formas de realización que difieran sólo en detalle de la indicada a título de ejemplo,

115419



a las cuales alcanzará igualmente la protección que se revaba. Podrá, pues, fabricarse este dispositivo en cualquier forma y tamaño, con los medios y materiales más adecuados, por quedar todo ello comprendido en el espíritu de las reivindicaciones.

5

N O T A

Se reivindica como objeto del presente modelo de utilidad:

10 1.- Dispositivo perfeccionado exhibidor de corbatas y prendas similares, caracterizado por estar constituido por una pieza en forma de pinza en cuyas ramas comprende sendas aberturas, reteniéndose la prenda lateralmente entre las ramas de la pinza y fijándose el conjunto al lugar de exhibición a través de las indicadas aberturas y empleando cualquier medio
15 conocido, tal como ventosas, ganchos, y elementos análogos.

2.- Dispositivo perfeccionado exhibidor de corbatas y prendas similares, según la anterior reivindicación, caracterizado porque una de las ramas de la pinza presenta en su cara exterior un apéndice de enganche que coadyuva a su fija-
20 ción en el lugar de exhibición de la prenda soportada por el dispositivo.

3.- Dispositivo perfeccionado exhibidor de corbatas, y prendas similares, según las anteriores reivindicaciones, caracterizado porque la pinza sirve ulteriormente al usuario
25 como pasador de corbata.

4.- DISPOSITIVO PERFECCIONADO EXHIBIDOR DE CORBATAS Y PRENDAS SIMILARES.

Consta la presente memoria descriptiva de cinco hojas,

115419

31



mecanografiadas, numeradas, foliadas y escritas por una sola cara, acompañada de una hoja de dibujos.

Barcelona, para Madrid, 31 de Julio de 1965

JOSE MARIA ROCAMORA MORERA

P. A.

Morera

115419



Fig. 1

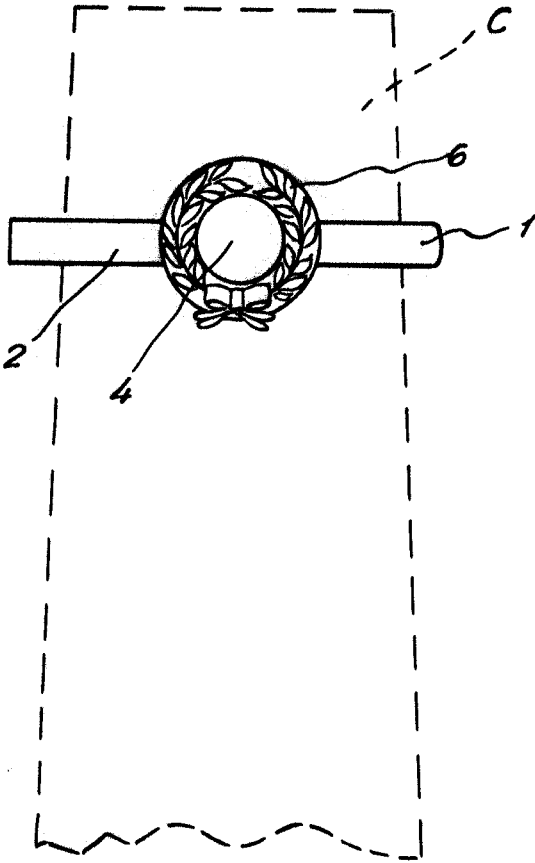

Fig. 2

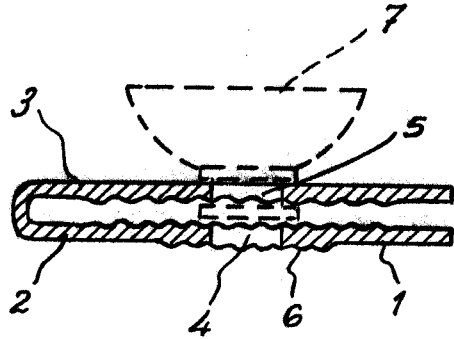
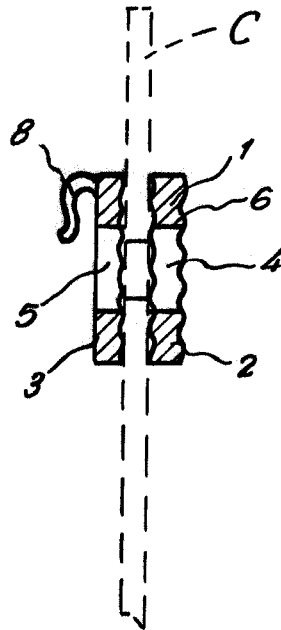

Fig. 3



Barcelona, 31 Julio 1965

p.a.