

115368



M O D E L O  
D E  
U T I L I D A D

a favor de Don Juan Pedro BARRET CARRERAS y Don  
Bartolomé GRAMONA BATLLE, ambos de nacionalidad  
española, residentes en Barcelona, Calle La Gle-  
va, 4, por "ARMARIO MESA".

- . -

MEMORIA DESCRIPTIVA

La presente invención se refiere a un armario  
mesa sumamente práctico y de cualidades estéticas a  
tono con las tendencias modernas.

5. El uso de muebles ocultables se ha impuesto  
definitivamente, a fin de aprovechar al máximo el po-  
co espacio que suelen tener las habitaciones de los  
hogares actuales.

10. Atendiendo a esta necesidad se ha ideado el  
armario mesa objeto de la invención, que consta de un  
cuerpo hueco con un espacio inferior para armario

115368



- y otro superior ocupado por un tablero eclipsable, provisto en su canto frontal de una placa con asideros que en la posición eclipsada del tablero forma parte del frontis del mueble siendo el resto ocultable por puertas articuladas, en cuya placa frontal del tablero van unidas lateralmente las patas de apoyo del mismo que en la posición oculta del tablero quedan en posición coplanaria a los lados de las puertas. El tablero en cuestión está unido por su canto posterior a una sucesión de tablilla articuladas transversalmente entre sí montadas sobre una banda inferior flexible que en la posición oculta quedan arrolladas en espiral en unas guías laterales previstas en el interior del cuerpo principal y en la posición desplegada están sostenidas por una sucesión de largueros montados telescópicamente y acoplados entre sí mediante encajes complementarios, de los cuales el primero está conectado al tablero, mientras que el último lo está al mueble, estando provistos de topes que condicionan la extensión progresiva de los largueros a medida que se extienden las tablillas.
- 5.
- 10.
- 15.
- 20.

Los cantos adyacentes de las tablillas están provistos de un juego de nervio y acanaladura complementarios, que encajan en la posición extendida del tablero impidiendo la oscilación de las tablillas.

25.

Para la mejor comprensión de cuanto queda descrito en la presente memoria, se acompañan unos dibujos en los que, tan sólo a título de ejemplo, se representa

115368



un caso práctico de realización del objeto de la invención.

5. En dichos dibujos, las figuras 1, 2 y 3, son sendas vistas en perspectiva del armario mesa extendido, oculto con las puertas abiertas y cerrado totalmente, respectivamente y la figura 4 es una sección transversal de dos tablillas en posición extendida.

10. El armario mesa descrito consta en los aludidos dibujos de un cuerpo hueco -1- a modo de caja, abierto frontalmente y con un espacio inferior -2- para ser usado como armario, mientras que en la parte superior va oculto un tablero extensible -3-, provisto en el canto anterior de una placa -4- con asideros -5- para su manipulación y que, en la posición oculta del tablero forma parte del frontis de la caja -1-, dotada de puertas -6- que cierran el espacio restante. En los lados de la placa están unidas sendas patas -7- para apoyo del tablero en su posición extendida y que en la posición oculta quedan coplanarias con las

15. puertas cerradas -6-, formando parte del frontis del mueble.

20.

25. En el canto posterior del tablero -3- están unidas una pluralidad de tablillas -8-, articuladas transversalmente entre sí, y unidas por su cara inferior a una banda flexible y resistente -9-. Las caras adyacentes de las tablillas presentan un nervio -10- y ranura complementaria -11-, que en la posición extendida se acoplan perfectamente impidiendo la oscilación inde-

115368



5. pendiente de las tablillas. En la posición oculta de las tablillas están quedan arrolladas en espiral, guiadas por unos carriles en posición espiral, situados a ambos lados de la caja, ocultos por medio de una placa -12- situada en el interior del armario.

10. Las tablillas están sostenidas en su posición extendida por medio de largueros -13- montados telescópicamente y acoplados lateralmente entre sí mediante encajes a cola de milano, de cuyos largueros el primero esté conectado al tablero -3- y el último a la caja -1-. Se ha dotado a los largueros de un tope que arrastra al inmediato a medida que va extendiéndose el tablero.

15. La mesa armario descrita ocupa un reducido espacio una vez plegada y constituye un mueble sobrio, sobre el cual pueden colocarse objetos decorativos, que no es preciso quitar al extender la mesa. El objeto principal de la caja -1- es la de ocultar el tablero y servir de base de apoyo al mismo, pero no obstante, el espacio -2- permite alojar utensilios y artículos relacionados con la mesa, con lo cual aumenta la utilidad del mueble. Por otra parte, la mesa totalmente extendida tiene las dimensiones de una mesa normal, pudiendo extenderse total, o parcialmente según las necesidades.

20. El perfecto ensamble de las tablillas hace invisible su articulación que puede ser disimulada mediante un oportuno dibujo de aguas en la cara vista de las tablillas y tablero.

25.

Serán independientes del objeto de la invención,

115368



los materiales empleados en la construcción de los distintos elementos que la integran, formas y dimensiones de los mismos y cuantos detalles accesorios puedan presentarse, siempre y cuando no afecten a su esencialidad.

- . -

N O T A

5. Se reivindica como objeto del presente modelo de utilidad:
1. Armario mesa, caracterizado esencialmente por estar constituido por una caja de cara frontal abierta, con espacio inferior para armario y otro superior ocupado por un tablero eclipsable, provisto de una placa frontal con asideros, la cual forma parte del frontis de la caja en la posición oculta del tablero, estando ocupado el resto del frontis por dos hojas de puerta que cierran la caja y sendas patas coplanarias con las puertas en su posición de cierre, que están unidas a ambos lados de la placa frontal y que sostienen al tablero en la posición extendida, cuyo tablero presenta unidas al canto posterior, una sucesión de tablillas articuladas transversalmente entre sí y unidas a una banda inferior flexible, arrollándose las tablillas en guías previstas al efecto en los laterales internos de la caja y sostenidas en la posición extendida mediante una pluralidad de largueros montados telescópicamente
- 10.
- 15.
- 20.

115368



y acoplados entre sí mediante encajes complementarios, con topes que condicionan la extensión progresiva de los mismos al extender el tablero, de cuyos largueros el primero está unido al tablero y el último a la caja.

5.

2. Armario mesa, según la reivindicación 1, caracterizado porque los cantos adyacentes de las tablas están provistos de sendos juegos complementarios de nervio y ranura, que se acoplan en la posición extendida.

10.

3. Armario mesa.

La presente memoria consta de seis hojas foliadas, escritas a máquina por una sola cara.

Barcelona, 27 juliode 1965

Juan Pedro BARRET CARRERAS y  
Don Bartolomé GRAMONA BATLLE

p.a.

D. JUAN-PEDRO BARRET CARRERAS  
D. BARTOLOME GRAMONA BATLLE

dos hojas  
hoja n.º 1

115368

Fig. 1

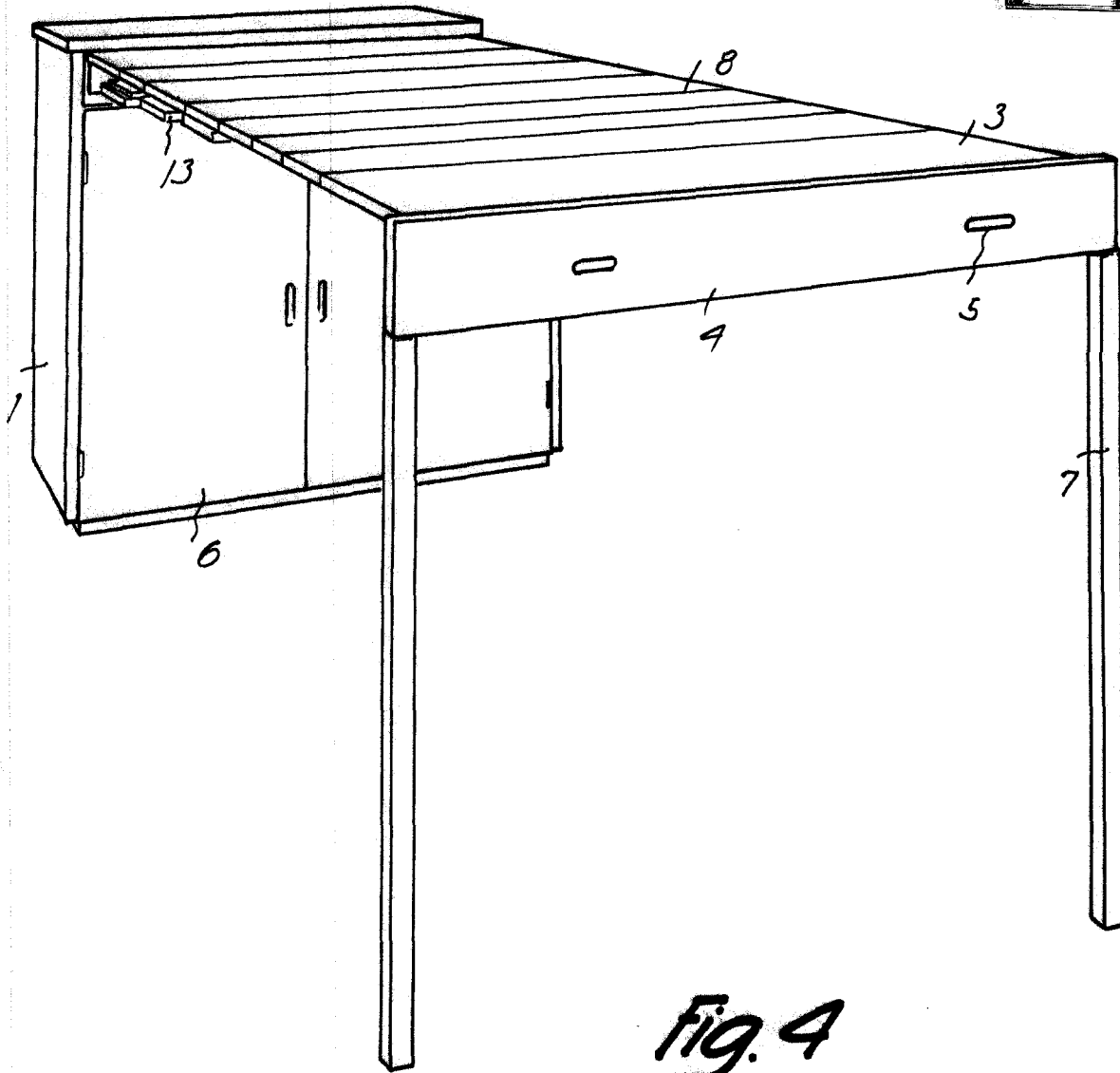
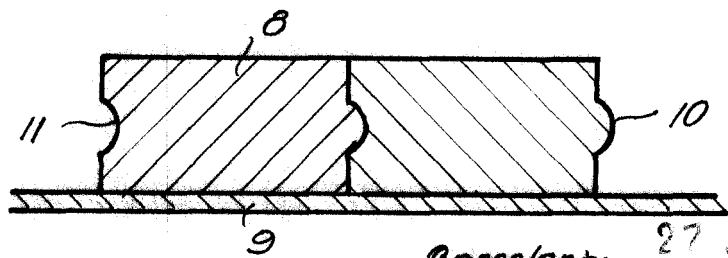

Fig. 4



27 JUL 1965

Barcelona;  
Juan-Pedro Barret Carreras  
Bartolomé Gramona Batlle  
i.a.

12678

**J. JUAN-PEDRO, BARRET CARRERAS**  
**D. BARJOLOME GRAMONA BATLLE**

Das hojas  
hoja n.º 2

115368

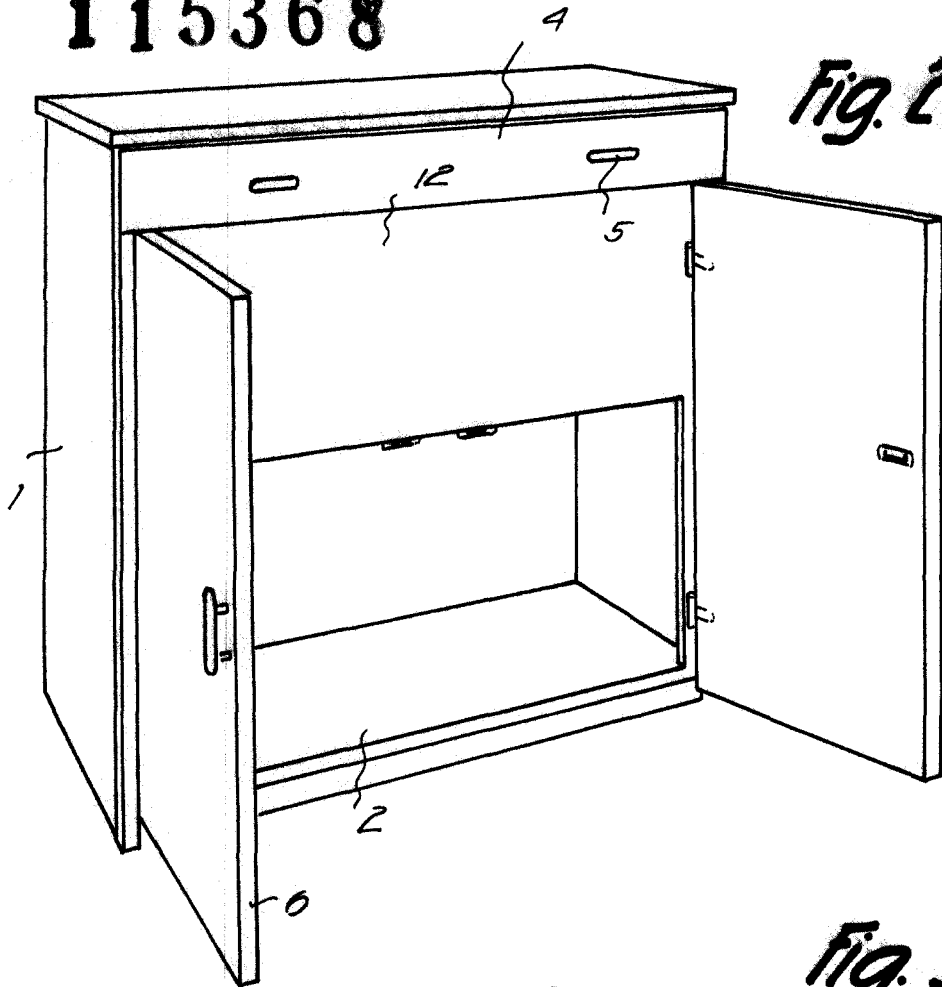

Fig. 2

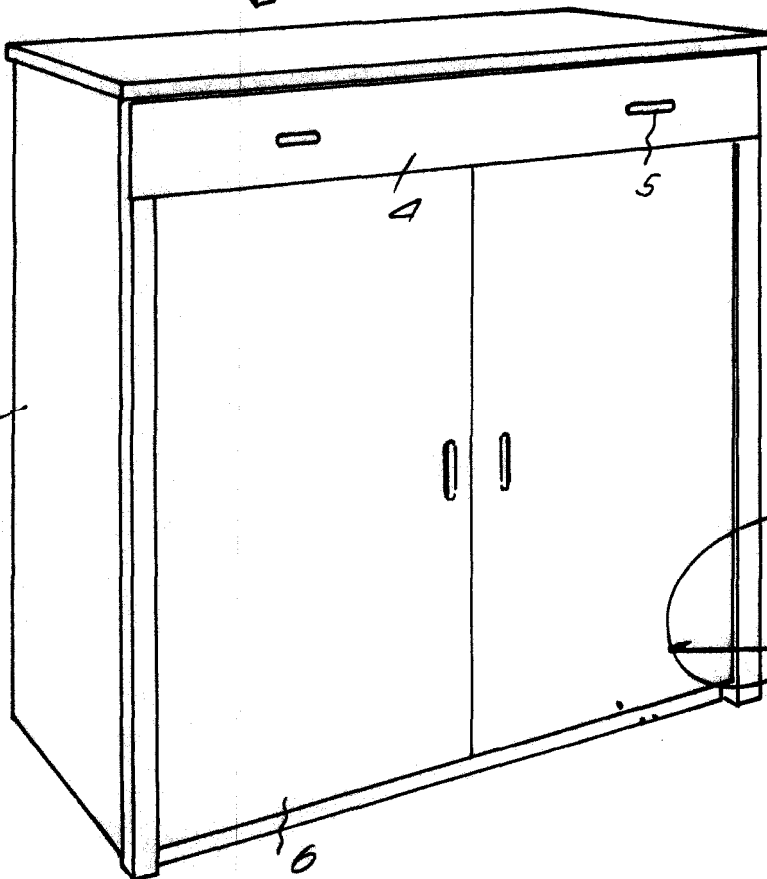

Fig. 3

12670

27 JUL 1905

Barcelona,  
Juan Pedro Barret Carreras  
Barjome Gramona Batlle  
p.a.