

115347



115347

MEMORIA DESCRIPTIVA

Correspondiente a la solicitud de registro de Modelo de Utilidad que, por veinte años, se solicita para España y sus Colonias, a favor de la firma INTERNACIONAL DE SUELAS, S.A., - de nacionalidad española, residente en Pamplona, calle Paulino Caballero nº 50, -----

p o r

" SUELA MOLDEADA PARA CALZADO PERFECCIONADA "

La presente Memoria, se refiere, como indica su enunciado, a una suela moldeada para calzado, en la que se han introducido una serie de perfeccionamientos, dirigidos a una más fácil unión del corte a la misma, así como a un aspecto estético más adecuado y similar.

5

En esencia la suela perfeccionada, está formada por una sólo pieza de material moldeable, en la que en su cara superior, se ha previsto un reborde de altura adecuada con su borde superior moldeado en simulación de una vira para cosi-



10 do a mano, quedando en el interior de éste reborde, una zo-
 na circundante del conjunto inclinada hacia el interior pa-
 15 ra facilitar la unión del corte, y después de ella, un va-
 ciado central, surcado por tabiques longitudinales y trans-
 versales cuya altura está determinada en cada uno de ellos
 por la zona que atraviesa, para entre todos ellos, formar y
 proporcionar apoyo a la plantilla de manera que ésta se ---
 adapte a la forma anatómica de la planta del pié.

Por el aludido objeto, se solicita el correspondiente --
 privilegio de Modelo de Utilidad, conforme y al amparo del
 20 vigente Estatuto sobre Propiedad Industrial, a fin de garan-
 tizar a favor del recurrente el derecho a la explotación ex-
 clusiva del mismo en toda España.



25 A continuación, se hará una detallada descripción de la
 suela que se cita, con referencia a los planos que se acom-
 pañan en los que se representa, a simple título de ejemplo,
 no limitativo, una forma preferente de realización, suscep-
 tible de todas aquellas variaciones de detalle que no supon-
 gan una alteración fundamental de las características esen-
 ciales de la misma.

30 En dichos planos se ilustra:

En la figura 1ª: Vista en sección longitudinal de la sue-
 la.

En la figura 2ª: Detalle en sección transversal.

35 En la figura 3ª: Detalle en perspectiva de un borde de -
 la misma.

Según el ejemplo de ejecución representado, la suela mol-
 deada perfeccionada que se preconiza, está constituida por
 una pieza única (1) de material moldeable, en la que se ha
 previsto su cara inferior de la forma correspondiente a la
 40 imitación que se trate, mientras que la cara superior, pre-
 senta un reborde (2) en el que en su canto, se ha grabado -

9 AGO



45

el dibujo adecuado para simulación de la vira de cosido a ma-
no, quedando a continuación de este reborde, y hacia el in-
terior, una zona periférica (3) inclinada hacia el centro de
la suela con el objeto de facilitar la colocación y fijación
del corte, sin escalonamientos ni rebordes interiores que mo-
lestan al usuario.

50

La zona central de la suela en su cara superior, está va-
ciada y surcada por una serie de tabiques (4 y 5) en senti-
dos longitudinal y transversal respectivamente, cuyos tabi-
ques no son de una altura regular y constante, sino que va-
rían en ésta en función de la zona de suela que recorren, a
fin de que el conjunto de emparrillado que forman entre sí,
materialice con los bordes superiores de todos estos tabi-
ques, una superficie adaptable a la forma anatómica del pié,
del usuario, bien sea de anatomía normal o defectuosa, con lo
que se elimina la necesidad de emplear plantillas adiciona-
les de especiales formas en cada caso, ya que en la misma -
suela la que proporciona la forma de la superficie de asien-
to y apoyo del pié.

55
60

65

El reborde con vira simulada (2), permite que al quedar
el corte acoplado sobre la zona inclinada (3), siempre que-
de visto y sin posibilidad de deterioro en las operaciones
de sujección del corte ú otras partes del calzado, ya que -
siempre queda exterior y perfectamente visible, con una no-
table ventaja estética.

70

La forma, materiales y dimensiones, podrán ser variables
y, en general, cuanto sea accesorio y secundario, siempre -
que no altere, cambie ó modifique la esencialidad del obje-
to que se describe.

Los términos en que queda redactada esta Memoria, son --
ciertos y fiel reflejo del objeto descrito, debiéndose to-
mar con carácter amplio y nunca en forma limitativa.

9 AGO



115347

N O T A

75

EN RESUMEN: El Modelo de Utilidad que, por veinte años, se solicita para España y sus Colonias, ha de recaer sobre las siguientes reivindicaciones:

80

1a.- " SUELA MOLDEADA PARA CALZADO PERFECCIONADA ", caracterizada por estar constituida por una pieza de material moldeable, con su cara externa adaptada al dibujo que se de see, y con la interna limitada por un reborde de altura ade cuada para formar una vira simulada con dibujo de cosido a mano, e interiormente a dicho reborde una zona ligeramente inclinada hacia el interior para acoplamiento del corte, de forma que siempre quede vista la vira simulada e imposible de deterioro durante las operaciones de acoplamiento del -- resto de elementos que constituyen el calzado.

85

2a.- Por último, se reivindica como objeto sobre el cual ha de recaer el Modelo de Utilidad que, por veinte años, se solicita para España y sus Colonias, -----

90

p o r

" SUELA MOLDEADA PARA CALZADO PERFECCIONADA "

95

Todo conforme queda expresado en la presente Memoria descriptiva, que consta de cuatro hojas, escritas a máquina -- por una súa cara y dibujos que se acompañan.

Madrid, a 9 de Agosto de 1965

P.A.,
ANTONIO ARICHA
P.F.

9 AGO 1965



115347

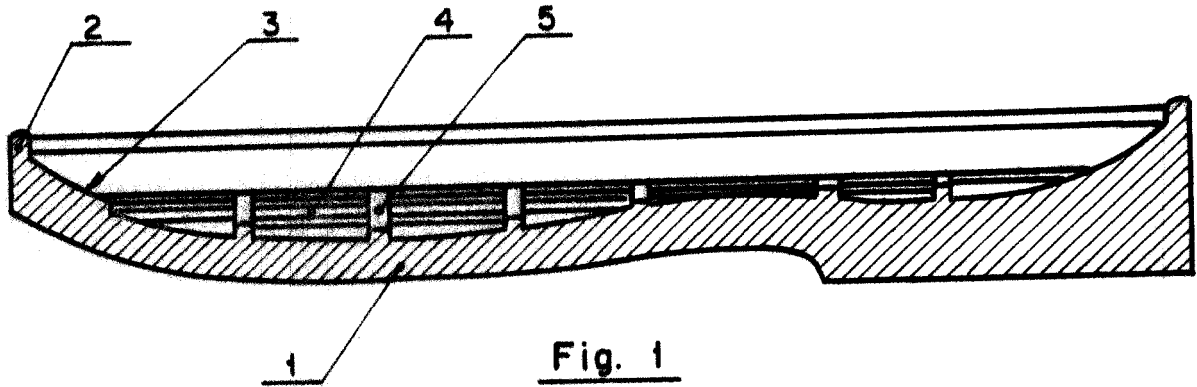

Fig. 1

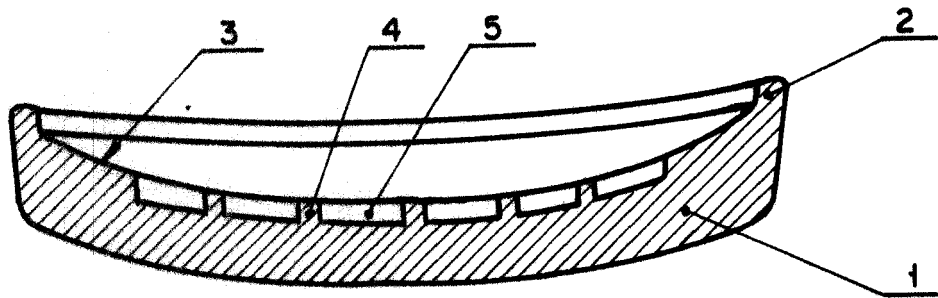

Fig. 2

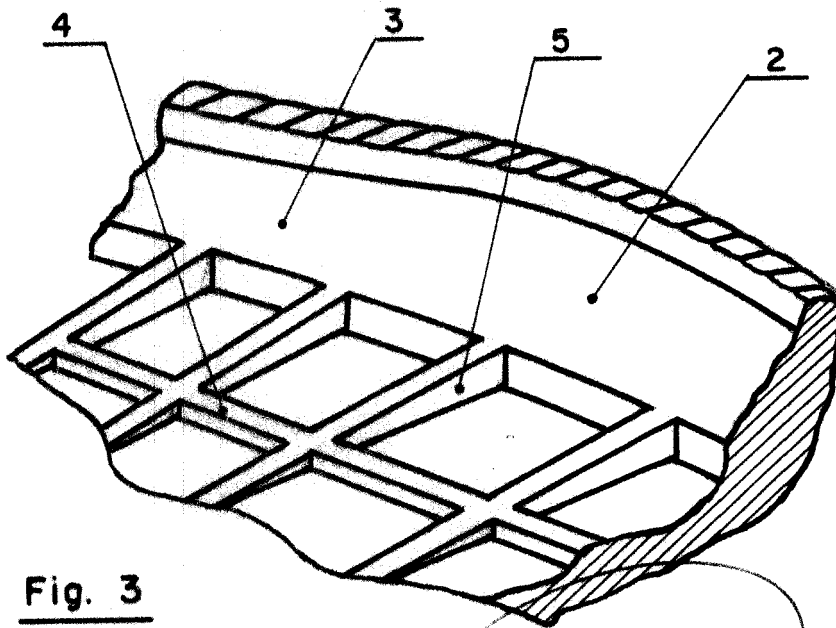

Fig. 3

Madrid. - 9 AGO. 1965

P.A.
ANTONIO ARICHA
P.P.

ESCALA VARIABLE