



10 titular, el privilegio de su exclusiva explotación en España y territorios dependientes que acuerda la vigente Ley de Propiedad Industrial.

Nos vamos a referir en nuestra descripción y en el plano adjunto, a un tipo de caramelo, de forma singularmente alargada, que puede adoptar las más diversas formas, desde un simple caramelo en forma de palo, a un caramelo en forma de garrote, etc.etc., siendo lo accesorio la forma externa que adopte, siempre y cuando posea la característica que vamos a reivindicar y describir.

20 En la hoja de dibujos, se muestra un ejemplo de esta pieza de confitería, vista en perspectiva y en dos secciones siempre idénticas en sus dos caras o extremos.

Este ejemplo gráfico es aportado para ilustrar nuestra descripción, y por ello no deberá ser considerado en sentido limitativo.

Refiriéndonos a las precitadas figuras del plano adjunto, vemos que se trata de una pieza alargada, que está integrada por una sustancia de naturaleza, dulce - 1 - que viene a constituir el cuerpo principal del caramelo, y que ofrece una coloración sensiblemente más clara que las de otra sustancia, igualmente dulce, que señalamos con - 2 - que al ser de naturaleza más oscura, fueren cuales fueren los colores respectivos de aquellas sustancias, ofrecen entre sí un vivo contraste, configurando constitución del caramelo, con la sustancia - 2 - más oscura, un conjunto de letras que vienen a constituir una leyenda que resulta perfectamente visible en un extremo del caramelo, y que naturalmente no se lee en el opuesto por la disposición contraria de las letras.



75 alargada, estando constituida por una sustancia dulce de
color claro, en cuyo seno se dispone otra sustancia dulce
de coloración más oscura, que formando un evidente con-
traste con aquella, viene a conformar a todo lo largo de
la pieza unos signos, figuras o leyendas, de forma que
80 partiendo por cualquier lado la pieza o consumiéndola,
en cualquier caso se observa siempre la leyenda recorda-
torio por uno de sus extremos. Y

2º.- NUEVO TIPO DE CAMELO, CON MOTIVO RECOR-
DATORIO.- De conformidad en un todo en lo esencial y fines
85 industriales a lo descrito en la precedente Memoria Descrip-
tiva y gráficamente representado en las figuras del plano,
adjunto para su mejor comprensión.

Esta Memoria consta de cuatro hojas, escritas o
mecanografiadas por una sola cara, a doble espacio, en 87
líneas.

Valencia, 2 de agosto de 1.965
Por autorización del Interesado.

115332

Fig. 1

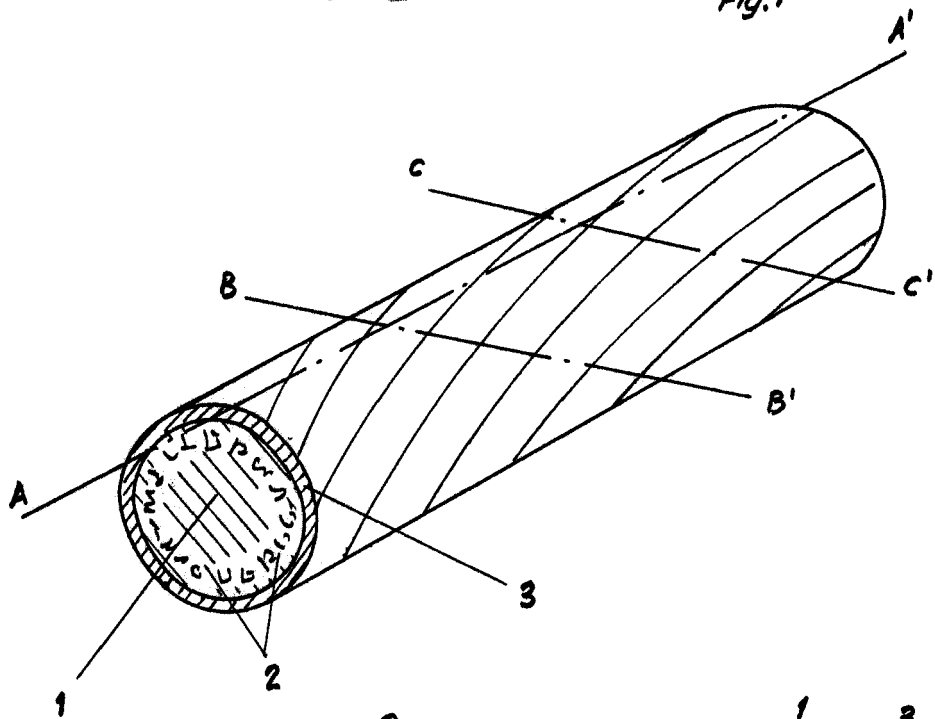

Sección A-A'

Fig. 2

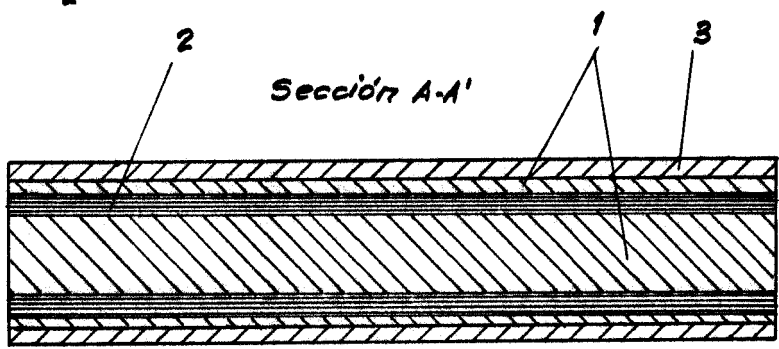
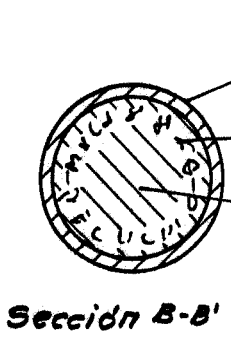
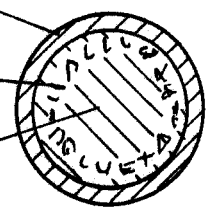

Fig. 3



Sección B-B'

Fig. 4



Sección C-C'

Escala variable
 Valencia, Diciembre 1965
 P.A.

Mauro