



1965

115324

- 2 -

a la presente memoria y que representa, a título de ejemplo explicativo, no limitativo, una lámpara realizada de conformidad con el actual Modelo.

5. En dicho dibujo, se ha representado una sección longitudinal completa de la lámpara en cuestión, en posición de servicio.

10. Según tal dibujo, la lámpara objeto del presente Modelo consta de un recipiente -1- susceptible de ser utilizado como pecera, y de quedar anclado en la masa de un tiesto o maceta (no representada en el dibujo).

Dicho recipiente -1- posee un reborde superior -2- sobre el que descansan los extremos de unas varillas -3-, regularmente distribuidas y ancladas por sus otros extremos en los orificios correspondientes -4- de un tubo central vertical -5-.

15. Dicho tubo -5- lleva un contrapeso inferior -6- y su mitad inferior interna lleva un material de relleno -7- atravesado por una de las varillas -3- referidas, que se prolonga interiormente para asomar por el extremo inferior del tubo -5- y enganchar el extremo de una conducción tubular -8- encargada de la extracción del agua -9- del recipiente, actuando a modo de sifón.

20. Las mentadas varillas -3- sirven además por sus extremos superiores para soportar una plataforma o disco -10- que rodea al tubo -5- y puede llevar elementos decorativos -11- como macetas, objetos artísticos, etc.

25. Por último, en el extremo superior del tubo -5- existe un tapón -12- sobre el que monta un portalámparas -13-, cuyos cables conductores -14-, tras recorrer un tramo interno del tubo -5-, salen al exterior por un orificio -15- lateral del mismo.

30. Todo cuanto no afecte, altere, cambie o modifique la



1965

115324

- 3 -

esencia de la lámpara anteriormente descrita, será variable a los efectos del actual Modelo.

N O T A.

Se reivindica como objeto de este registro por Modelo

5. de utilidad:
- 1.- Una lámpara, caracterizada esencialmente por comprender un recipiente con un reborde superior en el que descansan los extremos de unas varillas, ancladas por sus otros extremos en un tubo vertical central, soportando una plataforma susceptible de servir de base a diversos elementos decorativos, llevando dicho tubo central un portalámparas superior y un contrapeso inferior, así como una masa de relleno en su mitad inferior interna que queda atravesada por una de las varillas referidas que sobresale inferiormente para enganchar al extremo de una conducción tubular flexible, susceptible de facilitar el vaciado del recipiente principal, actuando a modo de sifón.
- 10.
- 15.

Sean cuales fueren las circunstancias que concurren en la esencialidad del Modelo definido en la anterior reivindicación, cuyo objeto es:

20. 2.- "UNA LAMPARA".

Consta la presente memoria de tres hojas foliadas, mecanografiadas por una sola cara y de los dibujos adjuntos.

Barcelona, 24 JUL 1965

P.A. de D. Luis FARRE Montañá,

jc.

115324

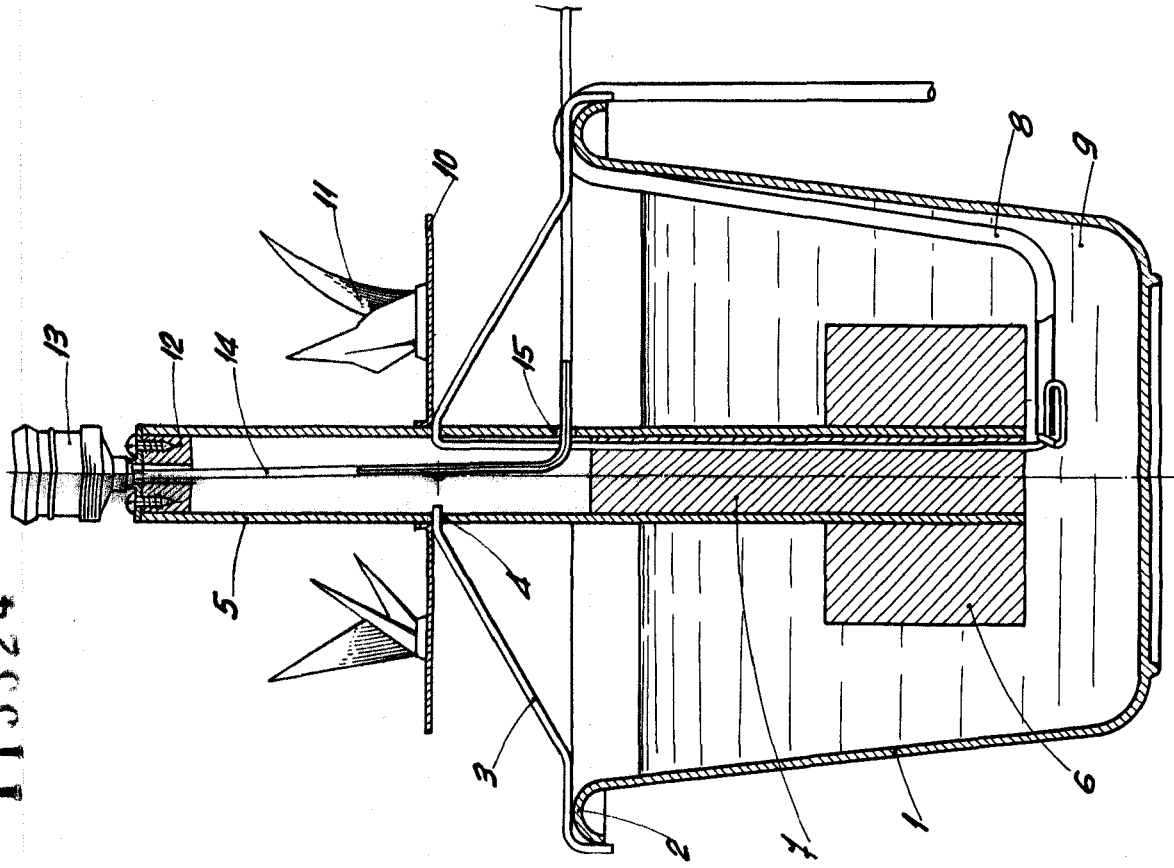

2 A 2

BARCELONA, 24 JUL 1965
P. A.

A handwritten signature in black ink, located in the upper right corner of the page, below the printed text.

ESCALA VARIABLE