

1 15306

1 15306.7 AG



1 15306

MEMORIA DESCRIPTIVA  
de un  
MODELO DE UTILIDAD  
por:

"PITO-JUGUETE"

Cuyo registro se solicita por VEINTE AÑOS, con protección para todo el territorio nacional, a nombre y favor de D. Ramon Martin Martin, de nacionalidad Española, residente en Madrid, calle del Rosario, nº 8; (Colonia del Rosario), Carretera de Extremadura.

=====

5 Consiste este modelo de utilidad en un pito funcional con figuras móviles, el cual resulta sumamente práctico y económico, constituyendo un atractivo juguete, ya que, al tiempo que cumple función específica de pito, pone en movimiento unas figurillas que forman parte del conjunto y le prestan singular encanto, haciéndole muy deseable para los pequeños.

10 Sustancialmente, está constituido por un cuerpo tubular, alargado y hueco, con forma aproximada de espátula, que se angosta por uno de sus extremos para conformar una

• 2 •  
1 1 5 3 0 6



boquilla de insuflado y remata por el terminal opuesto en un ensanchamiento cóncavo, a modo de cazoleta, que cumple misión de plataforma para soportar las partes móviles del juguete.

15        Este cuerpo tubular, determinante del pito propiamente dicho, presenta en un interior un canal o conducto que se bifurca para conformar un corto ramal, con salida por una escotadura practicada en la parte superior del propio tubo, y que se prolonga después hasta la cazoleta, en la  
20        que desemboca por una segunda escotadura abierta al efecto, tras describir una ligera curva hacia arriba en las cercanías de su punto de confluencia con la cazoleta.

En la cara superior del cuerpo-pito, y próxima al ensanchamiento de la cazoleta, va situada una emergencia en  
25        forma de casita, cuyas chimeneas comunican el hueco interno con el exterior, permitiendo obturarlas y abrirlas alternativamente con los dedos para producir cambios de tono y diapasón en el silbato.

Asentada en la cazoleta por superposición, y con punto de giro en un corto pivote que la atraviesa y cumple  
30        misión de eje, se establece la parte móvil del juguete, la cual está constituida por una rueda que presenta en su cara inferior una serie de espas radiales con suaves alabeamientos, las cuales reciben el aire que llega a la cazoleta y originan la rotación de la rueda con mayor o menor  
35        violencia, según la fuerza del aire insuflado.

En su cara superior, la rueda lleva un recocado perimetral con un hendido o rebaje parcial en el que encajan por presión unas figurillas intercambiables, cuyo movimiento, lógicamente giratorio, es análogo al de un "tiovivo".  
40

El conjunto se fija y asegura mediante una carcasa o



# 1 1 5 3 0 6

45 cuerpo de cubrición que se adapta, también por presión, a los bordes de la cazoleta y que hace perfectamente desmontable esta parte del juguete.

Para facilitar la compresión, los adjuntos gráficos ilustran la forma idónea para la realización práctica del modelo.

50 En el ejemplo, las partes móviles vienen representadas por la máquina y vagones de un ferrocarril y la carcasa o cuerpo de cobertura presenta una cresta montañosa en la que se ha simulado un túnel.

55 Vemos, el cuerpo-pito (1), la boquilla (2), el conducto interior (3) con su bifurcación con salida por la escotadura (4), los conductos para cambios de tono (5), previstos en la emergencia (6), el ensanchamiento o cazoleta (7) para soporte de las partes móviles, la rueda giratoria (8), con sus paletas inferiores (9) que determinan su revolución por torbellino y el recrecido perimetral (10)  
60 de su cara superior, las figurillas (11) encajadas en hendiduras de la propia rueda y la carcasa o cuerpo de cubrición (12) que tapa a la cazoleta y a las partes alojadas en ella.

65 Lo dicho constituye un fiel reflejo del objeto de este registro, debiendo considerarse en sentido amplio, debiendo ser indiferentes las condiciones en que el modelo se realice en cuanto se refiera a tamaños, formas, colores, proporciones y materiales empleados, siempre y cuando no se alteren ni modifiquen las características fundamentales que le tipifican y de las que, a continuación, se  
70 hace especial y expresa reivindicación.

NOTA .

Se reivindican a nombre y favor de D. Ramon Martin



115306

-7

• Martin, de nacionalidad española, los términos siguientes:

75

1.- Pito-juguete, caracterizado por comprender un cuerpo tubular, alargado y hueco, que se angosta por uno de sus extremos para conformar una boquilla de insuflado y remata por el terminal opuesto en un ensanchamiento cóncavo, a modo de cazoleta, que cumple función de plataforma para soportar las partes móviles del juguete.

80

v 2.- Pito-juguete, según el punto 1, caracterizado porque el cuerpo tubular básico presenta en su interior un conducto que se bifurca para configurar un corto canal, con salida por una escotadura practicada en la parte superior del propio tubo, y que se prolonga después hasta la cazoleta, en la que desemboca por una segunda escotadura abierta al efecto, tras describir una ligera curva hacia arriba en las inmediaciones de su punto de confluencia con la cazoleta.

85

90

3.- Pito-juguete, según puntos anteriores, caracterizado porque en la cara superior del cuerpo-pito, y próxima al ensanchamiento de la cazoleta va dispuesta una emergencia en forma de caseta, cuyas chimeneas comunican directamente el hueco interno con el exterior y permiten, obturándolas y abriéndolas alternativamente, cambios de tono y diapason en el silbato.

95

100

4.- Pito-juguete, según precedentes puntos, caracterizado porque, asentada en la cazoleta por superposición, y con punto de giro en un corto pivote que la atraviesa y cumple misión de eje, va establecida una parte móvil constituida por una rueda que presenta en su cara inferior una serie de aspas radiales con suaves alabeamientos, mientras que en su cara superior lleva un recrecido perimetral con un rebaje o hendido parcial en el que encajan, por presión, unas figurillas intercambiables con movimiento giratorio

105

• 5 •  
115306

-7



• similar al de un "tio vivo".

110

5.- Pito-juguete, según puntos del 1 al 4, caracterizado porque el conjunto se fija y asegura, en cuanto a sus partes móviles, con una carcasa o cuerpo de cubrición que se adapta, igualmente por presión, al reborde que circunda la cazoleta, confiriendo facultad desmontable a las partes móviles del conjunto.

6.- PITO-JUGUETE.

115

Todo conforme queda descrito en la presente Memoria, que consta de CINCO HOJAS mecanografiadas por una sola cara, foliadas y dibujos que se acompañan.

Madrid, 7 AGO. 1965

CARLOS FERNANDEZ CANDELAS

P. P.

GREGORIO DE LOME



7 AGO. 1965

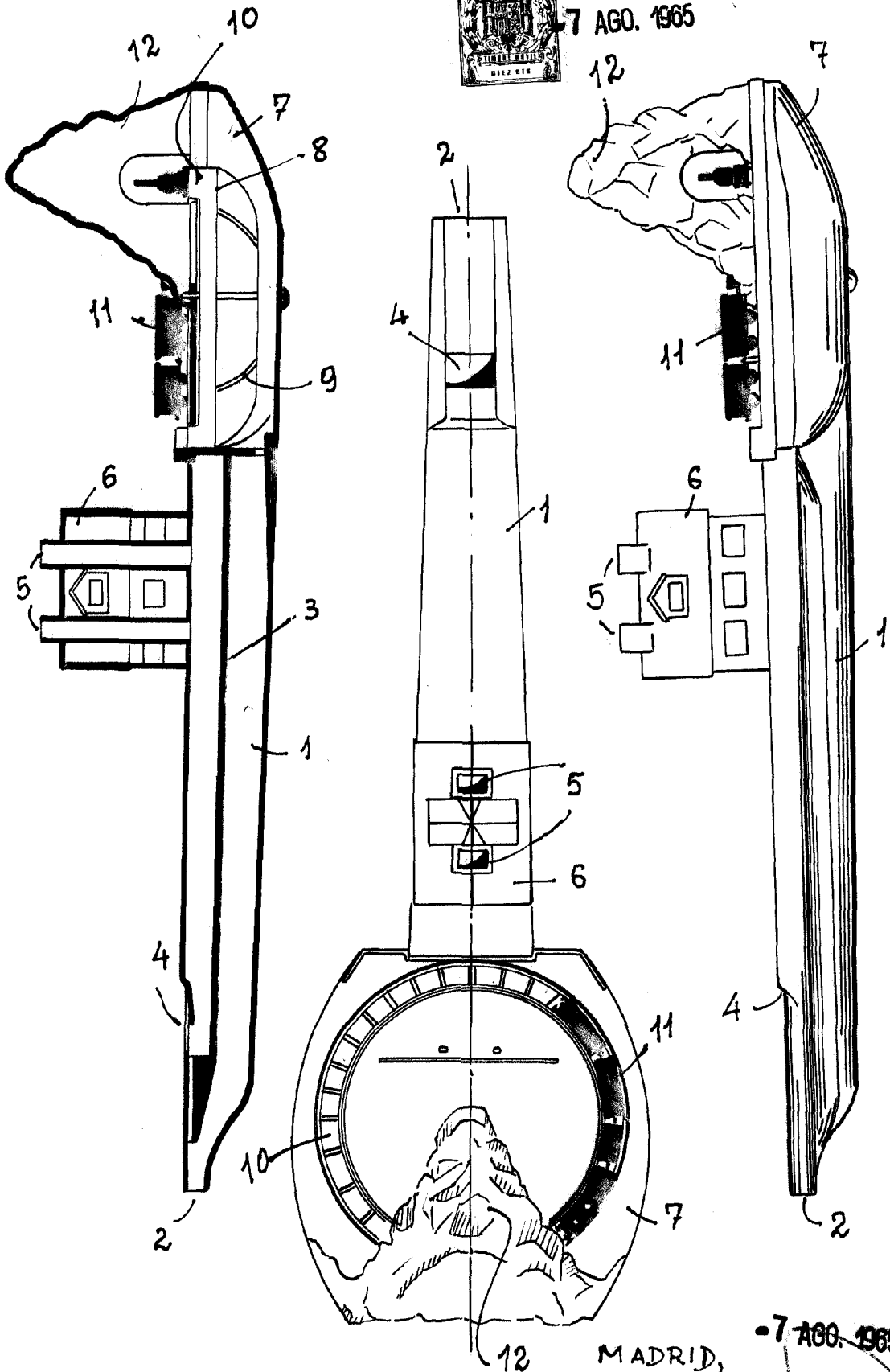

ESCALA VARIABLE

7 AGO. 1965

MADRID,  
CARLOS FERNANDEZ CANDELAS  
P. R.

DEPOSITO DE 1965