

115305



115305

M O D E L O  
D E  
U T I L I D A D

por "UNA BOLSA PERFECCIONADA", a favor de la razón social española VENTURA VILLAR Y HERMANOS, S.R.C., domiciliada en VIGO (Pontevedra), Avda. de Castrelos, 160.

= . =

MEMORIA DESCRIPTIVA

El presente modelo de utilidad se refiere a una bolsa perfeccionada.

Más concretamente, se refiere la invención a una bolsa constituida por una lámina, doblada transversalmente por su parte central y unidos sus bordes laterales, de modo que queda formada una cavidad, provista en su fondo de un pliegue a modo

5.



de fuelle, para facilitar el acomodo de las mercancías a contener y aumentar así su capacidad. Asimismo, dicha bolsa va reforzada en su parte superior por una amplia bastilla, en la cual aparece un corte de forma apropiada, destinada a agarradera, cuyas pestañas al ser dobladas hacia arriba, cierran la bolsa y refuerzan el asa.

5.

Con el fin de facilitar la explicación se acompaña a la presente memoria descriptiva una lámina de dibujos en la que se ha practicado un caso de realización que se cita a título de ejemplo.

10.

En el dibujo:

La figura única muestra una vista general de esta bolsa.

Haciendo referencia a la figura es de apreciar que esta bolsa -1- está constituida por una lámina doblada -2- transversalmente por su parte central, y unidos sus bordes laterales -3-, de modo que queda formada la bolsa propiamente dicha, provista en su fondo de un pliegue -4- a modo de fuelle, para facilitar el acomodo de las mercancías y aumentar su capacidad. Asimismo, dicha bolsa -1- va reforzada en su parte superior por una amplia bastilla -5-, en la cual aparece una hendidura -6-, destinada a agarradera y cuyas pestañas -7- al ser dobladas hacia arriba, cierran la bolsa y refuerzan el asa.

15.

20.

25.

La invención, dentro de su esencialidad, puede ser llevada a la práctica en otras formas de realización que difieran en detalle de la indicada a título de ejemplo en la descripción, y a las cuales alcanzará igualmente la protección que se recaba. Podrá, pues, construirse en cualquier forma y tamaño con los materiales mas adecuados, por

30.

115305



quedar todo ello comprendido en el espíritu de las reivindicaciones.

= . =

NOTA

5. Descrito el objeto y utilidad de la presente invención, se declara como no divulgado ni practicado en España, lo comprendido en las siguientes reivindicaciones:
1. Una bolsa perfeccionada, caracterizada esencialmente por el hecho de estar constituida a partir de una lámina, doblada transversalmente por su parte media, y unidos sus bordes laterales, de modo que queda formada la bolsa propiamente dicha, provista en su fondo de un pliegue a modo de fuelle, y en su parte superior de una amplia bastilla, en la cual aparece una hendidura de forma apropiada, destinada a agarradera y cuyas pestañas al ser dobladas hacia arriba, cierran la bolsa y refuerzan el asa.
- 10.
15. 2. Una bolsa perfeccionada.

Según se describe y reivindica en la presente memoria, que consta de cuatro páginas, foliadas y escritas a

115305



máquina por una sola de sus caras, acompañadas de una lámina de dibujos.

Madrid, a 7 AGO. 1930

PLASTICOS DE GALICIA, S. A.

5.

p. a.

JAIME ISERN

p. p.

115305

Ventura Villar y Hermanos, S.R.C.

Hoja única

115305

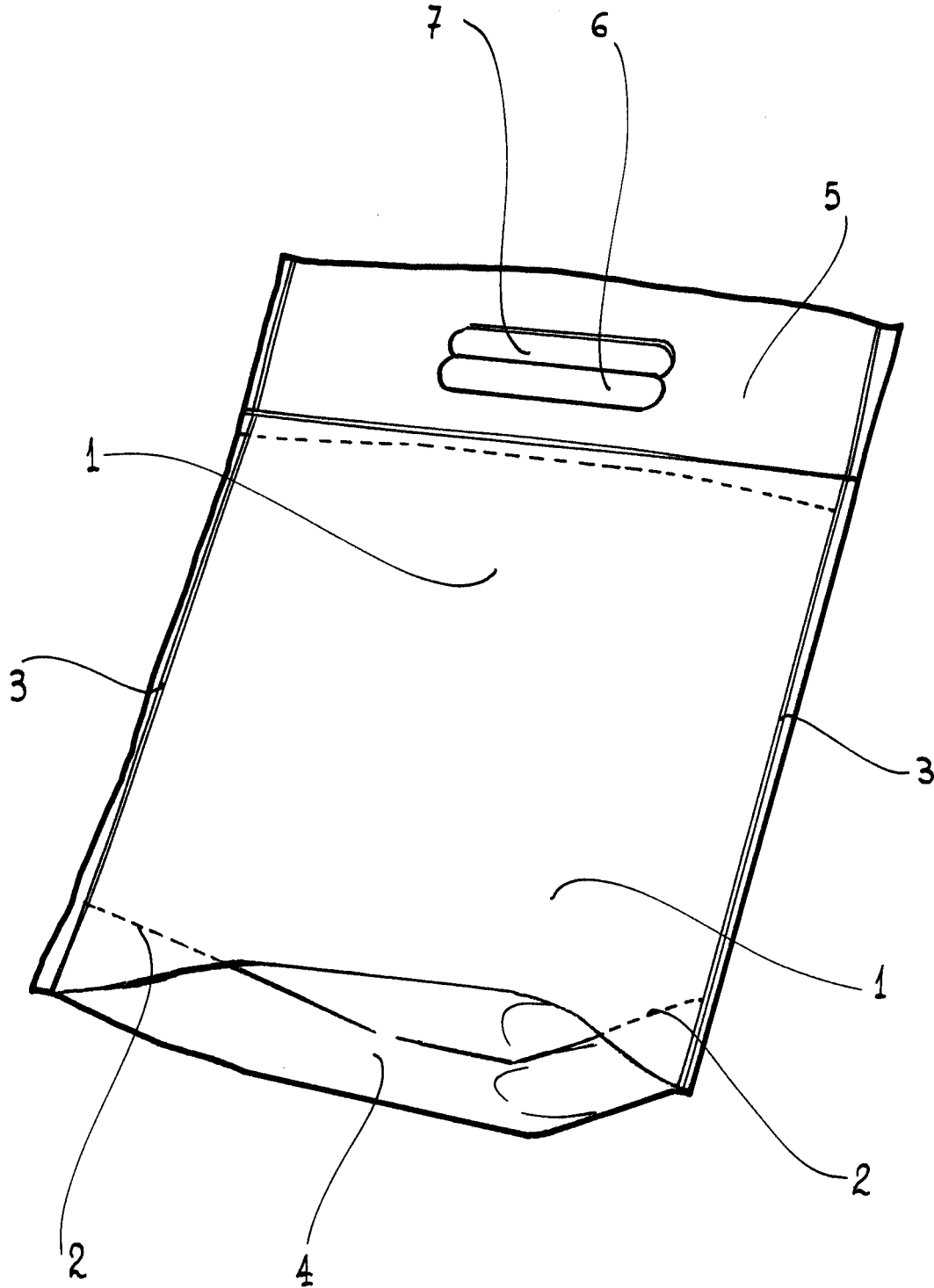

-7 AGO. 1935

Madrid,  
Jaime Isern

*J.P. Isern*