

115278.5



# MEMORIA DESCRIPTIVA

correspondiente a la solicitud de concesión de un...

## MODELO DE UTILIDAD

SOLICITANTE: D. ARQUIMEDES Y D. JOAQUIN SALUDES SI  
MON, ambos de nacionalidad española.

RESIDENCIA: VALENCIA, Guillen de Castro, 96

ENUNCIADO: "UN CLAVO DE SEÑALIZACION, PERFECCIO-  
NADO"

Prioridad: Patente ..... n.º ..... del .....

G/rl.

115278



1           La invención a que se refiere la presente Memoria  
constituye una novedad industrial con características y ven-  
tajas que la hacen merecedora del privilegio de explotación  
exclusiva que por ella se solicita, de acuerdo con las pres-  
5           cripciones del Estatuto vigente sobre Propiedad Industrial,  
de fecha 26 de Julio de 1.929, texto refundido publicado el  
30 de Abril de 1.930.

          En determinadas circunstancias se emplean para se-  
ñalización en carretera unos clavos metalicos que en ocasio-  
10           nes tiene incorporada una zona reflectante. Estos clavos --  
tienen la parte inferior hueca; por consiguiente cuando los  
vehiculos pasan sobre ellos suelen abollarlos deteriorando-  
las partes reflectantes e incluso haciendolos desaparecer --  
por el continuo desgaste a que se ven sometidos.

15           En el presente Modelo de Utilidad se va a descri-  
bir un clavo de señalización perfeccionado que tiene unas --  
caracteristicas especialmente estudiadas para una duración --  
indefinida y una retención sobre la carretera francamente --  
insuperable.

20           Se caracteriza esencialmente por el hecho de es--  
tar constituido por un cuerpo convexo circular que presenta  
en su cara concava sendos nervios concentricos radiales res-  
pecto del orificio central a través del que se pasa el clavo  
de fijación propiamente dicho; cuyos nervios constituyen, --  
25           además, medios auxiliares de retención al introducirse por-  
presión en la masa asfaltica de la carretera.

          Las características de este clavo aparezcan repre-  
sentadas en la hoja de dibujos adjunta en que se muestra el  
clavo visto en planta inferior, figura 1ª, y en corte dia--  
30           metral figura 2ª.

115278



1 Observese el cuerpo concavo -1- que presenta un --  
rebaje central -2- y un orifido -3- para paso del clavo de -  
fijación propiamente dicho, no representado. La cara concava  
viene acoplada por una serie de nervios -4- concentricos y -  
5 radiales -5--.

Estos nervios que tienen contacto con la superfi--  
cie de la carretera van introduciendose poco a poco en la ma  
sa asfaltica que la recubre por la presión que los propios -  
vehiculos le dan al pasar sobre él.

10 Las características del clavo descrito permiten su  
construcción a base de plasticos reflectantes con lo cual se  
consigue que su visibilidad se-a constante tanto de dia como  
de noche.

15 Otra característica fundamental es que por su pro-  
pia constitución resultan economicos de fabricar, ligeros y  
muy resistentes; mucho mas que los de hierro.

20 Hecha la descripción precedente es necesario aña--  
dir que los detalles de realización de la idea expuesta pue-  
den variar sin que por ello cambie la esencia de la inven---  
ción que es la que se desprende de los párrafos que antece--  
den y lo que se reivindica en la siguiente

N O T A

En resumen: El Modelo de Utilidad que se solicita,-  
ha de recaer sobre las reivindicaciones siguientes:

25 1ª.- "UN CLAVO DE SEÑALIZACION, PERFECCIONADO", ca-  
racterizado esencialmente por el hecho de estar constituido -  
por un cuerpo convexo circular que presenta en su cara conca  
va sendos nervios concentricos y radiales respecto del orifi-  
cio central a través del que se pasa el clavo de fijación pro  
30 piamente dicho; cuyos nervios constituyen, además medios auxi

115278



1 liares de retención al introducirse por presión en la masa -  
asfáltica de la carretera.

2ª.- Se reivindica por ultimo como objeto sobre el  
que ha de recaer el Modelo de Utilidad que se solicita, "UN  
5 CLAVO DE SEÑALIZACION, PERFECCIONADO".

Todo tal y como queda descrito y reivindicado en -  
la presente Memoria que consta de cuatro hojas escritas a má-  
quina por una sola cara y dibujos que se acompañan.

Madrid, 5 de Agosto de 1.965

10 ALFONSO UNGRIA

*P. U.*

10

15

20

25

30

1 1 5 2 7 8



figura 1ª



figura 2ª



ESCALA VARIABLE

Madrid, 5 de agosto de 1965

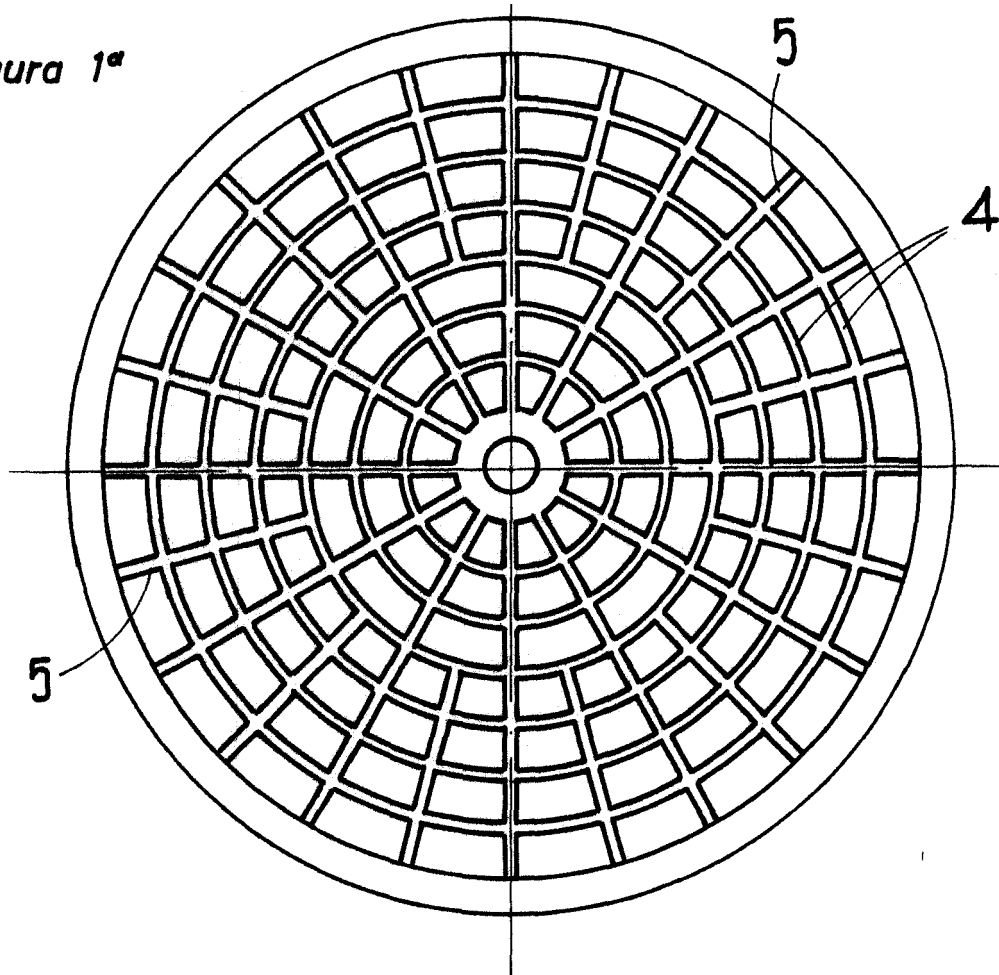
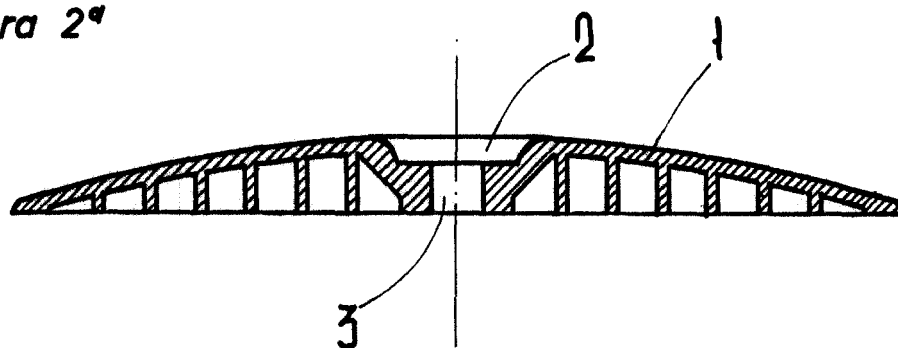
ALFONSO UNGRIA

P.P.