



115258

PATENTE  
DE  
REGISTRO DE MODELO DE UTILIDAD

por "Una armazón compuesta por piezas configuradas acopladas entre sí, destinada a la construcción" - - - - -

a favor de Don David VENTURA ABEN, de nacionalidad española, domiciliado en BARCELONA, Rambla de Cataluña, nº 108.

- - - - -

MEMORIA DESCRIPTIVA

La presente memoria descriptiva se refiere al registro de un modelo de utilidad constituido por una armazón compuesta por piezas configuradas acopladas entre sí, destinada a ser empleada en la construcción para constituir puertas, ventanas, tabiques y vallas, entre otras muchas aplicaciones, que aporta la ventaja de poder establecer uno cualquiera de dichos elementos de construcción de manera fácil, rápida y económica, no importa cuales sean sus dimensiones con solo el acoplamiento de un número determinado de piezas de dimensiones adecuadas al fin destinado.

La descripción de un caso de ejecución, práctica del



modele representado, solamente a título de ejemplo en el dibujo adjunto, permitirá hacerse perfecto cargo de lo que caracteriza esencialmente a la armazón que lo constituye.

5 La figura 1 del dibujo representa una vista en perspectiva de las distintas piezas configuradas que en número y dimensiones variables constituyen la armazón de que se trata.

La figura 2 es una vista en perspectiva de la armazón con una de las piezas desajustadas para que se aprecie el acoplamiento de las restantes.

La figura 3 es una vista de frente, en alzado, de la armadura montada.

Como queda perfectamente de manifiesto en el dibujo, la armadura se compone de un número de piezas 1, de forma tubular paralelepípeda que presentan un tabique 2 longitudinal de refuerzo en su parte central y en sus caras laterales, respectivamente una zona entrante, formando un canal 3 de sección en cola de milano y una zona saliente, formando una guía 4 de sección también en forma de cola de milano y correspondiendo con la forma y dimensión del interior del canal 3, acopladas perfectamente entre sí por deslizamiento de las guías 4 de cada una de ellas en el interior del canal 3 correspondiente de la pieza adyacente y el acoplamiento de las piezas laterales 5 y 6 a cada uno de los extremos laterales y las piezas 7 y 8 respectivamente al extremo inferior y superior de manera de formar un marco retenedor del conjunto perfectamente ajustado.

Se comprende que las armazones compuestas constituidas de acuerdo con el modelo, podrán ser de diferentes dimensiones, perfiles y coloraciones, podrán establecerse elementos



de ornamentación en sus superficies, las piezas empleadas  
podrán ser en cualquier número variables en las materias  
que las constituyan, ser transparentes, translúcidas o bien  
opacas, totalmente rígidas o en parte flexibles y sus re-  
5 fuerzos internos, cuando los haya, podrán ser de cualquier  
forma apropiada y de cualquier material adecuado, así co-  
mo también podrán ser variables los procedimientos para  
fabricarlos y cuantas circunstancias de carácter acciden-  
tal, accesorio o secundario que, como las expresamente es-  
10 pecificadas, puedan concurrir en la fabricación o en las  
aplicaciones de las piezas mismas siempre que por ser de  
tal carácter no alteren la esencialidad de la armazón que  
se registra como modelo de utilidad.

N O T A

Por la patente de registro de modelo de utilidad a  
15 que se refiere la presente memoria descriptiva se REIVIN-  
DICA la propiedad y la explotación exclusiva de:

1.- Una armazón compuesta por piezas configuradas aco-  
pladas entre sí, destinada a la construcción, caracteriza-  
da por el hecho de estar esencialmente constituida por un  
20 número variable de piezas tubulares de sección en forma  
cuadrangular que presentan a lo largo de dos caras opues-  
tas laterales, respectivamente, una zona entrante forman-  
do un canal de sección en cola de milano y una zona sa-  
liente formando una guía de sección en cola de milano de  
25 dimensiones iguales a aquellas del interior del canal,  
acopladas entre sí por deslizamiento de la zona saliente o  
guía de cada una de ellas en la zona entrante o canal de

- 4 - 115258



la correspondiente adyacente y retenidas unidas por otras piezas que se ajustan al contorno del conjunto así formado a manera de constituir un marco que lo encierra.

2.- "Una armazón compuesta por piezas configuradas acopladas entre sí, destinada a la construcción".

Consta la presente memoria descriptiva de cuatro hojas foliadas, escritas por una sola cara.

Madrid, 4 AGO. 1965

P. p. de Don David VENTURA ABEN,



FIG. 1

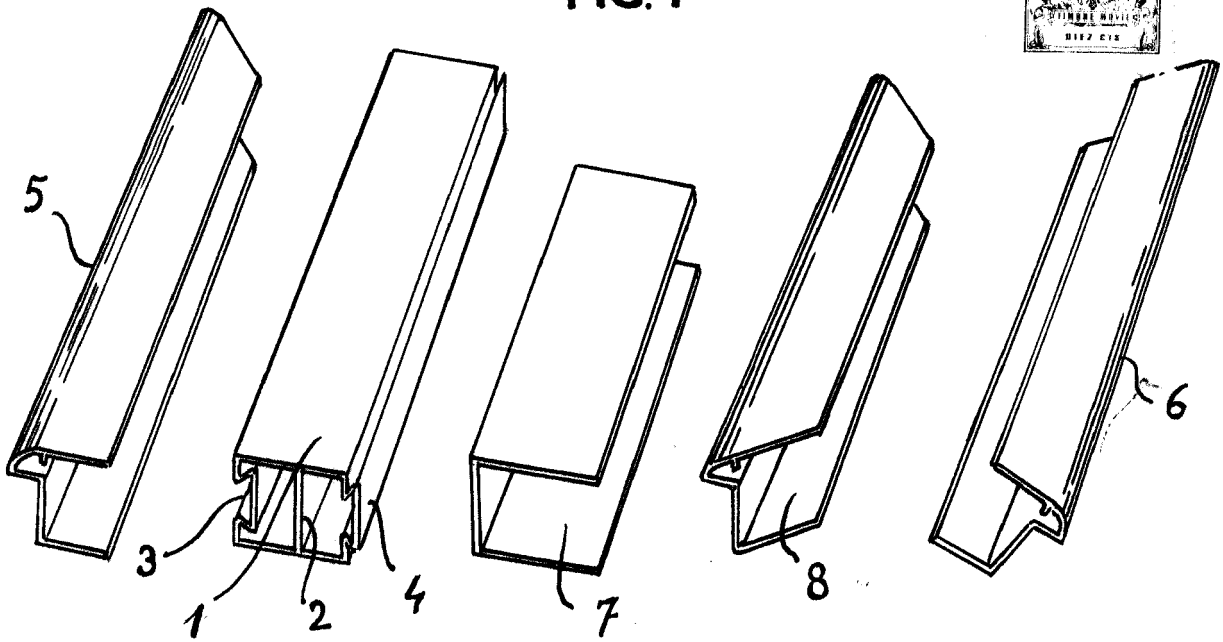
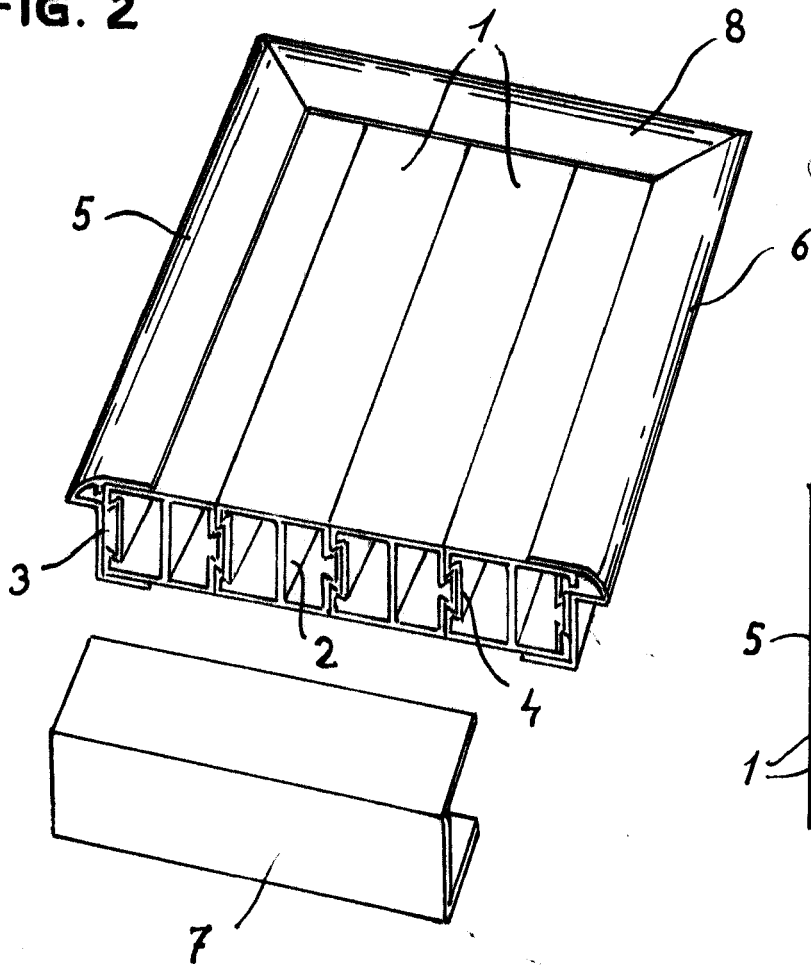

FIG. 2



*Handwritten signature and scribbles.*

FIG. 3

