



115249

MEMORIA DESCRIPTIVA

que se acompaña a la solicitud de registro de un modelo de utilidad, por veinte años en España, por "UN SUJETA-PAPELES PERFECCIONADO", a favor de D. Manuel Beguer de Salvador, de nacionalidad española, residente en Madrid, calle Galileo nº 5.

5 El objeto del presente registro sigue la línea de las modernas tendencias, en cuanto a utensilios de escritorio se refiere, puesto que su característica principal es su simplicidad de manejo, que excluye toda pérdida de tiempo y la pulcritud con que permite presentar, tener o archivar cualesquiera escritos, documentos o papeles que se deseen. Si a ello unimos que la fabricación del mencionado sujeta-papeles, es de gran sencillez y que, por tanto, su costo resulta mínimo y de lo más asequible para todas las economías, nos encontramos con que lo que en un principio fué una

115249



1965

10

idea fatal se ha convertido en una realidad práctica y de utilidad sorprendente.

Para una mejor comprensión, se hará su descripción con referencia al dibujo de la adjunta hoja de planos, en el que se representa un simple y mero ejemplo.

15

En la figura 1ª, se representa el sujeta papeles completamente abierto, en el que se aprecian todas sus partes.

La figura 2ª, representa dicho sujeta-papeles en posición de uso, es decir acoplado a unos papeles.

En dichas figuras se indican:

20

Con el nº 1, una pieza de material plástico o de cualquiera otro adecuado, de forma rectangular con ambos extremos prolongados en sendos discos.

25

Con el nº 2, uno de los citados discos, que presenta en su parte central de una de sus caras un pequeño tetón o pivote, pivote éste, que en su extremo libre presenta un ensanchamiento o bordes sobresalientes.

Con el nº 3, el citado pivote o tetón.

Con el nº 4, un orificio practicado asimismo en el centro del disco opuesto, en el que se introduce el pivote, vástago o tetón.

30

Efectuada la precedente descripción, el funcionamiento o aplicación del mencionado sujeta-papeles es en extremo sencillo. En efecto:

35

Bataará practicar un orificio en los papeles a sujetar, por el que se introducirá el pivote 3, para que atravesados aquellos, traspase asimismo el orificio 4, fijándose a este mediante los bordes sobresalientes del citado pivote. Será suficiente ejercer

115249



una ligera presión sobre cualquiera de los discos, 2, para que uno y otro se separen terminando su función de sujeción, lo que no obsta para poder ser utilizado nuevamente sin haber sufrido menoscabo o deterioro alguno.

40

N O T A

Descrito suficientemente el objeto del presente registro de modelo de utilidad y su funcionamiento, se declara que lo que constituye su esencialidad y para lo que se pide la correspondiente protección, es lo que se concreta en las siguientes reivindicaciones:

45

1ª.- Un sujeta-papeles perfeccionado caracterizado por estar constituido por una lámina rectangular con sus extremos terminales en sendos discos, uno de los cuales presenta por una de sus caras y en su centro un pequeño vástago con bordes finales sobresalientes y el otro un orificio central destinado a recibir y fijar el mencionado vástago, una vez enfrentados dichos discos

50

115249



mediante doblez de la lámina rectangular.

2ª.- UN SUJETA PAPELES-PERFECCIONADO.

55  
Todo según se describe en la presente Memoria, que consta de cuatro hojas foliadas y escritas a máquina por una sola de sus caras y se representa en la adjunta hoja de planos.

Madrid, 3 AGO. 1965

MANUEL BEGUER DE SALVADOR

P.A.

SECRET

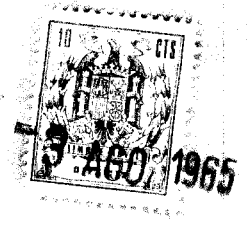
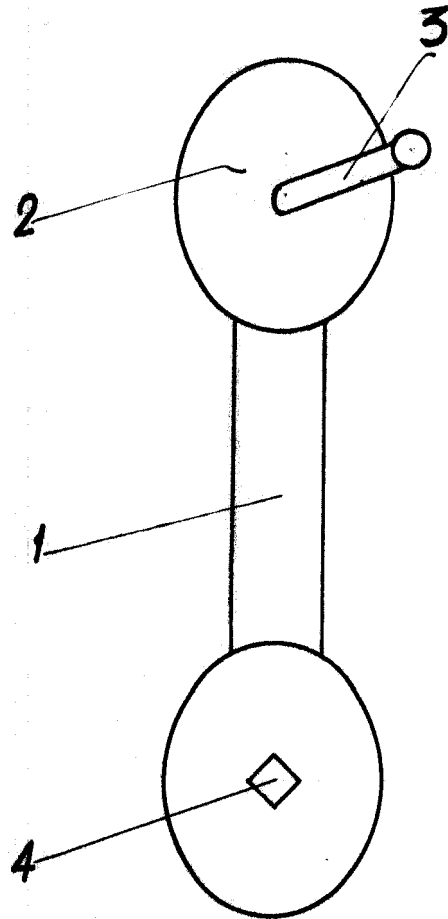
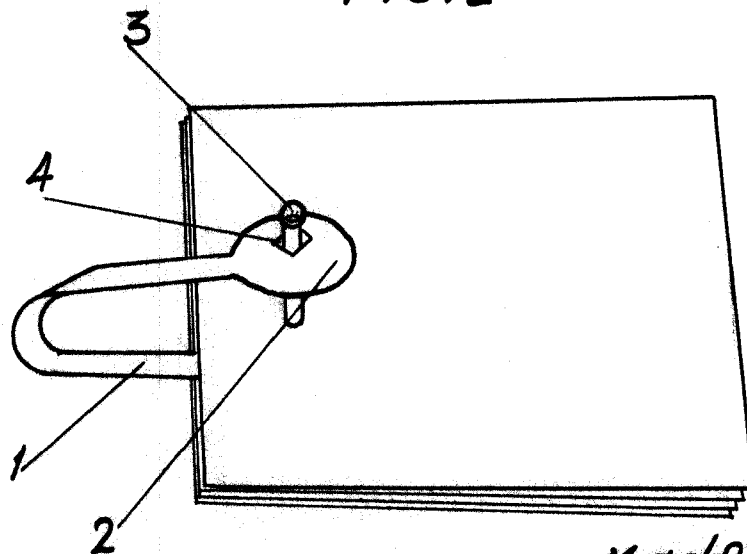

FIG. 1



115249

FIG. 2



Madrid, 3 AGO 1965