

115235



-2

115235

MEMORIA DESCRIPTIVA

MODELO DE UTILIDAD

DURACION: 20 AÑOS

OBJETO: "PAPELERA URBANA PUBLICITARIA"

-----

A favor de: RED DE PUBLICIDAD EXTERIOR, S.A.

Residente en: MADRID

Nacionalidad: ESPAÑOLA

-. - . - . - . - . - . -



115235

El presente modelo de utilidad, tal como su enunciado indica, se refiere a una papelera urbana publicitaria, de acuerdo con la descripción que del mismo se realice, que ha de entenderse en su más amplio sentido y no limitativamente.

Viene a suponer, en el campo específico de su aplicación industrial, un logro de gran originalidad, eficacia y sentido estético, pues las papeleras hasta ahora comunmente utilizadas carecen de los mínimos requisitos exigibles. El modelo cuyo registro se preconiza por medio de este escrito supera notoriamente todos los existentes y es un firme avance dentro de su especialidad.

Las papeleras están construidas de chapa -- galvanizada plegada, siendo su capacidad de 37'5 decímetros cúbicos. La forma un prisma con caras trapeciales, teniendo la superior una abertura para el vertido de los papeles y siendo la inferior abatible para la descarga de los mismos, disponiendo de un cierre de cerrojo accionable por una llave de cuadrillo. Tiene en su tapa inferior unas ranuras de salidas de aguas de lluvia y, en su cara frontal, también de forma trapecial, lleva el escudo que corresponda al Municipio pintado sobre un bajorrelieve troquelado.

Estas papeleras están previstas para su --



-248

montaje sobre un poste individual sobre la acera, o en los postes del alumbrado públicos, tendidos de líneas de autobuses y tranvías, a los cuales se acoplanán por medio de unas abrazaderas de pletinas de diámetro variable. Llevan, para su explotación pu-  
30 blicitaria, sobre la papelera, y sujeta al poste de sustentación, una cartela de chapa galvanizada para carteles de 1'00x0'70, que es uno de los tamaños standar europeo de publicidad. Va recuadrada con --  
35 una moldura de aluminio, sujeta con tornillos a la misma. Las cartelas se fijan al soporte por el mismo procedimiento que las papeleras, es decir, por me dio de abrazaderas de diámetro variable y admiten la misma colocación y disposición en los emplezami  
40 tos de las papeleras.

El poste de sujección es un tubo de hierro de 80 mm. de diámetro empotrado en el pavimento. El material que forma las papeleras y los demás elementos de sujección es cualquiera idóneo para que sean-  
45 inalterables a los agentes atmosféricos. Además con el procedimiento de descarga por tapa abatible resul ta muy sencillo y está sujeto a menos averías y es más facil de descargar, ya que la misma tapa al volcarse hace de tolva de descarga al cubo de evacuación  
50 del camión de recogida.



1 1 5 2 3 5

Las papeleras pueden disponerse igualmente adosadas a las paredes y con el mismo soporte de sus tentación.

55 Con el fin de hacer más comprensible la ex plicación desarrollada, en el plano adjunto se han - representado dos vistas, una frontal y otra lateral- del modelo, a fin de que puedan apreciarse sus ele-  
mento más característicos, que se han relacionado se gún la numeración siguiente:

- 60 1) Panel frontal de la cartela publicitaria  
2) Moldura de la cartela publicitaria  
3) Bastidor de la cartela publicitaria  
4) Papelera trapecial  
5) Tapa inferior abatible de la papelera  
65 6) Ranuras de la tapa inferior de la papelera  
7) Escudo del Municipio que corresponda.

70 Descrita suficientemente la naturaleza del- presente modelo de utilidad, se hace constar expresa- mente que cualquier modificación de detalle que pudie-  
ra introducirse se considerará incluida dentro del -- mismo, en tanto no altere o modifique sustancialmente sus características fundamentales.

Por último, se declaran de novedad y pro-- pia invención las siguientes:

75 R E I V I N D I C A C I O N E S

-115235



1ª) PAPELERA URBANA PUBLICITARIA, caracteri-  
zada esencialmente por estar montada hacia la mitad de  
un poste vertical sustentante empotrado en el pavimen-  
to, pudiendo estar adosado a las paredes, al que se ac-  
80 pla por medio de unas abrazaderas, y siendo su forma un  
prisma trapecial cuya cara superior está abierta para-  
el vertido de los papeles, mientras que la inferior es  
abatible para la descarga de los mismos, existiendo a-  
85 rriba de la papelera y sujeta al poste de sustentación  
una cartela publicitaria, recuadrada con una moldura,-  
que se fija al soporte por el mismo procedimiento que  
la papelera y admite la misma colocación y disposición  
en los emplazamientos de la papelera.

2ª) PAPELERA URBANA PUBLICITARIA, según la -  
90 reivindicación 1ª, caracterizada por el hecho de que -  
la papelera dispone de un cierre de cerrojillo acciona-  
ble por una llave de cuadradillo y tiene en su tapa -  
inferior, unas ranuras de salida de aguas de lluvia.

3ª) PAPELERA URBANA PUBLICITARIA, según las-  
95 reivindicaciones anteriores, caracterizada por el he-  
cho de que tanto la papelera como el cartel publicita-  
rio son intercambiables.

4ª) PAPELERA URBANA PUBLICITARIA.

100 Todo ello tal y como queda expuesto en la-



115235

presente Memoria Descriptiva, que consta de seis hojas, foliadas y mecanografiadas por una sola de sus caras y a dos espacios, y hoja de planos adjunta.

105

MADRID, 2 de Agosto de 1.965

LUIS M. DE ZUNZUNEGUI  
POR PODER

Firmado: FAUSTO SANCHEZ

ZUNZUNEGUI

LUIS M. DE ZUNZUNEGUI  
PAT. 115235

**ESCALA VARIABLE**  
**MADRID, JULIO 1965**

**FIG. 2**

**FIG. 1**

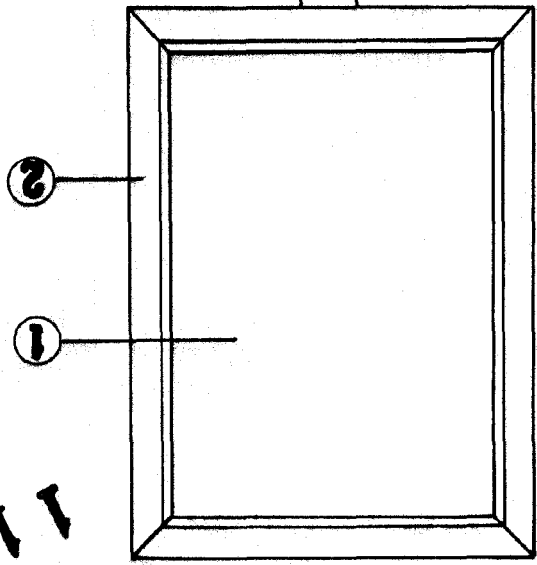
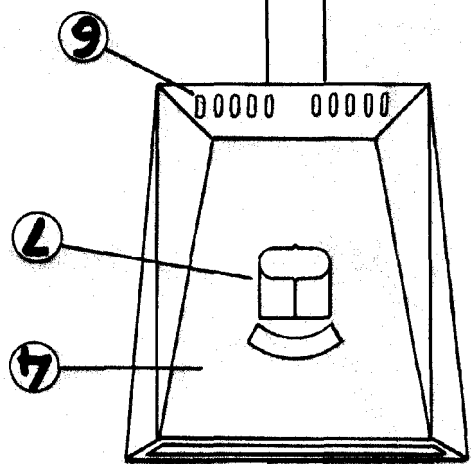
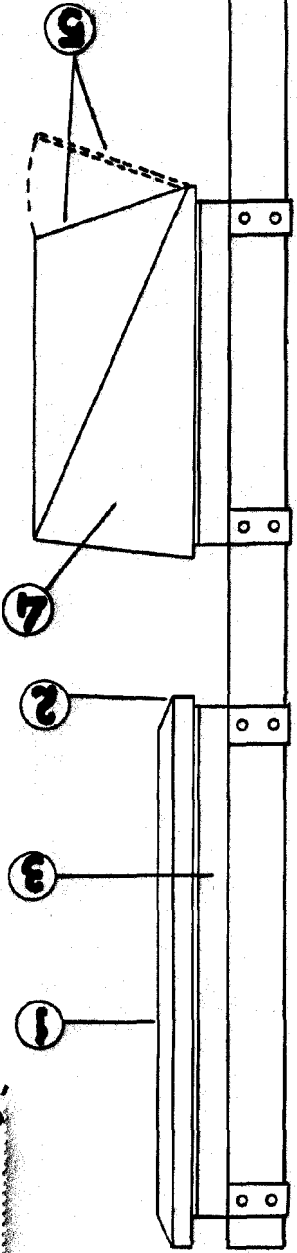

115235