

115230

31 JUL



115230

MEMORIA DESCRIPTIVA

Correspondiente a un MODELO DE UTILIDAD.

Por VEINTE AÑOS.

Para Todo el TERRITORIO NACIONAL.

A favor de D. Benigno GARCIA SANCHEZ.

Residente en EL BERRON (Siero).-OVIEDO.

Por: UN LARGUERO METALICO PARA CAMAS.



MEMORIA DESCRIPTIVA

El presente registro de Modelo de Utilidad, concierne como su enunciado indica, aun larguero metálico para camas, de acuerdo con la descripción detallada que del mismo se realiza, debiendo interpretarse siempre este concepto en su mas amplio sentido y nunca en limitativo.

5.-

Este resultado industrial mejora notablemente todo cuanto sobre el particular se conoce y utiliza actualmente, tanto por su sencillez constructiva, como de aplicación, resistencia, duración, indeformabilidad, estetica y economia.

10.-

Para la debida comprensión de este objeto, se adjunta a la presente Memoria descriptiva, una hoja de planos, en la que a titulo de ejemplo se representan todas y cada una de las partes que lo forman y relación que guardan entre sí.

15.-

En la citada hoja de dibujos que representan un despiece del larguero cuyo registro se preconiza, se aprecian las siguientes referencias.

1.- Larguero propiamente dicho, constituido por un tubo, de acero y de perfil rectangular, siendo sus medidas las mas apropiadas en cada caso de aplicación.

20.-

2.- Soporte macho que va fijado en cada extremo del larguero -1- por medio de soldadura, siendo tambien de acero laminado y embutido por medio de matrices y prensa, presentado una sección de U, comportando cuatro tetonas que determinan el medio de enganche al soporte hembra.

25.-

3.- Soporte hembra, tambien de acero laminado y embutido con matrices y prensa y que presenta forma de yago.

Esta pieza hembra que va atornillada al vabezal de la cama presenta unas ranuras laterales con las cuales engarzan los tetones de la citada pieza -2- en forma de bayoneta, y ademas presenta

30.-

formas curvas superiores que actuan como culla con la citada



pieza -2-, realizandose con esto un ajuste perfecto, que elimina la posibilidad de holguras que serian perjudiciales para el buen funcionamiento del sistema.

5.- Descrita suficientemente la naturaleza del Modelo de hacer constar expresamente, que cualquier modificación de detalle que se introduzca en el mismo, se considerará incluida dentro de esta protección legal, en tanto que no altere o modifique esencialmente su finalidad característica.

NOTA

10.- Por último se declara de novedad y utilidad, las siguientes:

REIVINDICACIONES

15.- 1ª.- Un larguero metálico para camas caracterizado esencialmente por estar constituido por un tubo metálico de sección rectangular que comporta en sus extremos unos soportes macho, los que presentan cuatro tetones para determinar su fijación sobre el soporte hembra, el que presenta forma de yugo y lleva unas ranuras laterales para ajusto de los tetones del soporte macho referido en disposición de bayoneta y presenta en su parte superior unos perfiles curvos que actúan de cuña con el soporte macho para realizar un ajuste perfecto.

2ª.- UN LARGUERO METALICO PARA CAMAS.

Todo ello tal y como se describe en el cuerpo de esta Memoria se reivindica en la adjunta nota y se representa a título de ejemplo en la adjunta hoja de planos.

25.- Esta Memoria consta de tres hojas foliadas y mecanografiadas a dos espacios por una sola de sus caras.

Madrid. 31 JUL 1955

Por mi compañero I. Arz. l.  
Firmado N. M<sup>2</sup> Ay mel.



11 AGO

115230

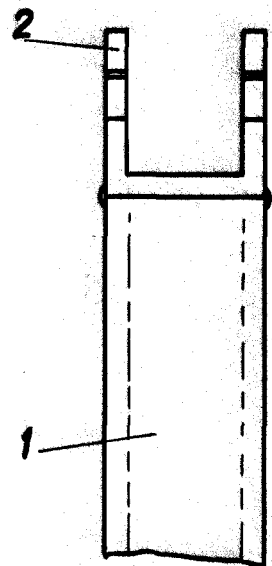
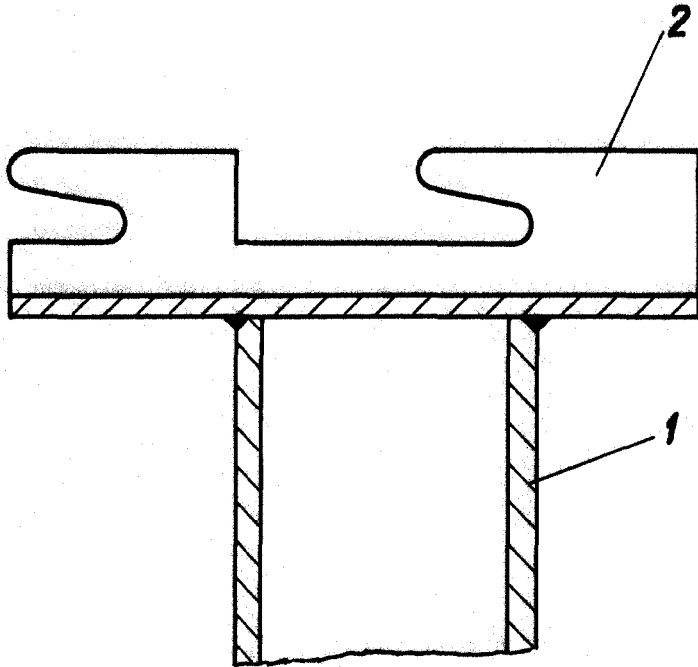
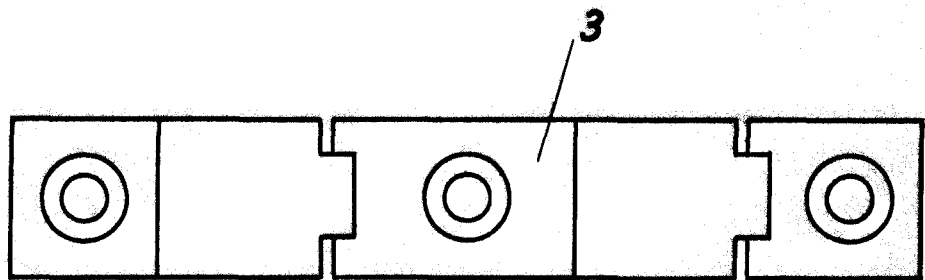
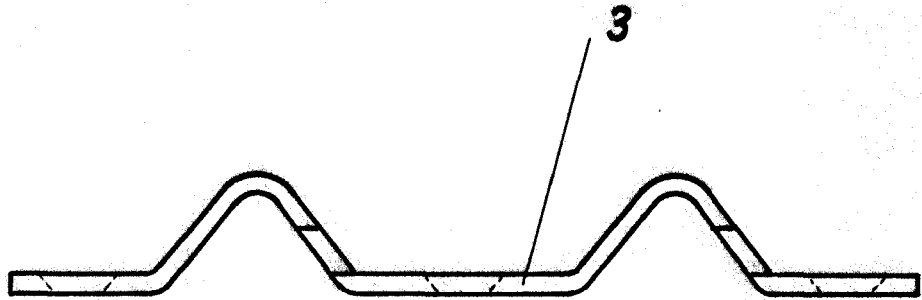
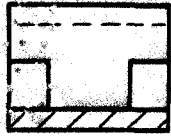

Escala variable.

Madrid, 11 AGO 1965