

21.915



115229

memoria descriptiva

CLASE DE
REGISTRO

MODELO DE UTILIDAD,

NOMBRE Y
NACIONA-
LIDAD DEL
SOLICITANTE

Emil Adolff K.G.
-sociedad alemana-

RESIDENCIA
Y DOMICILIO

Reutlingen (Baden-Württemberg) (Alemania)
Emil-Adolff--Strasse, 14 - 25,

OBJETO

" Manguito porta-hilos "

Clase 30

Bat.-

1 15229



1

1 El modelo se refiere a un manguito que sirve de
porta-hilos colocable sobre un huso con vástago esencialmen-
te cilíndrico y con un extremo libre, constituido cónica -
mente, el cual muestra un cuerpo de manguito esencialmente
cilíndrico, en cuyo interior, en la zona de cada extremo
5 está prevista una caja en cada caso.

La construcción de la caja coordinada al extremo
libre es relativamente costosa en los manguitos conocidos
de porta-hilos, ya que el taladro de la caja tiene que mos-
trar diámetros interiores de diferentes tamaños, cuyas me-
10 didas tienen que estar situadas dentro de una tolerancia
muy reducida. Los costes de fabricación de tal caja y por
ello del manguito porta-hilos están reducidos según el in-
vento esencialmente porque la caja coordinada al extremo
libre del huso se compone por lo menos de dos tubos de pa -
15 pel duro enchufados uno en otro y unidos entre sí, de los
que el tubo exterior sobresale del tubo interior en direc -
ción longitudinal en el extremo que indica hacia el inte -
rior del cuerpo del manguito, siendo el diámetro interior
del tubo exterior un poco mayor que el diámetro exterior
20 del vástago del huso, y el diámetro interior del tubo in -
terior está elegido de tal modo que este tubo sea corredi-
zo por una medida predeterminada sobre el extremo cónico
del huso.

25 Mediante los tubos de papel duro enchufados entre
sí puede obtenerse muy sencillamente una caja, cuyo taladro

1 15229



2

1 muestra diámetros de tamaños diferentes. En ello es posi -
ble sin dificultades obtener los diámetros interiores de
los distintos tubos con la requerida exactitud de medida.

En tanto tenga que elaborarse posteriormente la
superficie que sirve de asiento para el extremo cónico del
5 huso, del tubo interior, para la mejora del asiento, esto
es posible por fresado en una caja según el modelo.

El corrimiento del manguito porta-hilos sobre
un huso se facilita porque los cantos interiores en el ex -
tremo, que indica dentro del cuerpo de manguito de los tu -
10 bos que forman la caja, están redondeados.

Se obtiene una buena conducción y una protección
del huso cuando la caja prevista en el alcance del otro
extremo en el cuerpo de manguito, también se compone de
papel duro. Para la protección del cuerpo de manguito an -
15 te daños por choques o semejantes, en los dos extremos del
cuerpo de manguito en cada caso puede estar previsto un
anillo protector de metal, que recubre la superficie fron -
tal y en cada caso una zona anular adyacente de las super -
ficies de envuelta exterior e interior del cuerpo de man -
20 guito.

El invento se explica en detalle en lo que sigue
en base de un ejemplo de ejecución representado en el dibu -
jo. La figura única muestra una sección longitudinal de un
manguito porta-hilos colocado sobre un huso.

25 Sobre un huso 1 situado con preferencia vertical-



1 1 5 2 2 9

3

1 mente, con un verticilo 2 y un extremo libre 1" superior,
constituido cónicamente, está dispuesto un manguito desig-
nado como un todo con 4, que sirve de porta-hilos. El man-
guito 4 muestra un cuerpo de manguito tubular 5, cuyo diá-
metro desde su extremo inferior, vuelto hacia el verticilo
5 2, disminuye algo hacia su extremo superior. El cuerpo de
manguito 5 se compone de papel duro, Sin embargo, pueden
utilizarse también otros materiales adecuados para bobinas,
por ejemplo, material plástico. En la superficie de la en-
vuelta del cuerpo de manguito 5 están previstas ranuras 5'
10 que transcurren en dirección periférica.

En el cuerpo de manguito 5, a pequeña distancia
de su extremo inferior, está inserta una caja 6 de papel
duro, cuya longitud axil es esencialmente menor que la del
cuerpo de manguito 5. La caja 6 está unida fijamente con
15 el cuerpo de manguito, por ejemplo, por encolado, y su diá-
metro interior está elegido de tal modo que entre la cara
interna de la caja 6 y la superficie exterior del huso 1
existe una pequeña holgura.

Una segunda caja de papel duro ajustada en el
20 cuerpo de manguito 5 está unida, a distancia del borde su-
perior del cuerpo de manguito 5 con éste fijamente, por
ejemplo, por encolado. Esta caja se compone de dos tubos
de papel duro 7 y 8 enchufados entre sí y unidos mutuamente,
cuya longitud axil es esencialmente menor que la del cuerpo
25 de manguito 5. El tubo exterior 7 sobresale por encima del

115229



4

1 tubo interior 8 en dirección longitudinal en el extremo inferior que indica hacia el interior del cuerpo de manguito 5. El diámetro interior del tubo exterior 7 es algo mayor que el diámetro exterior del vástago 1' del huso, de modo que entre ambas partes solo existe una reducida holgu-
5 ra. El diámetro interior del tubo interior 8 está elegido de tal modo que este tubo 8 puede cerrarse en una medida predeterminada sobre el extremo cónico 1" del huso 1. Además la distancia del tubo interior 8 respecto al extremo inferior, vuelto hacia el verticilo 2, del cuerpo de manguito 5 está elegido de tal modo que la distancia de este extremo respecto al verticilo 2 posee una medida prevista.
10 Por la alta precisión de medidas del diámetro interior del tubo interior del tubo 8 está muy exactamente establecida la zona anular del extremo cónico 1" del huso, en el que se
15 superpone el tubo interior 8, y por ello se establece la distancia del extremo inferior del cuerpo de manguito 5 respecto al verticilo 2. La superficie del tubo interior 8 que sirve de asiento para el extremo cónico 1" del huso 1, en tanto esto es necesario para el ajuste de esta superficie de asiento adaptándose a la forma del extremo cónico 1" y para la corrección del diámetro interior, puede trabajarse posteriormente por fresado.

20
25 La parte de tubo exterior 7, que sobresale por encima del tubo interior 8, que rodea con una reducida holgu-
ra de pocas décimas de milímetro, el extremo superior del



1965

115229

5

1 vástago cilíndrico 1' del huso 1, forma una guía adicional para el manguito 4, por lo que se evita que en un elevado número de revoluciones vibre el manguito 4 y suba por el huso 1.

5 En los dos extremos del cuerpo de manguito 5 en cada caso está previsto un anillo de metal 9, respectivamente 10, que muestra una sección transversal en forma de U con ramas de longitud desigual y protege de averías los extremos del cuerpo de manguito 5. Los cantos libres de los anillos metálicos 9 y 10 están algo doblados hacia dentro y por ello retienen fijamente los anillos en el cuerpo de
10 manguito 5.

N o t a

15

Este registro consta de las siguientes reivindicaciones:

20 1.- Manguito porta-hilos, colocable sobre un huso, con un vástago esencialmente cilíndrico, y un extremo libre constituido cónicamente, que muestran un cuerpo de manguito esencialmente cilíndrico, en cuyo alcance interior de cada extremo en cada caso está prevista una caja, caracterizado porque la caja coordinada al extremo libre del huso se compone por lo menos de dos tubos de papel duro enchufados uno en otro y unidos entre sí, de los que el
25 tubo exterior sobresale en dirección longitudinal sobre el



1 1 5 2 2 9

6

1 tubo interior en el extremo que indica hacia el interior
 del cuerpo de manguito, siendo el diámetro interior del tu-
 bo exterior algo mayor que el diámetro exterior del vásta-
 go del huso, y el diámetro interior del tubo interior está
 elegido de tal modo que este tubo es corredizo por una me-
 5 dida predeterminada sobre el extremo cónico del huso.

2.- Manguito, según la reivindicación 1, carac -
 terizado porque la superficie del tubo interior, que sirve
 de asiento para el extremo cónico del huso, está elaborada
 por fresado.

10 3.- Manguito, según las reivindicaciones 1 ó 2,
 caracterizado porque los cantos internos, en el extremo que
 indica hacia el interior del cuerpo de manguito, de los tu-
 bos que forman la caja coordinada al extremo cónico, están
 redondeados.

15 4.- Manguito, según una de las reivindicaciones
 1 a 3, caracterizado porque la caja prevista en la zona del
 otro extremo en el cuerpo de manguito se compone de papel
 duro.

20 5.- Manguito, según una de las reivindicaciones
 1 a 4, caracterizado porque el cuerpo de manguito a ambos
 lados, en cada caso muestra un anillo protector de metal,
 que recubre la superficie frontal y en cada caso una zona a-
 nular adyacente de la superficie de envuelta exterior e
 interior del cuerpo de manguito.

25 6.- Manguito porta-hilos.

115229



3

7

1

Según se describe y reivindica en esta memoria descriptiva.

Se detalla e ilustra con los planos que a la misma se acompañan.

5

Y cuya memoria descriptiva consta de 7 hojas, foliadas y escritas a máquina por una sola de sus caras.

Madrid, a 31 Julio 1965.

CARLOS ROEB
D.P.

10

15

20

25

Bat.-



31 JUL

115229

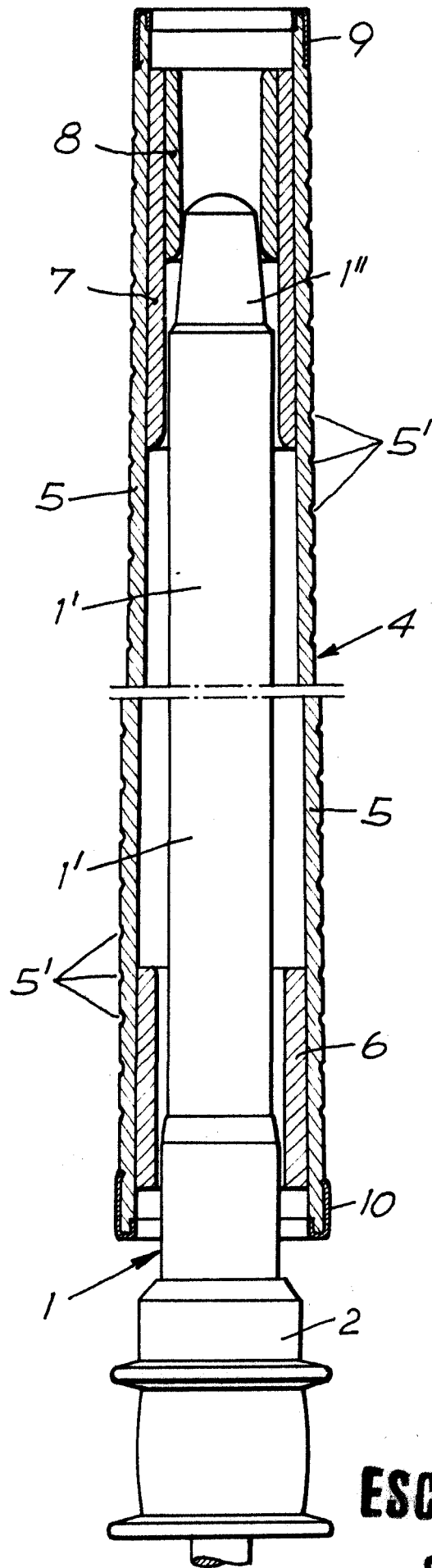

ESCALA VARIABLE

CARLOS ROSE
S.R.