

115225



115225

MODELO DE UTILIDAD

que por veinte años, para España y sus Posesiones, se solicita a favor de DOÑA PILAR GINER PRATS, de nacionalidad española, domiciliada en BARCELONA (ESPAÑA), calle San Fructuoso, 43-bajos, - por: "BANDEJA PERFECCIONADA PARA EXPOSICION DE PRODUCTOS ALIMENTICIOS".

Memoria Descriptiva

La presente descripción tiene por objeto, una bandeja - para exposición de productos alimenticios en general y en particular para la venta de pescado, en pescaderías, supermercados y establecimientos dedicados a esta clase de géneros, la cual reúne -
5 una serie de particularidades y ventajas sobre las ya conocidas - de mimbre, madera, alambre u otras materias, que sin duda, su lanzamiento al Mercado dignificará esta clase de recipientes expositivos de una mercancía tan delicada como la alimenticia, que por su misma esencia, exige un envase de óptimas condiciones higiénicas que los actuales en uso no proporcionan.
10



115225

Cuando se trata de transportar, custodiar o exponer productos perecederos susceptibles de deterioro y de descomposición, acelerada ésta, por el medio ambiente, tiempo transcurrido y almacenamiento inadecuado en recipientes proclives a la contaminación, es necesario evitar, o cuando menos retardar lo mas posible dicho fenómeno, para bien de la mercancía y para salvaguardia de la salubridad pública.

Para poder cumplir la anterior condición, refiriéndose única y exclusivamente al envase, éste debe ser inerte a todos los ataques químicos y físicos que le rodean, tales como oxidación acompañada de corrosión, descomposición de su estructura molecular por fermentos, ácidos y sales, influencia de la temperatura y de la humedad como catalizadores que favorecen el desarrollo de hongos y bacterias perjudiciales al producto, etc., debe ser también de fácil limpieza, con superficies lisas exentas de rincones y rugosidades y con drenajes para el desagüe del líquido que contenga, finalmente no debe absorber humedad para evitar, entre otras cosas, el mal sabor con que impregnaría la mercancía que contiene.

Si además de lo dicho, el envase tiene características estéticas de formato y colorido, que lo hacen atractivo, nos encontramos ante el recipiente idóneo que cumple a entera satisfacción la misión que se le encomienda.

Constituye característica del modelo que nos ocupa, el reunir todos los anteriores requisitos, pues su esencia fundamental radica, en la creación de una bandeja indeformable e inastillable, reuniendo las máximas condiciones higiénicas, en material

115225



de resina de poliester con fibra de vidrio, que puede adoptar figura apropiada, con diferentes dimensiones en sus proporciones y tamaños.

A título de ejemplo, la presente memoria se refiere a una bandeja de forma circular cóncava, que se caracteriza por llevar en el interior del borde superior, un objeto duro recubierto de la misma materia que la bandeja, que origina un regueso o borden periférico de refuerzo, disponiendo también, de unos nervios acanalados situados radialmente y en el interior de la bandeja, que sirven de conductos de desagüe y de refuerzos del recipiente.

Dichos conductos terminan en agujeros dispuestos circularmente, en el centro de la figura y que sirven de drenaje al líquido que contenga la bandeja.

Como base y soporte de la repetida bandeja, y por su parte convexa o exterior, se dispone un regueso circular, de las mismas características del borde superior, que delimita un espacio rehundido, en cuyo interior quedan posicionados circunferencialmente los referidos agujeros de drenaje.

Para mejor comprensión de cuanto antecede, se acompaña una hoja de planos, en la que se representa esquemáticamente la invención, que a continuación y con referencia a los mismos dibujos se describe detalladamente.

La Fig. 1, representa en perspectiva, la bandeja vista por su parte cóncava interior, y

La Fig. 2, nos muestra también en perspectiva la parte convexa o exterior de la bandeja objeto de esta memoria.



115225

65

Según queda representado en las figuras, la invención se caracteriza por crearse una bandeja -1- con figura de casquete esférico, delimitando su borde superior un regreso circular -2-, creado por la incorporación de un objeto duro en forma de arco que se recubre del mismo material que la bandeja, a la vez que se disponen en la parte interior o cóncava, unos nervios acanalados, -70- posicionándolos radialmente -3-, y que sirven de conductos de desagüe y de refuerzos del recipiente. Estos conductos -3- desembocan hacia el centro y fondo de la figura en sendos agujeros -4- dispuestos circularmente y que sirven de drenaje al líquido que contenga la bandeja.

75

Por la parte exterior de -1- o zona convexa -5-, se sitúa centralmente un bordón circular -6- de las mismas características del borde superior -2-, que delimita un espacio rehundido -7- en cuyo interior quedan alojados en posición circunferencial los agujeros de drenaje -4-, constituyendo esta disposición de -80- -6- la base y soporte de la bandeja.

80

Descrita suficientemente la naturaleza y alcance de la presente invención, se hace constar que en la misma, podrán ser variables los materiales, formas, dimensiones y en general todos aquellos detalles accesorios o secundarios, que no alteren, cambien, ni modifiquen la esencialidad propuesta.

85

Los terminos en que queda redactada la presente memoria, son ciertos y fiel reflejo del objeto descrito, debiéndose tomar en su sentido más amplio y nunca en forma limitativa.

115225



te.

3ª.- "BANDEJA PERFECCIONADA PARA EXPOSICION DE PRODUCTOS ALIMENTICIOS".

Consta la presente memoria descriptiva de seis hojas numeradas y mecanografiadas por una sola de sus caras a las que se acompaña una hoja de planos para su mejor comprensión.

MADRID, 8^o JUL 1965

RODOLFO DE LA TORRE
P. P.

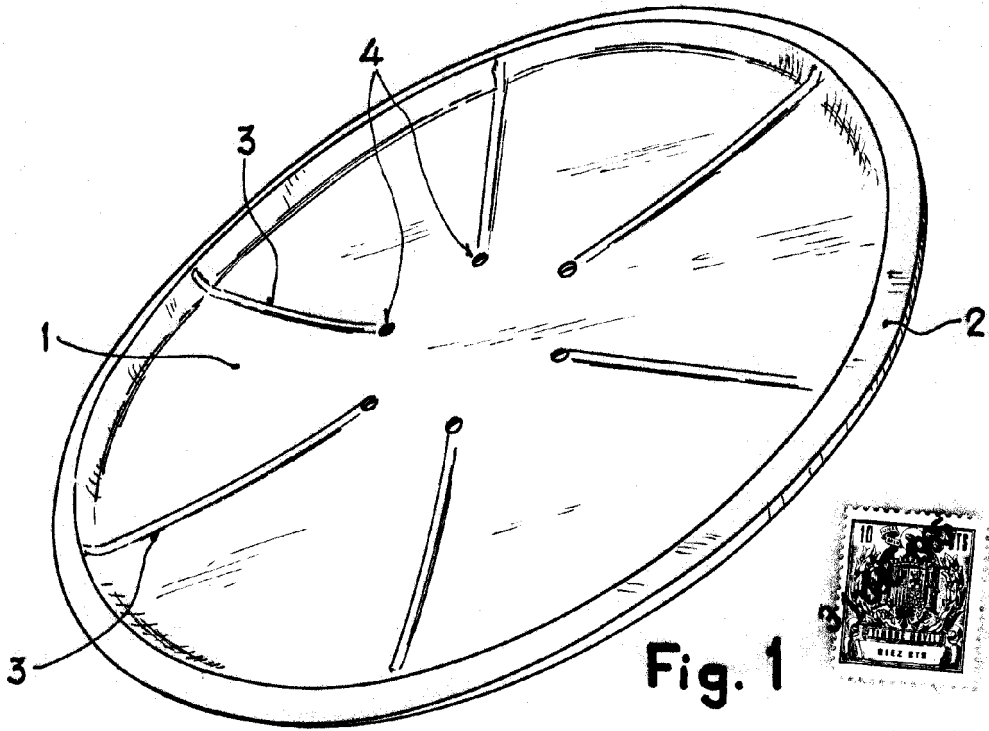

Fig. 1

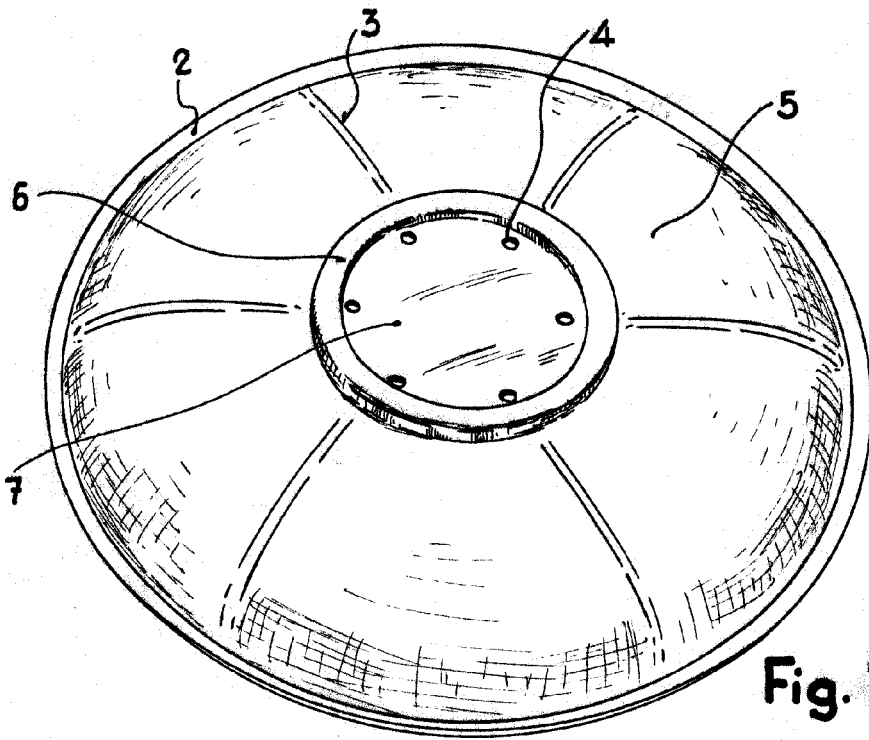

Fig. 2

Escala variable

Madrid, 31 JUL 1965
RODOLFO DE LA TORRE
E. P.