

115224

115224

MEMORIA DESCRIPTIVA

correspondiente a la solicitud de concesión de un...

MODELO DE UTILIDAD

SOLICITANTE: Don Luis Maria Fernandez Alberdi

RESIDENCIA: Churruca 3-4º -SAN SEBASTIAN (Guipúzcoa)

ENUNCIADO: CUBIERTA ANTITERMICA PARA TECHOS DE AUTO-
MOVILES.-

Prioridad: Patente n.º del

115224

1 La invención a que se refiere la presente memoria constituye
una novedad industrial, con características y ventajas que la hacen
merecedora del privilegio de explotación exclusiva que por ella se
5 solicita, de acuerdo con las prescripciones del Estatuto vigente
de la Propiedad Industrial, de fecha 26 de julio de 1929, texto re-
fundido publicado el 30 de abril de 1930.

 Este Modelo de Utilidad se contrae como su enunciado indica,
a una cubierta antitérmica para techos de automóviles, que ha sido
fundamentalmente concebida para evitar durante la marcha en días ca-
10 lurosos y por carreteras muy expuestas al sol, el excesivo aumento
de temperatura en el interior del vehículo, mediante un dispositivo
de cobertura que protege el techo del automovil al propio tiempo que
tiende a refrigerarlo.

 Esta misma cubierta antitérmica a que nos estamos refiriendo
15 sirve también para proteger del sol el techo del vehículo, cuando
éste se encuentra estacionado, si bien verdadera eficacia solo se
consigue durante la marcha y mas particularmente durante los viajes
por carretera.

 La descripción de la cubierta, se realiza con ayuda del di-
20 bujo que de la misma se adjunta, a base de la cual se expone su
estructura al propio tiempo que lo que pudiéramos llamar su funcio-
namiento.

 En el plano y a título de ejemplo no limitativo se ha repre-
sentado una cubierta antitérmica, instalada sobre el techo de un au-
25 tomóvil.

 Con referencia a esta figura única, se observa que basicamente
la cubierta está constituida por una especie de marco rectangular
1, de lona reforzada que lleva cosidas transversalmente una serie
de bandas de lona 2, las cuales montan unas encima de las otras
30 parcialmente.

1 15224

1 En el dibujo, las líneas 3 señaladas con raya y pinto, indican el borde interior oculto de cada banda de lona 2 y las líneas de trazos 7, señalan los cosidos.

5 Las flechas marcadas, corresponden a la marcha del aire que circula entre las bandas 2, cuando el vehículo está rodando y refrigera el techo del automóvil. El borde de ataque 4 de cada banda 2 no puede levantarse excesivamente, debido a que está cosido en su parte central y en un trazo longitudinal sobre la banda inmediatamente inferior.

10 Todo el conjunto se sujeta al techo del automóvil por medio de ventosas 5 caladas en espárragos roscados 6. También se asegura mediante tensores no mostrados, del tipo de los que se utilizan para sujetas las bacas o porta-maletas.

15 Hecha la descripción precedente, hemos de añadir que los detalles de realización de la idea expuesta, pueden variar sin que por ello cambie la esencia de la invención, que es la que se desprende de los párrafos que anteceden y la que se reivindica en la siguiente

NOTA

20 En resumen: El Modelo de Utilidad que se solicita, recaerá sobre las reivindicaciones siguientes:

25 1ª.- CUBIERTA ANTITERMICA PARA TECHOS DE AUTOMOVILES, caracterizada porque está constituida esencialmente por una especie de marco rectangular de lona reforzada que lleva cosidas transversalmente una serie de bandas de lona, las cuales montan unas encima de las otras, parcialmente y de tal forma que el borde de ataque de cada banda no puede levantarse excesivamente al permitir el paso del aire por debajo de la misma, debido a que ésta está cosida en su parte central y en un trazo longitudinal, sobre la banda inmediatamente inferior, quedando todo el conjunto asegurado al techo del vehículo por medio de ventosas caladas en espárragos roscados, susceptibles
30 de apretarse con tuercas y dos tensores, uno a cada lado.

1 15224

1 2º.- Se reivindica por último como objeto sobre el que ha
de recaer el Modelo de Utilidad que se solicita: CUBIERTA ANTI-
TERMICA PARA TECHOS DE AUTOMOVILES.

5 Todo conforme queda descrito y reivindicado en la presente
memoria que consta de cuatro páginas escritas a máquina y dibujos
que se acompañan.

Madrid, 31 julio 1965

ALFONSO UNGRIA
P.P.

10 

10

15

20

25

30

115224

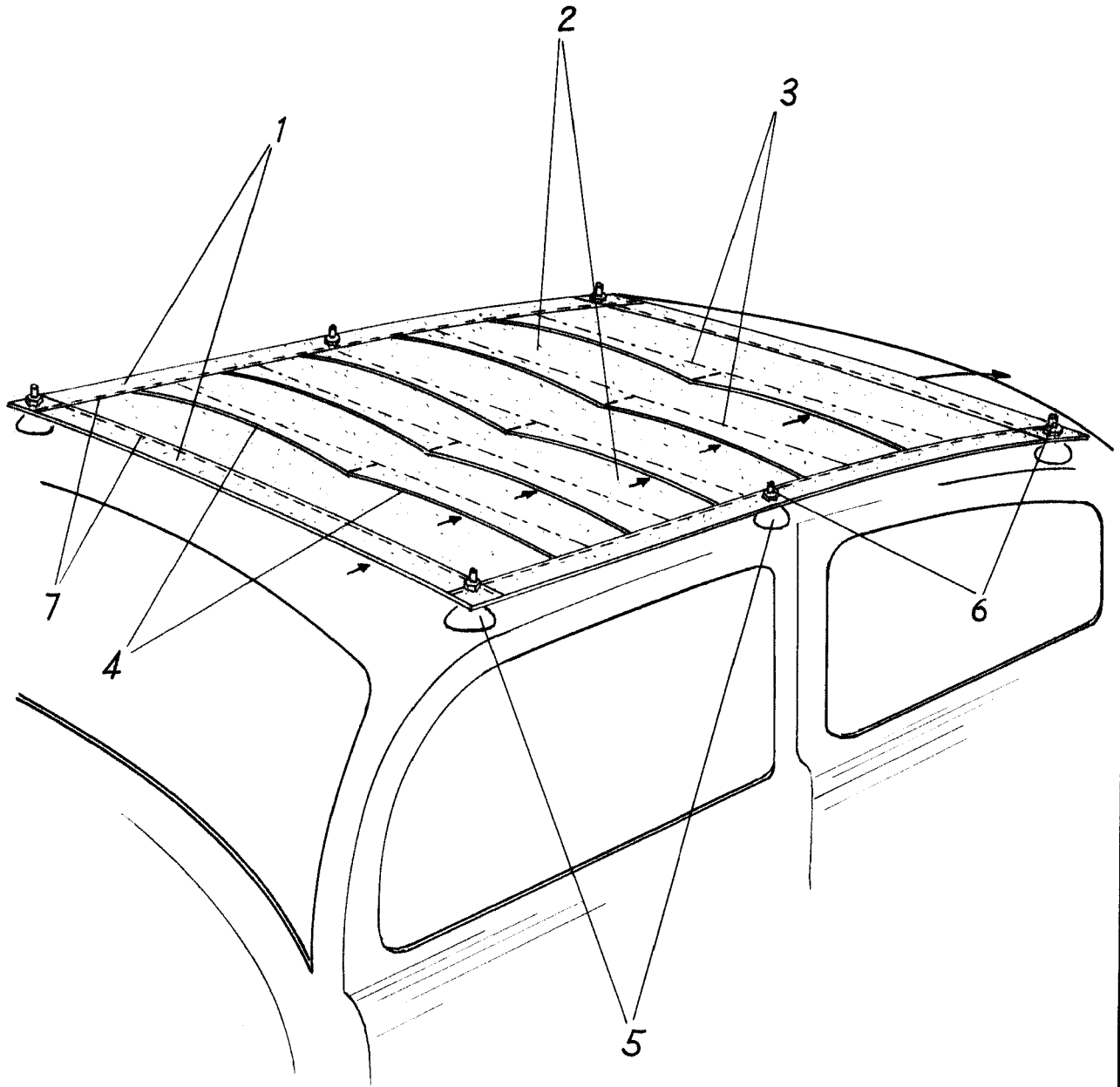

ESCALA VARIABLE

Madrid, 31 de julio de 1963

ALFONSO UNGRIA

p.p.