

1152

3



365

115218

MEMORIA DESCRIPTIVA

DE UN MODELO DE UTILIDAD, POR VEINTE AÑOS EN ESPAÑA, A FAVOR DE SAENGER, S.A., DE NACIONALIDAD ESPAÑOLA, RESIDENTE EN BARCELONA, Barriada Estadella s/nº

s o b r e:

"TERMINAL PROTECTOR DE INTEMPERIE PARA CONDUCTORES ELECTRICOS UNIPOLARES".-

=====

Con la presente solicitud se trata de proteger un terminal protector de intemperie para conductores eléctricos unipolares, de aislamiento seco y a campo radial, con el cual se consiguen grandes ventajas, ventajas éstas que se irán desprendiendo a lo largo de la presente descripción.

Este terminal facilita la conexión del cable o conductor unipolar con el elemento siguiente de la instalación que podría ser por ejemplo una pletina metálica o cualquier otro elemento, etc., etc.,

Está formado el terminal esencialmente por un soporte guía-cable, uno de cuyos extremos se ajustará perfectamente a la su-



perficie cilíndrica del cable, mientras que el otro extremo presentará un ensanchamiento roscado para ser acoplado a la pieza siguiente, denominado tubo protector. Este tubo protector de configuración cilíndrica quedará cerrado en su otro extremo  
5 por una pieza de forma tronco-cónica roscada al citado tubo por un extremo y por el otro extremo roscado a la primera de las diversas pantallas protectoras de tensión.

En el interior del tubo protector y la caja de forma tronco-cónica se dispondrá un refuerzo para la extremidad del conductor, cuyo objeto será disminuir el campo radial en el extremo  
10 del mismo y evitar los efectos suplementarios del efecto de las puntas, fenómeno eléctrico consistente en el escape de flujo de corriente por las partes puntiagudas de los cuerpos. Este refuerzo quedará fijado al conductor por un recubrimiento de hilo  
15 de plomo y protegido por una envoltura de cinta aislante.

En el extremo de la citada caja cónica se enrosca la primera copa protectora de tensión, cuyo número variará según el valor de ella, quedando la última de ellas roscada en el interior del casquillo metálico del terminal.

20 Dichas piezas son colocadas por el orden citado sobre el extremo del cable recubierto aún por su capa aislante, quedando finalmente el cable introducido en el interior del terminal de empalme de haber sido desprovisto en ésta zona de la capa de aislamiento.

25 Según el tipo de material en que el cable esté fabricado, podrá soldarse al terminal o bien quedará sujeto por contrapunzonado del mismo, u otro sistema de presión.

Dichas piezas a excepción del casquillo metálico del terminal de empalme están fabricadas con material termoplástico y  
30 obtenidas por inyección con molde adecuado, por lo que presentará



115218

como ventaja esencial sobre los protectores actualmente existentes, la considerable reducción de peso y precios de coste para idénticas características de protección eléctrica. Asimismo se eliminará la necesidad de colocar en el tubo pasta de relleno.

5           Para mejor comprensión de la descripción que se sigue, se adjuntan dibujos a los cuales se hará constante referencia a lo largo de la misma, siempre a título de ejemplo no limitativo.

La única figura que se representa es una vista longitudinal con una sección de 90° en igual sentido.

10           Consiste la presente solicitud en un terminal protector de intemperie para conductores eléctricos unipolares, caracterizado porque sobre el conductor eléctrico (2) se fija el soporte guía-cable (3) en cuyo extremo se roscará el tubo protector (4) que finalizará en una caja tronco-cónica (5). En el extremo de  
15           ésta caja se roscarán la primera de una serie indeterminada de copas protectoras de tensión (6), la última de las cuales se roscará al interior del terminal (7) del empalme.

El cable penetrará en el interior del casquillo despojado de su cubierta aislante (8).

20           En el interior del tubo protector se dispondrá un refuerzo (9) necesario para la disminución del campo radial recubierto por el hilo de plomo (10) y cinta aislante (11); el conjunto será sostenido por el extremo del terminal provisto de un orificio (12), bien mediante una grapa (13) dispuesta sobre el  
25           soporte guía-cable, o por otro medio apropiado.

Si bien la forma de ejecución aquí descrita constituye aplicación preferente de la presente solicitud, podrán introducirse modificaciones de forma y de detalle sin que por ello varíe la esencialidad de la misma, la cual se reivindica en la si-  
30           guiente



15218

NOTA

En resumen; la presente solicitud recaerá sobre las siguientes reivindicaciones:

5 1ª.-Terminal protector de intemperie para conductores eléctricos unipolares, caracterizado porque el mismo está constituido por un soporte guía-cable, un tubo protector, una copa protectora tronco-cónica, copas aislantes y un casquillo, siendo todos estos elementos colocados por el orden citado sobre el extremo aislado del cable, donde el soporte guía-cable su extremo se abrazará a la superficie cilíndrica del conductor, mientras  
10 que el otro extremo se rosca al tubo protector, roscado éste a su vez a la copa tronco-cónica, la cual roscará en el interior de la primera copa aislante protectora de tensión, y la última en el interior del terminal metálico de empalme.

15 2ª.- Terminal protector de intemperie para conductores eléctricos unipolares, según la reivindicación anterior, caracterizado porque en el interior del tubo y de la capa protectora se alojará el refuerzo dispuesto para la disminución del campo radial y del esfuerzo eléctrico de las puntas.

20 3ª.-TERMINAL PROTECTOR DE INTEMPERIE PARA CONDUCTORES ELECTRICOS UNIPOLARES.

Según se describe en la presente memoria que consta de cuatro hojas escritas a máquina y dibujos.-Madrid:

30 JUL. 1965  
Francisco Javier Plaza  
P. P.



113

115218

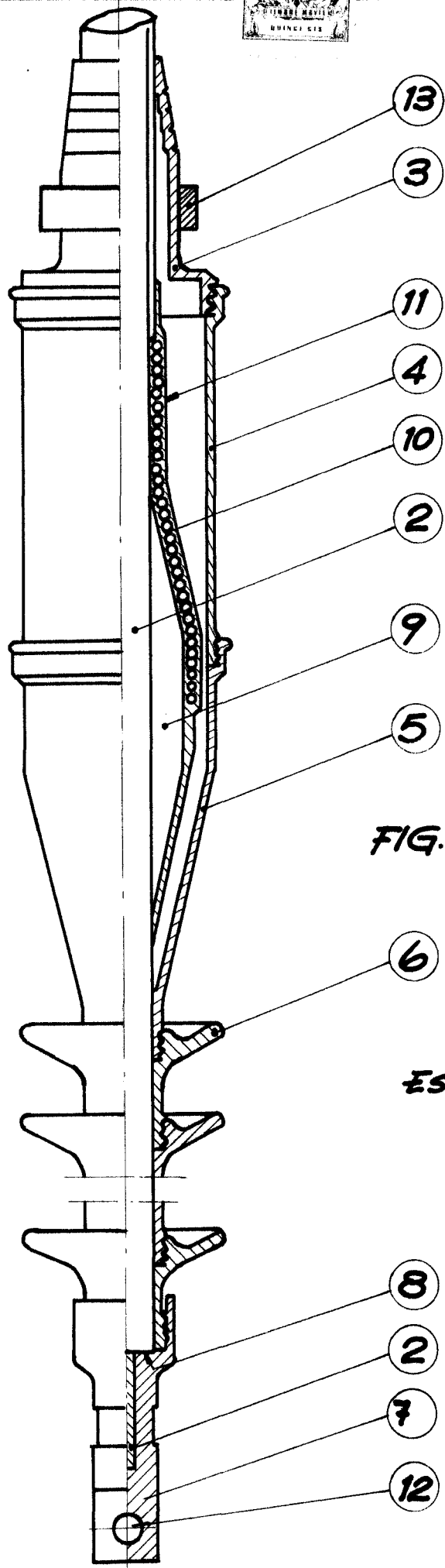

FIG. 1

Escala variable

30 JUL 1965

San Francisco, California  
P. P.

8

2

7

12