

115216



1965

115216

MODELO de UTILIDAD  
que se solicita a favor de  
Don Armando Castaño González,  
de nacionalidad española y  
domiciliado en Sotrondio (Oviedo), Estanislao  
Infanzon num. 1, que ha de  
recaer sobre un  
APARATO PURIFICADOR DE AGUA.

---

Memoria descriptiva.

---



115216

1955 La presente memoria, se refiere, como indica su enunciado a un aparato, especialmente ideado para la total purificación de agua, en usos domésticos, procediendo al filtraje y eliminación de agentes químicos que disminuyan la potabilidad de la misma, por pasos sucesivos, todo ello, con un máximo de sencillez, tanto en el manejo como en la construcción del aparato, por lo que puede ser empleado en usos domésticos sin ningún inconveniente, ya que no precisa de conocimientos especiales de ninguna clase.

10.

En esencia, éste aparato, consta de dos vasos, paralelamente dispuestos, en los que en uno de ellos, se ha previsto una entrada de agua en su base superior, excéntrica y un filtro centrado en su interior, del que sale una comunicación al exterior que se acopla a una conducción que llega al vaso contiguo, en el cual se ha previsto la introducción del compuesto químico adecuado para la eliminación de agentes que hagan descender la potabilidad del agua, saliendo posteriormente al exterior, por una salida existente en la base de éste segundo vaso.

15.

20.

De ésta forma, el agua recorre un circuito en el que primeramente es sometida a un filtrado concienzudo, y posteriormente a una acción química adecuada, obteniéndose a la salida la misma agua, con unas características de pureza de alta garantía.

25.

30.

A continuación, se hará una detallada descripción del aparato que se cita, con referencia a los planos que se acompañan en los que se representa a simple título de ejemplo, no limitativo, una forma preferente de realización, susceptible de todas aquellas variaciones



1 15216

1935.... de detalle que no supongan una alteración fundamental de las características esenciales del mismo.

En dichos planos se ilustra:

35. En la figura 1 : Vista en alzado del aparato, y seccionado longitudinalmente.

En la figura 2 : Consiste en la vista exterior del mismo aparato, en alzado de frente y

En la figura 3 : Planta del mismo.

40. Según el ejemplo de ejecución representado, el aparato purificador de agua, que se preconiza, está constituido por un recipiente (1) cilíndrico y cerrado por su base inferior, en cuyo interior se aloja una cápsula filtrante (2), concéntrica con dicho recipiente, y acoplada a una tapa común (3), en la que existe una salida central (4) y otra excéntrica (5).

45. Esta tapa común (3), sirve de cierre a un segundo recipiente (6), paralelamente colocado con respecto al anterior, y cuyo recipiente (6) presenta su base inferior adaptada a una salida cónica.

50. Centrado con respecto a éste segundo recipiente (6) existe en la tapa común (3) una entrada (8) la cual queda comunicada mediante un conducto (9) con la salida (4) del recipiente contiguo/.

55. Para la buena sujeción de los recipientes a la tapa común (3) se han prevista unas abrazaderas (10-11) en las que se roscan los extremos de unos tirafondos (12) a los que en su extremo superior se acoplan unas mariposas de acción (13), con lo que se logra una perfecta unión de todos los elementos.

60. Construido de ésta forma el aparato, por el orificio



1365

65. excéntrico (5) del primer recipiente (1), se verifica la entrada de agua de la conducción general, llevando a dicho recipiente, pasando de éste al interior de la cápsula de filtro (2), y de ella por la salida (4) al conducto (9) llegando al recipiente segundo (6). En éste segundo recipiente, se ha previsto la introducción previa de un producto químico adecuado y conforme a las características del agua a purificar, dejándola exenta de cloro, cal, hierro y cuantas materias que puedan existir en el líquido, dándole un saber poco agradable e incluso en perjuicio de la potabilidad de la misma.

70.

75. Por la esencialidad de su fabricación, los elementos empleados, de adquisición normal en el mercado nacional, y por su empleo exento de especialidad alguna, éste aparato es adecuado en usps domésticos e industriales, con rendimiento grande y suficiente para los fines a obtener con el mismo.

80.

La forma, materiales y dimensiones, podrán ser variables y en general, cuanto sea accesorio y secundario, siempre que no altere, cambie o modifique la esencialidad del objeto que se describe.

85.

Los términos en que queda redactada ésta Memoria, son ciertos y fiel reflejo del objeto descrito, debiéndose tomar con carácter amplio y nunca en forma limitativa.

=====

NOTA.

90.

El MODELO DE UTILIDAD, que se solicita recaerá sobre las particularidades características, de las siguientes REIVINDICACIONES.



1 152 16

95. 1<sup>a</sup>- Aparato purificador de agua, caracterizado por estar constituido por dos recipientes, situados de forma que una misma tapa cierra a los dos por su base superior, en cuya tapa existen sendos orificios centrados - respecto a cada uno de los dos recipientes, habiéndose previsto una conducción que une sus extremos a cada uno de dichos orificios, a fin de comunicar entre sí los dos recipientes, a través de sus bases superiores.
100. 2<sup>a</sup>- Aparato purificar de agua, según reivindicación anterior, caracterizado por haberse previsto en el interior de uno de los recipientes, una cápsula filtradora, centrada y con su boca de salida acoplada al orificio que comunica con el otro recipiente, con el fin de que el líquido que pase a éste, provenga del interior de la cápsula filtradora, y por tanto previamente filtrada en el primer recipiente.
105. 3<sup>a</sup>- Aparato purificador de agua, según reivindicaciones anteriores, caracterizado por el hecho de haberse previsto en el recipiente dotado de cápsula filtradora en su interior, una boca de entrada de agua, cuya boca es excéntrica, para que comunique con el recipiente en la cámara que rodea a la cápsula filtradora.
110. 4<sup>a</sup>- Aparato purificador de agua, según reivindicaciones anteriores, caracterizado porque el segundo recipiente, totalmente vacío, presenta en su base inferior una boca de salida, y una rejilla que sostiene a un compuesto químico adecuado para la purificación del agua filtrada que proviene del recipiente contiguo.
115. 5<sup>a</sup>- Aparato purificador de agua, según reivindicaciones anteriores, caracterizado por haberse previsto para
- 120.

115216

135.

.... una buena sujecion de los recipientes, unas abrazaderas con solapas taladradas en las que roscan unos tirafondos dotados de palomillas de acción, a fin de solidarizar el conjunto y dejarle indivisible para su buen acoplamiento a la conducción de agua que se desee.

6.- " APARATO PURIFICADOR DE AGUA ".

130.

Tal y como queda descrito en la memoria precedente y para los fines, que en la misma, se dejan bien especificados.

La presente memoria, consta de seis hojas foliadas y mecanografiadas, por una sola cara, a la que se une otra de planos, en forma reglamentaria, para la mejor comprension del invento.

135.

Madrid, a tres de julio de mil novecientos sesenta y cinco.

137.-

P.A.

*Rodríguez de Arce*

E/ND-1cp.



D. ARMANDO CASTAÑO GONZALEZ 115216

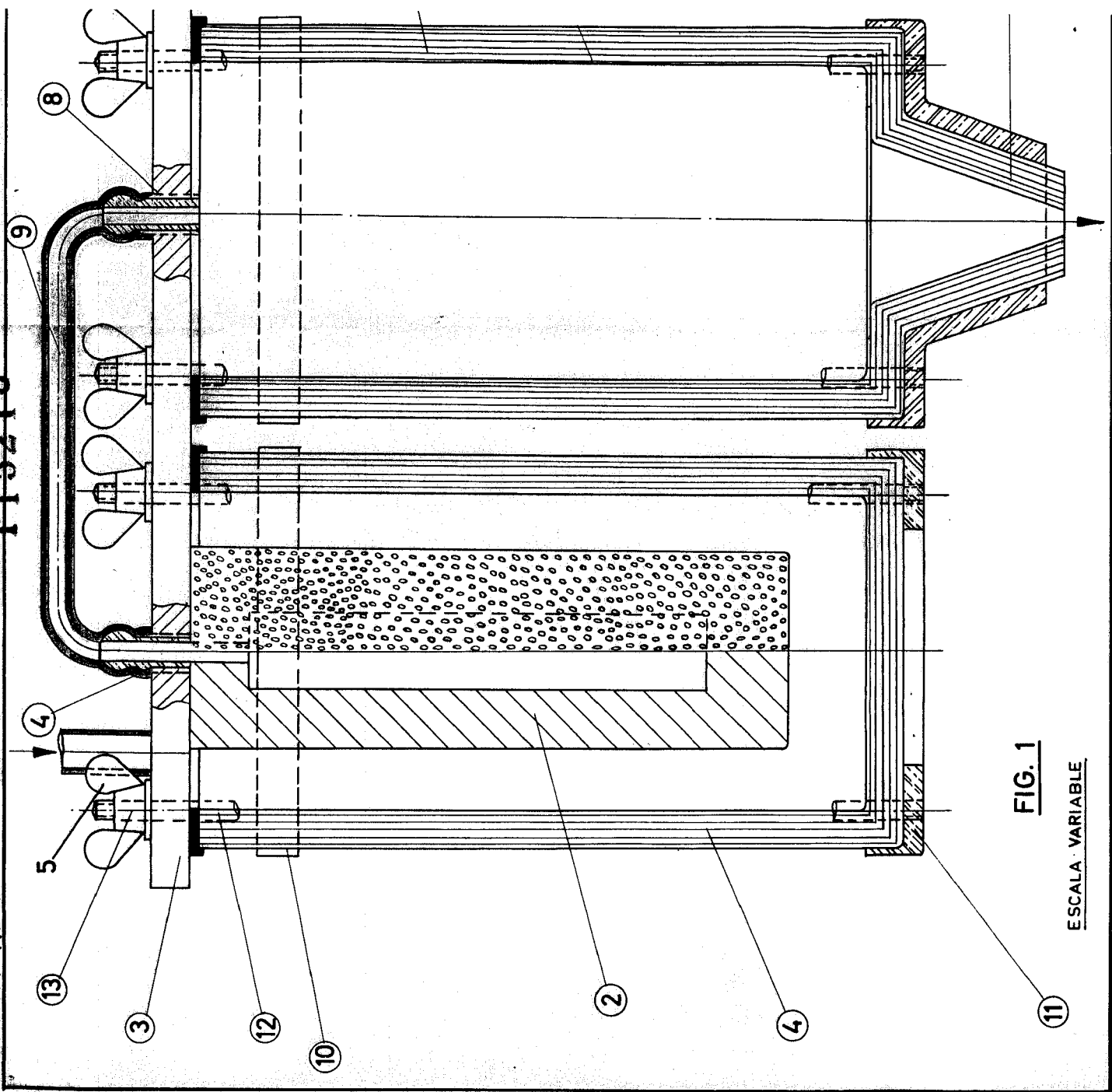

FIG. 1

ESCALA VARIABLE

RAMB

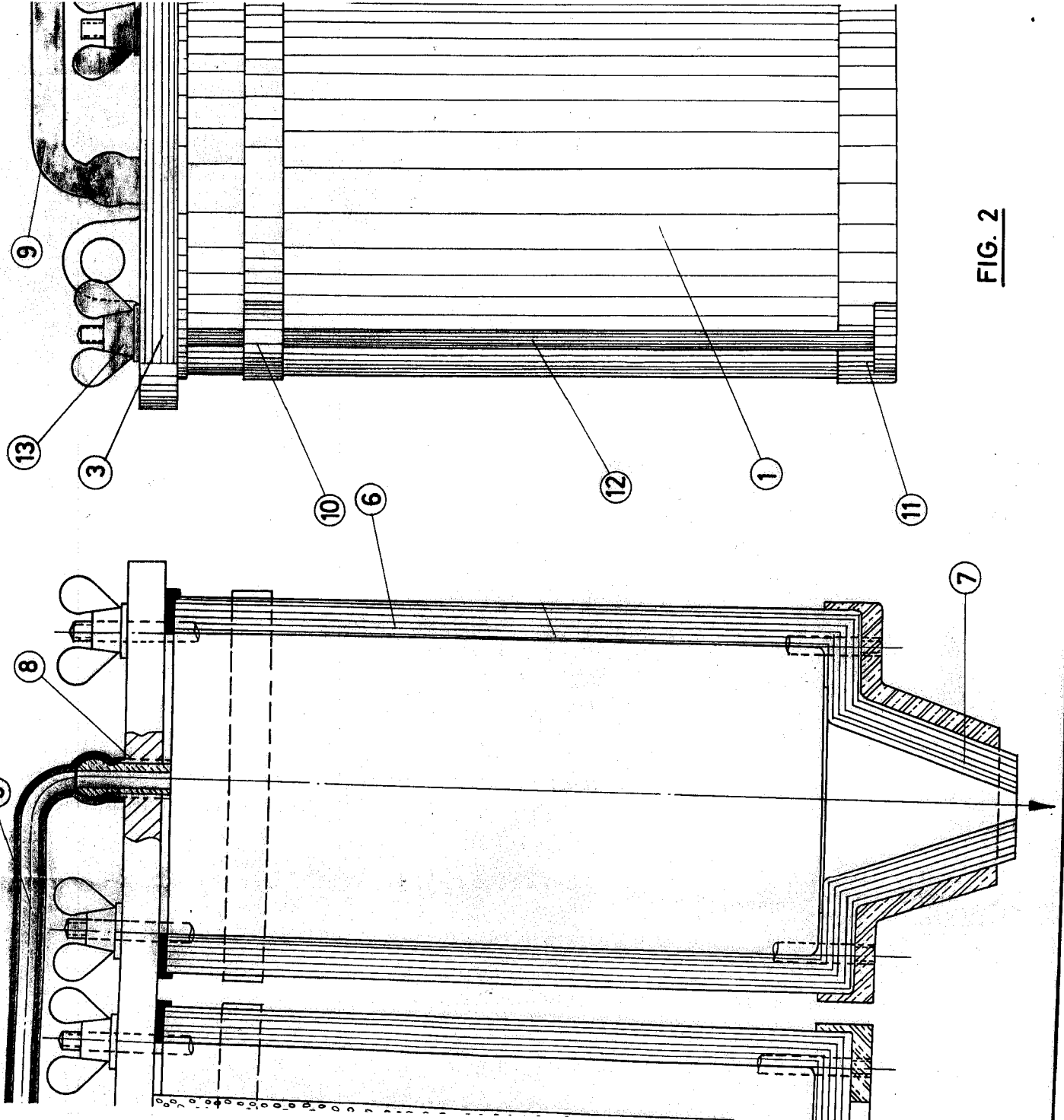
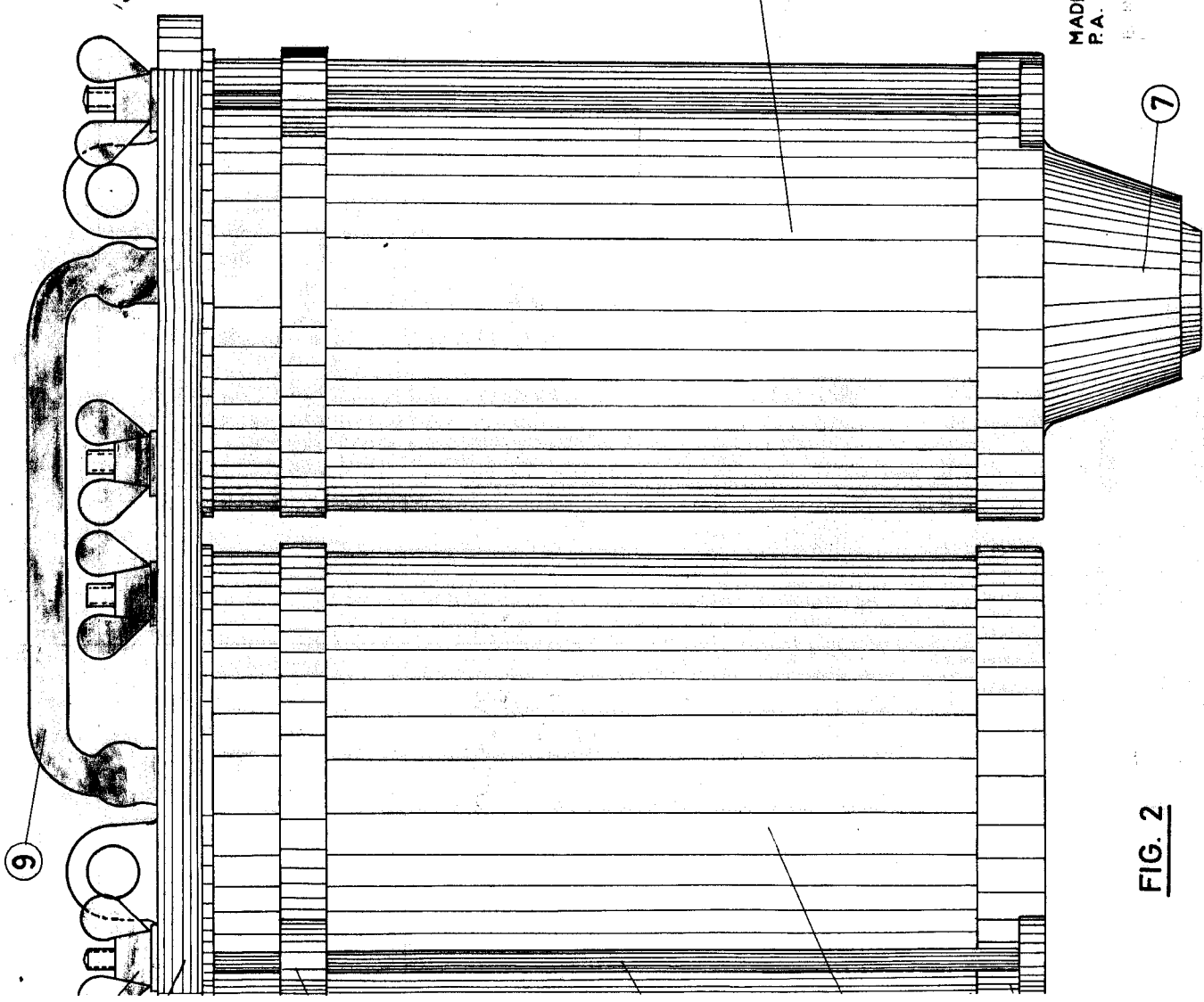

FIG. 2

15216



MADRID, JULIO 1965  
P.A.

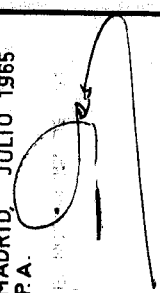

FIG. 2