



1 1 5 2 0 6

- 1 -

MEMORIA DESCRIPTIVA

que se acompaña

a la solicitud de

registro de un MODELO DE UTILIDAD por veinte años en España, a favor de MANUFACTURAS DEL VESTIDO, S.A., residente en MADRID, San Enrique, 34, de nacionalidad española

por:

" UNA DISPOSICIÓN PERFECCIONADA PARA CIERRE
DE ENVASES "

- - - -



El presente registro de Modelo de Utilidad concierne, como su enunciado indica, a una disposición perfeccionada para cierre de envases, de acuerdo con la descripción detallada que de la misma se realiza.

5 Este resultado industrial mejora notablemente todo cuanto sobre el particular se conoce y utiliza actualmente, tanto por su sencillez constructiva, como de aplicación, funcionamiento, resistencia, indeformabilidad, estética y economía.

10 Es objeto del Modelo, crear una nueva disposición de cierre para envases, preferentemente de tipo plegable, cuyo ajuste se realiza por ambos extremos abiertos del propio envase o caja.

15 Para la debida ilustración de este objeto, se adjunta a la presente memoria descriptiva, una hoja de planos en la que a título de ejemplo, se representan todas y cada una de las partes que lo forman y relación que guardan entre si.

En dicha hoja de planos:

20 LA FIGURA PRIMERA, es una vista en perspectiva de un envase desplegado, mostrándose respectivamente en su parte superior e inferior las correspondientes tapas de cierre.

25 LA FIGURA SEGUNDA, es un detalle seccionado, por el cual se identifica el sistema de adaptación y fijación de las tapas sobre las pestañas de los extremos abiertos del propio envase.

En estas figuras y con el mismo valor en ambas, se aprecian las siguientes referencias:

30 1.- Envase propiamente dicho de forma preferentemente paralelepípedica, formado por cuatro bandas laterales, susceptibles de plegamiento a efectos de una menor ocupación



1 1 5 2 0 6

de espacio en su fase de almacenaje y transporte.

2.- Pestañas dispuestas perifericamente en cada borde correspondiente a los laterales formativos del envase.

35

Estas pestañas son plegables y en la fase de cierre del envase son superpuestas tangencialmente por la parte exterior de la caja -1-, detalle representado en la sección de la figura segunda del plano anexo.

3.- Tapas correspondientes de cierre de cada extremo de la caja o envase.

40

Las dimensiones y forma de estas tapas -3- están ajustadas en un todo a los extremos abiertos del envase.

4.- Laterales dispuestos perifericamente en cada tapa -3-.

45

La altura de estos laterales -4- es la misma de las pestañas -2-, según detalle de la figura segunda de la adjunta ilustración.

50

Sobre las pestañas -2- una vez dobladas estas sobre la parte exterior del envase, se acondicionan las tapas -3-, según la mencionada figura segunda procediendose posteriormente para asegurar esta unión, a grapar las pestañas -2- con los laterales -4-.

5.- Es la grapa de unión de los dos planos -2- y -4- superpuestos.

55

Este envase y tapas serán fabricados con los materiales más convenientes, y sus dimensiones serán las más apropiadas según los casos de aplicación racional.

60

Descrita suficientemente la naturaleza del Modelo se hace constar expresamente que cualquier modificación de detalles que se introduzca en el mismo, se considerará incluido dentro de esta protección, en tanto que no altere o



- 4 - 115206

modifique esencialmente su finalidad característica.

Por último, se declaran de novedad y utilidad las reivindicaciones consignadas en la siguiente

N O T A

65

1ª.- UNA DISPOSICION PERFECCIONADA PARA CIERRE DE ENVASES, caracterizada esencialmente porque los laterales del envase, presentan en los extremos correspondientes unas pestañas que por plegamiento se sitúan en superposición tangencial sobre el plano exterior de cada lateral, comportando el envase tapas cuya forma y dimensiones están relacionadas con dicho cuerpo y que comportan laterales de igual altura que las pestañas del envase, ajustandose las patas en forma tal que queden unidos sus laterales con las pestañas y quedando aseguradas las tapas sobre las zonas abiertas del envase por medio de grapas pasantes a través de dichos planos superpuestos.

70

75

2ª.- UNA DISPOSICIÓN PERFECCIONADA PARA CIERRE DE ENVASES".

80

Todo según se indica en la presente memoria, que consta de cuatro páginas escritas a máquina y la hoja de planos que se acompañan.

Madrid, 29 de Julio de 1965

JOSE MARIA DEL CORRAL,



1 1 5 2 0 6

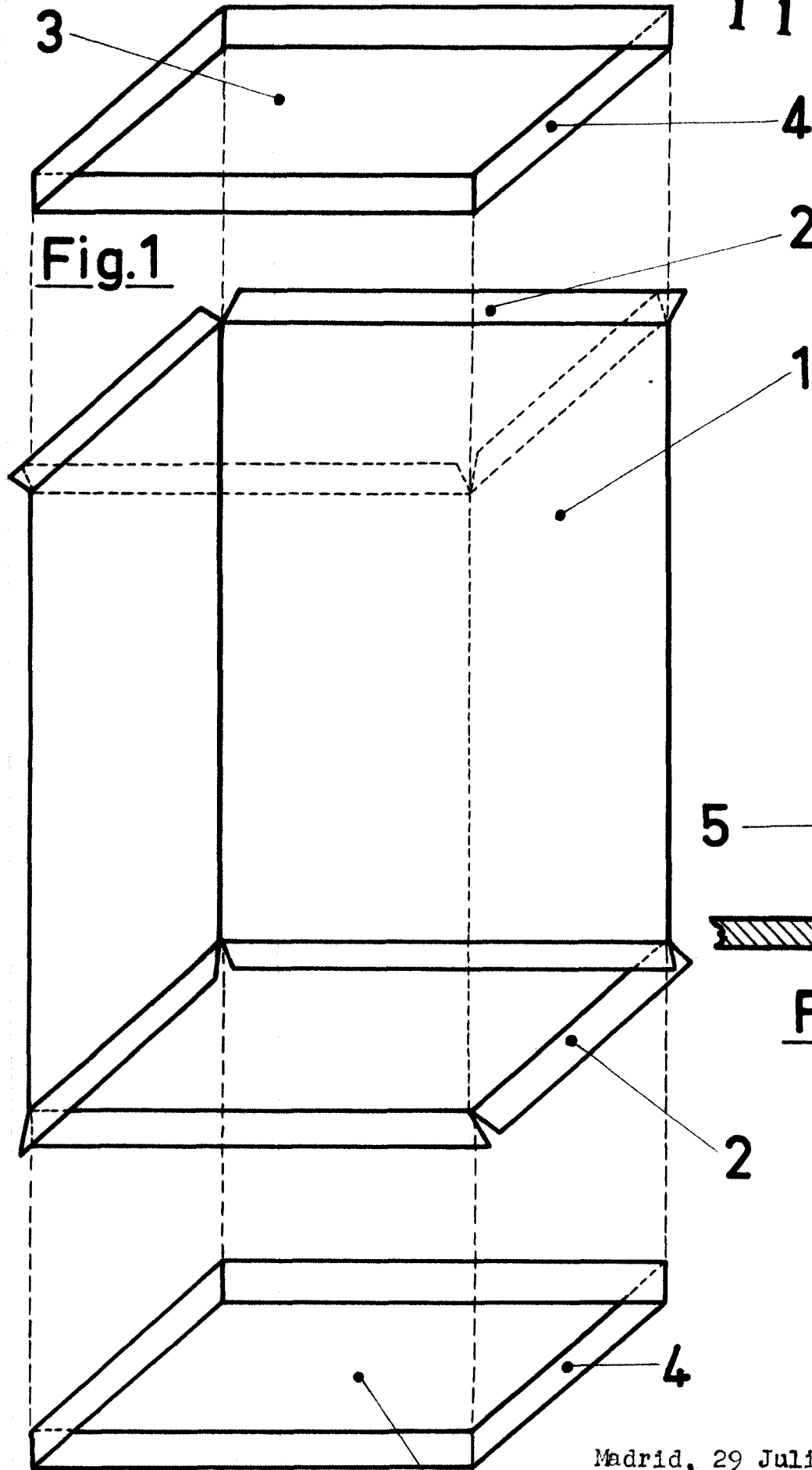

Fig. 1

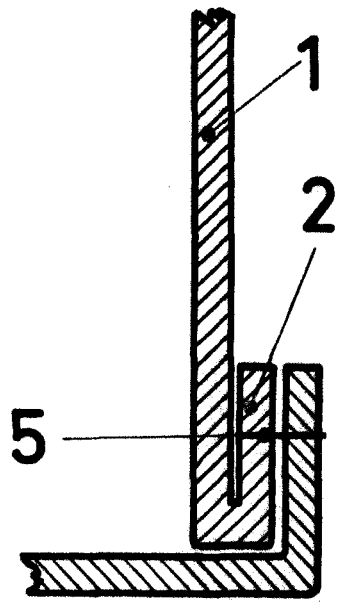

Fig. 2

ESCALA VARIABLE

Madrid, 29 Julio 1.965
JOSE MARIA DEL CORRAL,