



115182

115182

MODELO DE UTILIDAD

por 20 años

por "UN DISPOSITIVO DE PROTECCION PARA CUBOS", a favor de D. Juan SABELLA Jannini, de nacionalidad española, domiciliado en Barcelona, Dr. Ramón y Cajal, 142.

=====

MEMORIA DESCRIPTIVA

Se refiere el presente Modelo de utilidad a un dispositivo, especialmente ideado para conseguir una protección eficaz para cubos en lo que se relaciona con el fondo del mismo por su parte externa.

5. Es sabido que hoy en día son muchas las operaciones de uso doméstico en que se utilizan los recipientes denominados cubos, como ocurre por ejemplo para la recogida de desperdicios, limpieza y aseo de suelos, abrillantado de éstos, etc.

10. Asimismo es sabido que estos recipientes, por lo general, han de ser desplazados de su posición constantemente para que vayan ejerciendo su función cerca de donde se halla localizada la zona a fregar, abrillantar, etc.

15. También es conocido que, por lo común, dichos recipientes adoptan una forma simplemente cilíndrica o troncocónica invertida, con un reborde perimétrico inferior en la parte externa de su fondo. Esto permite una menor superficie de rozamiento del cubo con el suelo, y en consecuencia una mayor



- facilidad de desplazamiento de aquél. Ahora bien, esta disposición presenta un serio inconveniente cual es el de que cuando se desplaza el cubo, si el material del mismo es metálico, no solo se raya el suelo, deteriorándolo, sino que también se originan ruidos sumamente molestos. Otro inconveniente dimanante de aquella disposición es que la estabilidad del cubo no es muy eficaz, por la propia posibilidad de deslizamiento fortuito del fondo del mismo.
- 5.

La idea del presente Modelo es dar a conocer un dispositivo que protege el referido fondo del cubo de una forma muy simple y satisfactoria, ya que se eliminan todos los inconvenientes antedichos. En efecto, con tal dispositivo se comunica una gran estabilidad al cubo, impidiendo que éste raye el suelo o proveque ruidos molestos.

10.

Para su mejor comprensión, nos referiremos a un dibujo que se adjunta a la presente memoria y que representa, a título de ejemplo explicativo, no limitativo, un dispositivo de protección para cubos, realizado de conformidad con el presente Modelo.

15.

En dicho dibujo, la figura 1 es una sección longitudinal completa de la parte inferior de un cubo al que se le ha incorporado el presente dispositivo.

20.

La figura 2 se corresponde con un detalle, a mayor escala, de la propia sección anterior.

Según tales figuras, el dispositivo de protección para cubos, objeto del presente Modelo, está constituido por un arco continuo -1- de naturaleza elástica que adopta configuración en "U" con una de sus ramas -2- vertical y la otra -3- inclinada hacia adentro de abajo arriba.

25.

El tramo central -1- de dicho arco es el que soporta contra el suelo -4-, al acoplarse con ligera presión aquél en

30.



el faldón perimétrico inferior -5- de un cubo -6-.

Todo cuanto no afecte, altere, cambie o modifique la esencia del dispositivo descrito, será variable a los efectos del actual Modelo.

5.

N O T A.

Se reivindica como objeto de este registro por Modelo de utilidad:

- 1.- Un dispositivo de protección para cubos, caracterizado esencialmente por estar constituido por un aro continuo, de material elástico y antideslizante, y de configuración en "U", una de cuyas ramas es vertical y la otra inclinada con el fin de adaptarse, al entrar a ligera presión, en el faldón inferior perimétrico de un cubo.

15. Sean cuales fueren las circunstancias que concurren en la esencialidad del Modelo de utilidad definido en la anterior reivindicación, cuyo objeto es:

2.- "UN DISPOSITIVO DE PROTECCION PARA CUBOS".

20. Consta la presente memoria de tres hojas foliadas, mecanografiadas por una sola cara y de los dibujos unidos a la misma.

21 JUL 1965

Barcelona,

P.A. de D. Juan SABELLA Jannini,

21 JUL

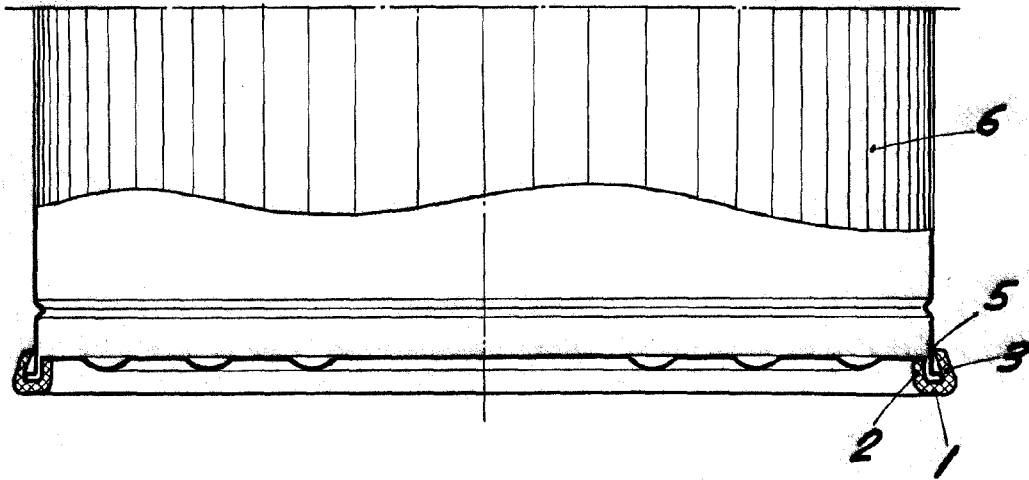

Fig. 1

1 151 82

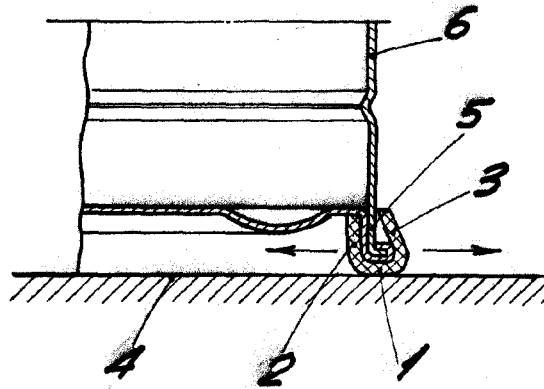

Fig. 2

BARCELONA
P. A.

21 JUL 1965

ESCALA VARIABLE