



1965

115167

115167

MODELO DE UTILIDAD

por 20 años

por "UNA HEBILLA", a favor de D^a M^a del Carmen BELLSOLELL Mirret, de nacionalidad española, domiciliada en Barcelona, Rosellón, 168.

=====

MEMORIA DESCRIPTIVA

Se refiere el actual Modelo de utilidad a una nueva realización de hebilla, que viene a aportar notables y sensibles mejoras, de orden funcional, constructivo y principalmente práctico, sobre los diversos tipos de hebillas ejecutados hasta el momento.

5. En efecto, es sabido que las hebillas pertenecen al grupo de elementos accesorios que tienen un campo muy amplio de aplicaciones ya que igualmente se utilizan en prendas de vestir, cinturones, carteras, zapatillas, etc.

10. Es por ello que, según la aplicación a que se destinan, deberán aportar unos requisitos indispensables, perfectamente determinados en cada caso. Ahora bien, dentro de estos requisitos, y conjuntamente en varias aplicaciones, resulta muy conveniente que la hebilla en cuestión vaya forrada, no solo con el fin de mejorar el aspecto estético del conjunto sino también con la finalidad de evitar los cantos y aristas vivas de la hebilla que, según a donde se destine ésta, pueden provocar roturas o desperfectos.

El sistema seguido actualmente para conseguir el fo-



1965

rrado de una hebilla, consiste en disponer simplemente sobre la misma la pieza de tejido, cuero o similar, con el que se quiere forrar y, posteriormente, proceder al cosido de las zonas libres.

5. Esta operación, como se comprende, no puede ser mecanizada fácilmente, lo que supone en consecuencia un elevado coste de mano de obra, ello, amén de que la propia operación resulta difícil y complicada por la constitución en sí de la hebilla.
10. La idea del presente Modelo es dar a conocer un nuevo tipo de hebilla, en la que el forrado de sus laterales se lleva a efecto de una forma extremadamente simple y fácilmente mecanizable. Esto supone por consiguiente una disminución de la mano de obra y, en consecuencia, un abaratamiento en el precio de coste de una hebilla forrada.
15. Para su mejor comprensión y mayor facilidad en las descripciones, nos vamos a referir a un dibujo que se adjunta a la presente memoria y que representa, a título de ejemplo explicativo, no limitativo, una hebilla, realizada de conformidad con el presente Modelo.

20. En dicho dibujo, la figura 1 es una vista en perspectiva de la hebilla en cuestión.

La figura 2 se corresponde con una sección longitudinal completa de dicha hebilla por el plano de corte A-A de la figura 1.

25. La figura 3 muestra un detalle a mayor escala de la sección de uno de los laterales de la propia hebilla.

Según tales figuras la hebilla, objeto del presente Modelo, está constituida por un marco rectangular o cuadrado -1-, dotado de un travesaño central -2- con una patilla giratoria -3-. Es esencial en el actual Modelo que los laterales de

30.



1965

115167

la hebilla paralelos a su travesaño central -2- posean una conformación cilíndrica -4- abierta longitudinalmente para dejar una ranura -5-, que permita el paso per ella de los bordes -6- de una funda laminar -7-, envolvente de los propios laterales.

5. Una ligera presión a dichos laterales cilíndricos cerrará las ranuras -5- y se sujetarán los bordes de las fundas -7-.

Todo cuanto no afecte, altere, cambie o modifique la esencia de la hebilla descrita, será variable a los efectos del actual Modelo.

10. N O T A.

Se reivindica como objeto de este registro por Modelo de utilidad:

- 1.- Una hebilla, del tipo de las que constan de un marco rectangular con un travesaño central, portador de la patilla giratoria, caracterizada esencialmente porque sus laterales, paralelos a dicho travesaño, adoptan una configuración cilíndrica abierta, dejando una estrecha ranura donde se fijan, una vez han sido introducidos por ella, los bordes de unas fundas laminares, envolventes de dichos laterales.
- 15.

20. Sean cuales fueren las circunstancias que concurran en la esencialidad del Modelo de utilidad definido en la anterior reivindicación, cuyo objeto es:

2.- "UNA HEBILLA".

Consta la presente memoria de cuatro hojas foliadas, mecanografiadas por una sola cara y de los dibujos unidos a



1965

- 4 -

la misma.

115167

Barcelona, 17 JUL 1965

P.A. de D^a M^a del Carmen BELLSOLELL Miret,

MO

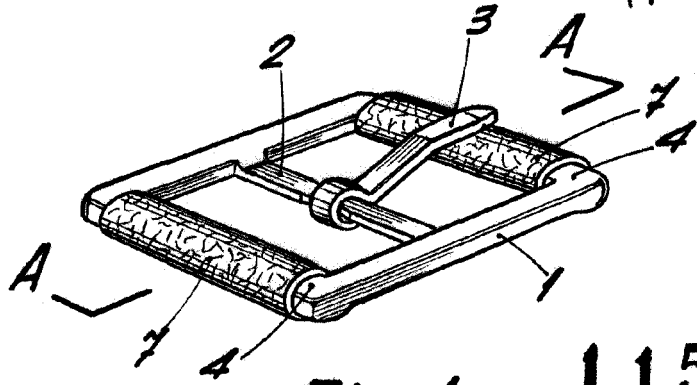

Fig. 1

115167

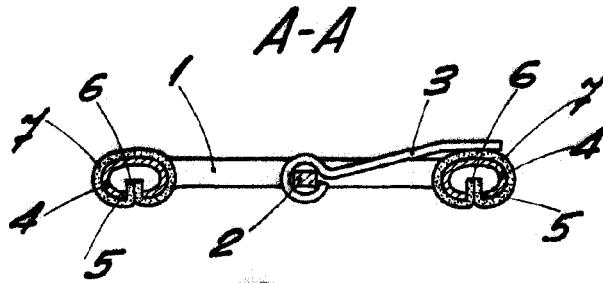

Fig. 2

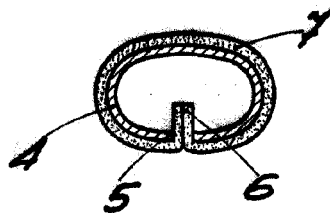

Fig. 3

BARCELONA, 17 JUL 1965
P. A.

ESCALA VARIABLE