

11515

28 JU



115150

M E M O R I A D E S C R I P T I V A

que se acompaña a la solicitud de

UN MODELO DE UTILIDAD

a favor de Don Jaime BASSONS BELLÉ, de nacionalidad española, residente en MOLINS DE REY (Barcelona), c/ R. de Casanova núm. 44,

por:

"DISPOSITIVO MODELADOR PREFORMADO DE APLICACION A TODO TIPO DE PRENDAS CONFORMADORAS".

=====

La presente memoria descriptiva se refiere a un nuevo dispositivo de modelación preformado en materias semirígidas convenientemente yuxtapuestas hasta alcanzar la forma deseada en la utilización en cualquier modelo de prendas femeninas que integran una porción destinada a la



115150 28

conformación del busto.

- La esencialidad del modelo preconizado consiste en la disposición de unas piezas elementales de tejidos semirígidos preparadas en corte de manera que la yuxtaposición de los laterales de las mismas, en conjunción con el efecto de deformación propio de cualquier tipo de tejido simple en relación con los ejes de confección, proporcionan la conformación ideal deseada. Una particularidad del dispositivo de referencia, consiste precisamente en
- 10.- la forma de unión de las piezas elementales de manera que en caso alguno determinen líneas rigidizadas o regruesadas, incompatibles con el recato buscado en el tipo de prendas en que han de ser aplicadas y que hasta el momento, han sido totalmente imposibles de evitar, a no ser mediante
- 15.- utilización de elementos totalmente moldeados que en la práctica demuestran la poca eficacia de su función y la gran alterabilidad a los agentes exteriores, entre ellos los simples lavados y el transcurso del tiempo.
- Sustancialmente el dispositivo consta de unas
- 20.- piezas gemelas de colocación inferior, con orientación de sus respectivos ejes de tejido hacia la zona de vértice, que se complementan con una banda envolvente de la parte superior, quedando unidos los bordes de las mismas piezas a través de costuras paralelas a las líneas de separación
- 25.- y abarcando a los tejidos adicionados de forro y revestimiento, con refuerzo mediante cintas incluidas, de manera que en conjunto se definen unas uniones perfectas sin
- 30.- superposición de los tejidos que pudieran ocasionar el

115150



35.- abultamiento. En la aplicación del dispositivo, se considera ventajosamente la incorporación de un resorte filiforme envolvente de la parte inferior de la embocadura de la copa conformada, e incluido asimismo entre los tejidos de forro y revestimiento decorativo.

40.- Para la mejor comprensión de cuanto antecede, se acompaña una hoja de dibujos en los que se representa esquemáticamente el modelo sucintamente descrito, el cual a continuación y con referencia a los mismos dibujos, se describe detalladamente.

En dichos dibujos:

45.- La fig. 1ª es una vista frontal del dispositivo modelador terminado y dispuesto para su adopción en cualquier tipo de prenda conformadora.

La fig. 2ª ilustra las piezas elementales integrantes del conjunto rigidizador.

50.- La fig. 3ª finalmente, muestra una sección en la que se aprecia la disposición del dispositivo de la prenda correspondiente.

55.- Según queda representado en los dibujos, el elemento rigidizador propiamente dicho se forma en la reunión de las piezas inferiores -1 y 2- de tejido semi-rígido dispuesta de manera que sus fibras de eje principal de fabricación se orientan hacia el vértice de la copa a conformar, reuniendose precisamente en una línea que se extiende desde el mismo vértice hasta la parte inferior y marcada en los dibujos como -3-. Por la parte superior definen una línea -4- que coincide con una media

60.-

115150



90.- ticas de las siguientes,

REIVINDICACIONES

- 95.- 1ª.- Dispositivo modelador preformado de aplicación a todo tipo de prendas conformadoras, caracterizado por comprender unas piezas elementales de material tejido semi-rígido de fibras inalterables previstas de manera que los ejes de confección quedan orientados precisamente hacia el vértice de las copas a realizar y cuyas piezas se constituyen en dos inferiores para cada uno de los laterales y una superior envolvente que abarca la totalidad del ancho de cada una de las referidas copas.
- 100.- 2ª.- Dispositivo modelador preformado de aplicación a todo tipo de prendas conformadoras, caracterizado según la reivindicación anterior, porque los bordes de las piezas integrantes de las copas de conformación se yuxtaponen sin superposición, y se unen a través de dobles costuras de cintas de superposición, cuyas costuras son elementalmente paralelas a las líneas de separación y abarcan conjuntamente al material de forro interno del dispositivo y al de revestimiento decorativo exterior.
- 105.- 3ª.- Dispositivo modelador preformado de aplicación a todo tipo de prendas conformadoras, según las reivindicaciones anteriores, caracterizado porque la línea de unión entre la banda superior y las inferiores se presenta precisamente a media altura de la copa, pasando por el vértice de la misma y de la que hacia la parte inferior se extiende la de unión entre las laterales citadas.
- 110.- 4ª.- Dispositivo modelador preformado de aplicación
- 115.-

115150



120.- a todo tipo de prendas conformadoras," según las reivindicaciones anteriores, caracterizado porque el contorno lateral e inferior de la copa alcanzada queda rebordeado por un resorte filiforme incluido entre los tejidos de forro y decorativo, con protección interna por bandas de material de gran suavidad.

125.- 5ª.- Dispositivo modelador preformado de aplicación a todo tipo de prendas conformadoras, según cualquiera de las reivindicaciones anteriores, caracterizado porque su especial configuración permite la inclusión del mismo en cualquier modelo de prenda femenina que incluye la zona de busto y a la que imparte su especial forma y protección.

130.- 6ª.-DISPOSITIVO MODELADOR PREFORMADO DE APLICACION A TODO TIPO DE PRENDAS CONFORMADORAS".

Todo ello conforme queda descrito y reivindicado en la presente memoria que consta de seis hojas escritas a máquina por una de sus caras, y que se ilustran por los dibujos que a la misma se acompaña.

Madrid, 28 de Julio de 1.965,
PASCUAL CIVANTO
P.P.

115150

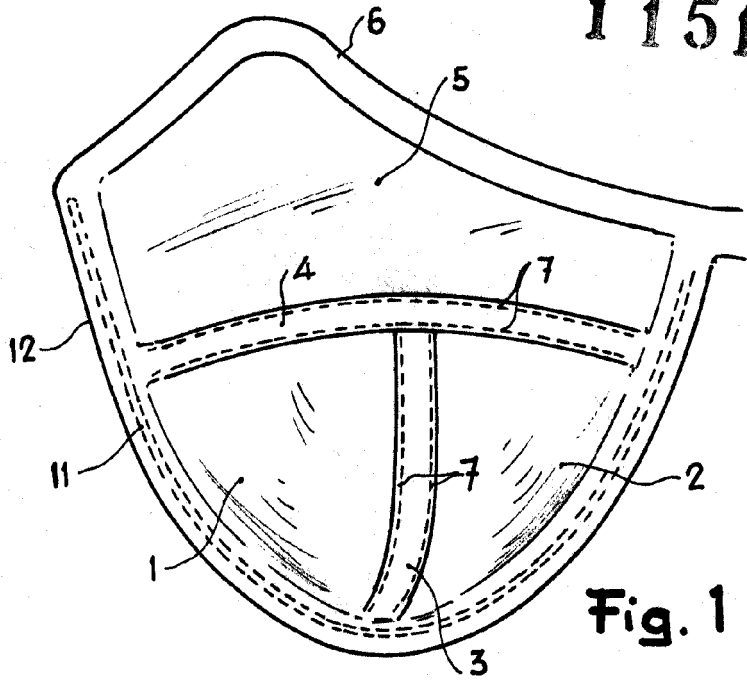

Fig. 1

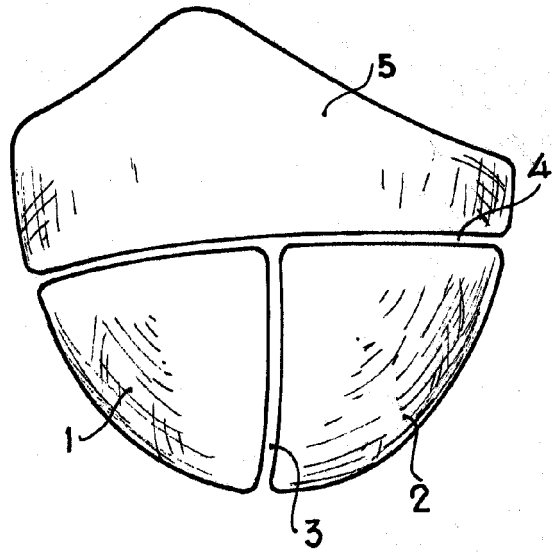

Fig. 2

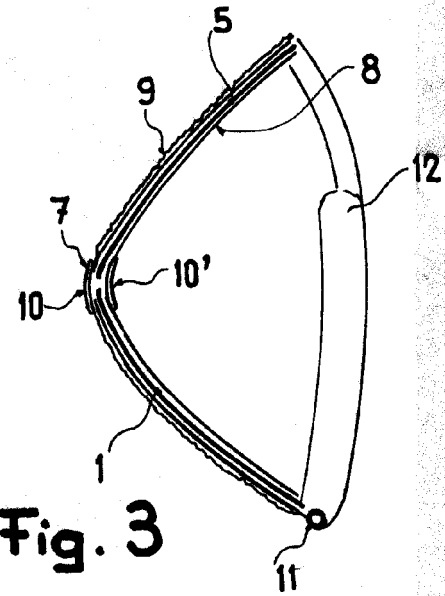

Fig. 3

Madrid, 28 de Julio de 1.965
PASCUAL CIVANTO
P.P.

Escala variable