

115093



M O D E L O  
D E  
U T I L I D A D

a favor de Don Jaime LIFSCHITZ DRUCKER, de nacionalidad alemana, residente en Barcelona, Calle Consejo de Ciento, 327, por "DISPOSITIVO EXPOSITOR PLEGABLE".

- . -

MEMORIA DESCRIPTIVA

La presente invención se refiere a un dispositivo expositor plegable de fácil y rápido montaje, cuya fabricación se realiza bajo unas normas sumamente sencillas y económicas.

5. El dispositivo expositor aludido se caracteriza por el hecho de comprender una lámina que se dobla en forma de diedro, la cual está dotada en su arista de una escotadura irregular en la que es susceptible de acoplarse el objeto a exponer, y cuyos lados libres están dotados de las correspondientes aletas complementarias, provistas de me-
- 10.

115093



dios de mutua fijación, que forman los laterales y base del cuerpo del expositor.

5. Los dibujos adjuntos muestran tan sólo a título de ejemplo, no limitativo del alcance de la presente invención, un caso práctico de realización de un dispositivo expositor según las características descritas.

10. En dichos dibujos: La figura 1 muestra una perspectiva del dispositivo a medio plegar; y la figura 2 es otra perspectiva del dispositivo totalmente plegado y en función de uso.

15. Según la representación de los dibujos el objeto de la presente invención está formado por la lámina -1- que desarrollada adopta una forma rectangular alargada, la cual está dotada de la línea de plegado -2- determinativa de la formación de dos sectores susceptibles de doblarse en forma de diedro, cuya arista viene definida asimismo por la aludida línea de plegado -2-.

20. En esta arista se forma la escotadura irregular -3- a través de la cual es susceptible de acoplarse el objeto que debe ser expuesto.

25. Los sectores aludidos forman las caras anterior y posterior del diedro y por sus lados libres están dotados de las aletas -4- que, después fijarse entre sí mediante la yuxtaposición de la pestaña -5- con el ojal -6-, determinan la formación de los laterales correspondientes, mientras que la base, sobre la que se mantiene erecto el conjunto, está formada por las aletas -7- que, asimismo, se mantienen en posición mediante la pestaña -8- acopla-

115093



ble al ojal -9-.

5. Serán independientes del objeto de la presente invención los materiales empleados en los distintos elementos constitutivos del dispositivo expositor, así como las formas y dimensiones, tanto absolutas como relativas, de los mismos y, en consecuencia, todo cuanto no afecte a su esencialidad.

- . -

N O T A

Se reivindica como objeto del presente modelo de utilidad:

10. 1. Dispositivo expositor plegable, que se caracteriza por el hecho de comprender una lámina susceptible de doblarse para formar un diedro, la cual está dotada en su arista de una escotadura irregular en la que es acoplable el objeto a exponer, y cuyos lados libres están dotados de aletas complementarias, provistas de medios de mutua fijación, que forman los laterales y la base del cuerpo del expositor.
15. 2. Dispositivo expositor plegable.

Todo ello según queda descrito y reivindicado en la presente memoria que consta de cuatro hojas folia-

115093



1065

das escritas a máquina por una sola cara.

Barcelona, 7 de julio de 1965.

Jaime LIFSCHITZ DRUCKER

p.a.



1965

Fig. 1

115093

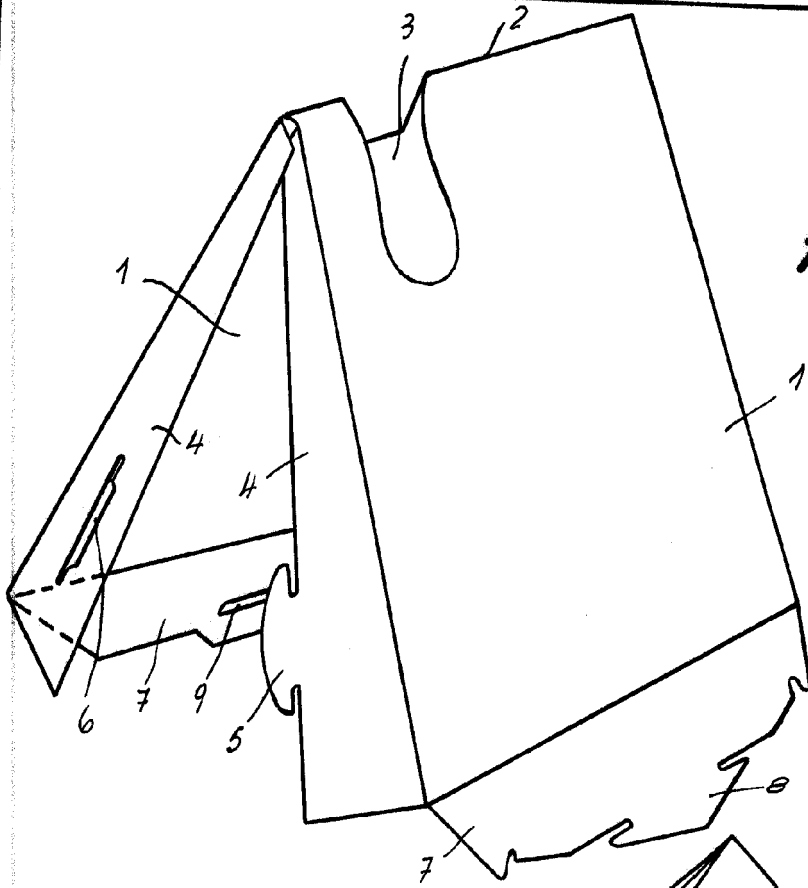
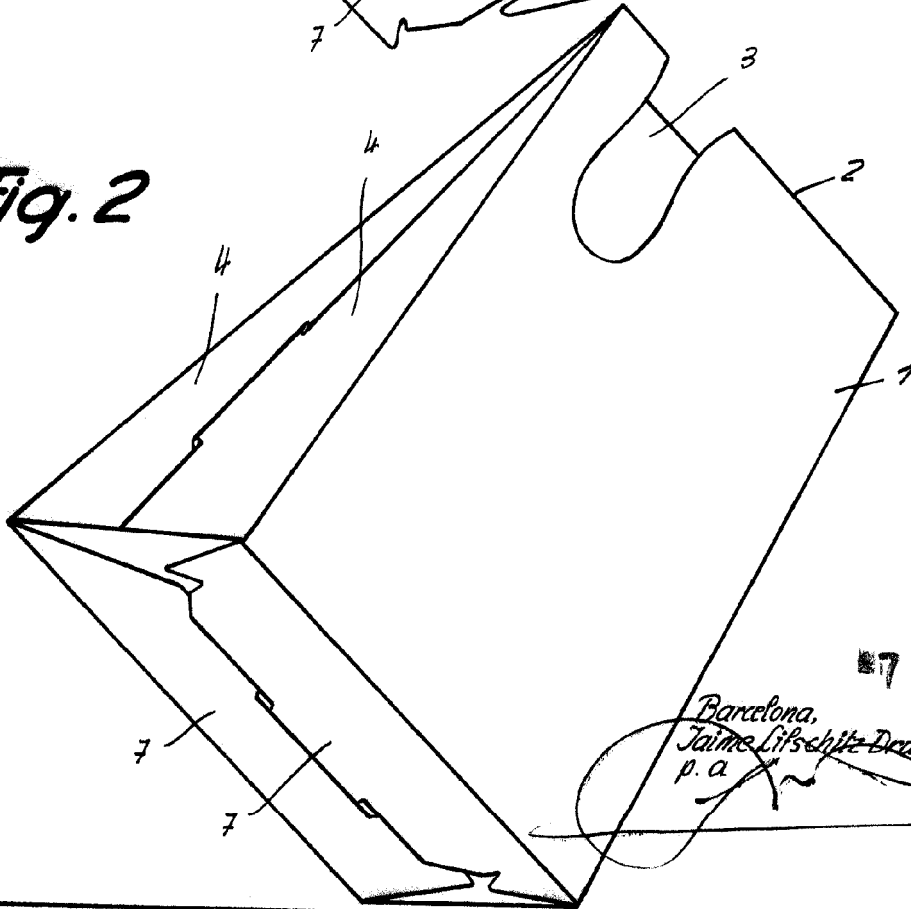

Fig. 2



17 JUL 1965

Barcelona,  
Jaime Lifschitz Drucker  
p. a.

12638