



115082

MODELO DE UTILIDAD

por 20 años

por "UNA CAJA PARA EMBALAJE", a favor de Poliglás, S.A., de nacionalidad española, domiciliada en Barcelona, Cerdeña, 393.

=====

MEMORIA DESCRIPTIVA

Se refiere el presente Modelo de utilidad a una nueva caja para embalaje, que aporta notables y sensibles mejoras, de tipo funcional, constructivo y práctico, sobre las distintas realizaciones de cajas para embalaje ejecutadas hasta el momento.

- 5. En efecto, es sabido que son muy diversos los artículos que exigen, ya sea para su buena presentación, ya para su protección, etc., el ir alojados en una caja de embalaje. Es por ello que este objeto resulta de aplicación en todos los órdenes de la industria y el comercio, con lo que su campo de acción es sumamente extenso. Ello obliga a los fabricantes de cajas de tal tipo a una producción acelerada y a ser posible económica para que el precio de la caja resulte bajo.

Ahora bien este problema es difícil de solventar, ya que si se quiere hacer una caja económica se ha de recurrir a materia-

- 15. les como el cartón, etc., que indudablemente, no son los más adecuados, puesto que la protección que comunican es infima. Por



1965

- 2 -

1 1 5 0 8 2

otra parte, si la caja ha de ser de un buen material impermeable, resistente, etc., entonces, dado que toda caja consta de cuerpo y tapa, se han de construir dos moldes o matrices, uno para cada pieza, lo que encarece en forma considerable el precio de dichas

5. cajas.

Por el presente Modelo se da a conocer una caja de las de este último tipo, cuya originalidad primordial radica en que se compone de dos partes exactamente idénticas que encajan perfectamente, encerrando de una forma segura el artículo a embalar.

10. Esto supone una simplificación en la fabricación muy notable, tanto que abarata en forma considerable el precio de dicha caja.

Para mayor facilidad en las descripciones, nos vamos a referir a un dibujo que se adjunta a la presente memoria y que representa, a título de ejemplo explicativo, no limitativo, una

15. caja para embalaje, realizada de conformidad con el presente Modelo.

En dicho dibujo, la figura 1 es una vista en perspectiva de la caja en cuestión, cerrada en posición de servicio.

Las figuras 2 y 3 se corresponden con sendas vistas en

20. perspectiva de cada una de las mitades que componen dicha caja.

Según tales figuras, la caja para embalaje, objeto del presente Modelo, está constituida por dos piezas prismáticas -1- y -2- exactamente idénticas que se enfrentan por sus caras abiertas, encajando perfectamente y dando lugar a un cuerpo prismático

25. de doble longitud que cada una de dichas piezas.

Para conseguir este efecto, cada una de las piezas referidas lleva el borde de su cara abierta escalonado por su mitad conformando un tramo superior en "U" -3- y otro inferior -4- también en "U". A su vez, del borde interno de este tramo inferior -4- surge un saliente en "U" -5- superpuesto al mismo y

30. de altura igual a la del tramo -3- antes referido. Asimismo, el



1965

- 3 -

115082

saliente -5- se prolonga en otro escalón -6- también en "U", dispuesto en la parte interna del mismo tramo -3- superior de la pieza.

- Cabe describirse asimismo esta zona de encaje de las dos
5. piezas -1- y -2-, partiendo del plano ideal de la embocadura de las mismas, en el cual se encuentran los escalones -4- y -6-, y diciendo que del mismo emergen sendos salientes en "U" -3- y -5- enfrentados inversamente, ocupando cada uno de ellos una mitad de dicha embocadura, siendo uno, el -3-, prolongación de
10. las superficies laterales de la pieza correspondiente y el otro -5-, de dimensión externa igual a la interna del saliente -3-.

- Con tal disposición, en el interior del saliente -3- de una de las piezas puede encajar perfectamente el saliente -5-
15. de la pieza que se le opone, mientras que sobre el saliente -5- de aquélla puede enchufarse el saliente -3- de ésta.

Todo cuanto no afecte, altere, cambie o modifique la esencia de la caja descrita, será variable a los efectos del actual Modelo.

20. N O T A.

Se reivindica como objeto de este registro por Modelo de utilidad:

- 1.- Una caja para embalaje, caracterizada esencialmente por estar constituida por dos semipiezas idénticas, encajables entre sí por sus caras abiertas, en donde poseen, cada una de
25. ellas, a partir del plano ideal de la embocadura, y a cada mitad de la misma, sendos salientes en "U" enfrentados entre sí, siendo uno de ellos prolongación de las superficies laterales de la semipieza correspondiente, y el otro, de perímetro externo,
30. idéntico al perímetro interno de aquél.

Sean cuales fueren las circunstancias que concurren en la



1965

- 4 -

115082

esencialidad del Modelo de utilidad definido en la anterior reivindicación, cuyo objeto es:

2.- "UNA CAJA PARA EMBALAJE".

Consta la presente memoria de cuatro hojas foliadas, mecanografiadas por una sola cara y de los dibujos adjuntos.

5.

Barcelona, - 7 JUL 1965

P.A. de Poliglás, S.A.,

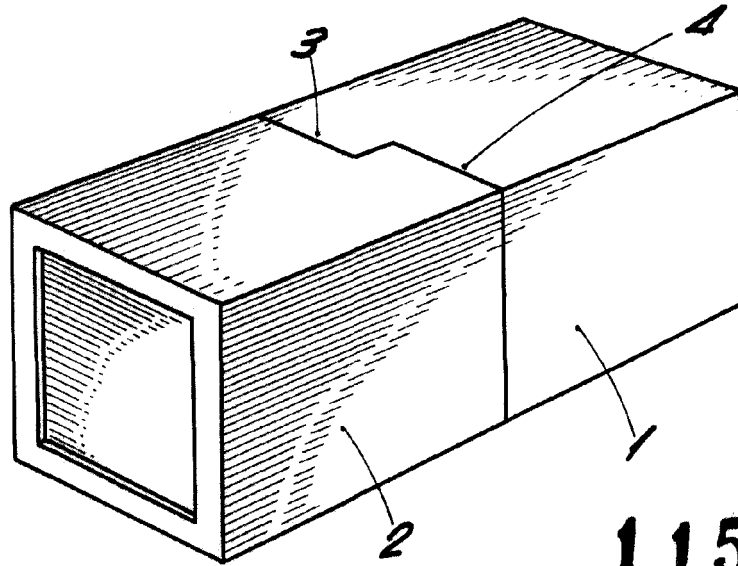

Fig. 1

115082

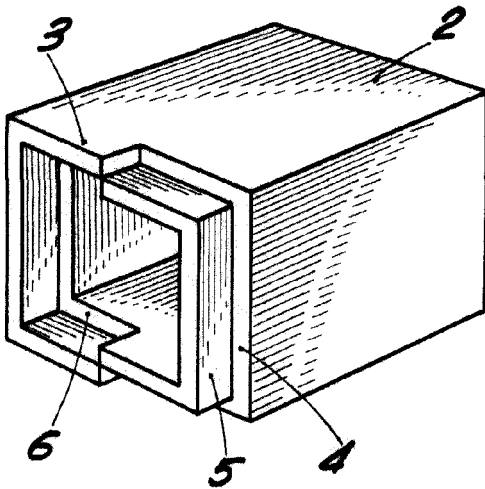

Fig. 2

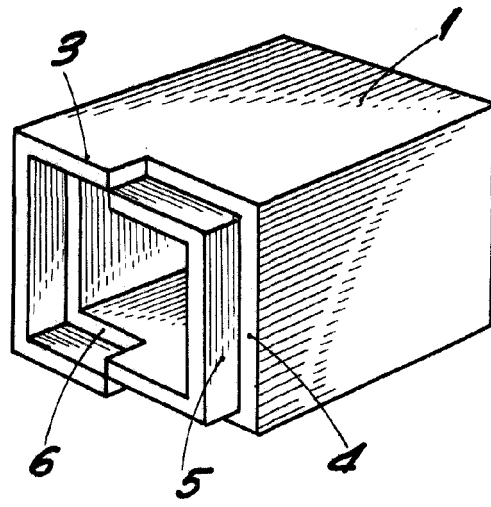

Fig. 3

BARCELONA 7 JUL 1965
P. A.

ESCALA VARIABLE