

26 JUN



MODELO DE UTILIDAD

=====

115076

MEMORIA DESCRIPTIVA

Sobre:

" SILLA PLEGABLE PERFECCIONADA "

Solicitantes: KEY, S.A. MUEBLES METALICOS, de nacionalidad española, domiciliada en SAN SEBASTIAN, Barrio Ergobia.

El presente registro de Modelo de Utilidad, concierne como su enunciado indica, a una silla plegable perfeccionada, de acuerdo con la descripción detallada que de la misma se realiza, debiendo interpretarse siempre este concepto en su más amplio sentido y nunca en limitativo.

5.-

Este resultado industrial, mejora notablemente todo



cuanto sobre el particular se conoce y utiliza actualmente, tanto por su sencillez constructiva, como de aplicación, funcionamiento, resistencia, duración, indeformabilidad, estética y economía.

5.- Para la debida comprensión de este objeto, se adjunta a la presente memoria descriptiva, una hoja de planos en la que a título de ejemplo, se representan todas y cada una de las partes que lo forman y relación que guardan entre sí.

10.- En la citada hoja de dibujos queda representado:
FIGURA PRIMERA.- Es una vista en perspectiva de la silla cuyo registro se preconiza, apreciada en su posición abierta.

15.- FIGURA SEGUNDA.- Representa una vista en alzado lateral de la misma, identificada en la fase de plegado o desplegado.

En estas figuras y con el mismo valor en ambas, se aprecian las siguientes referencias:

1.- Armadura tubular que respectivamente forma el respaldo y patas anteriores de la silla.

20.- Esta armadura presenta una estructura en U invertida.

2.- Armadura posterior, dispuesta en la parte media inferior en relación a la armadura citada -1- y que crea el par de patas traseras.

25.- Ambos juegos de patas, están dispuestas en su posición abierta en situación oblicuada exteriormente para formar una amplia base de sustentación que asegura la estabilidad de la propia silla.

Esta armadura posterior -2-, presenta un tramo transversal, previsto como medio de refuerzo estructural.

30.- 3.- Punto de apoyo y giro de las armaduras -1- y -2-, a efectos de facilitar la apertura y cierre correspondiente.

4.- Asiento preferentemente almohadillado, formado por una armadura, montada en forma basculante sobre los nece-



26 JUL 1965

sarios puntos de apoyo y giro.

5.- Biela situada entre el marco del asiento y la armadura anterior con dos puntos de apoyo y giro que facilitan el enlace del asiento con la armadura -1- y que determina la posibilidad de plegado y apertura de la silla.

6.- Puntos de apoyo y giro del asiento sobre la armadura posterior -2-, que juega sincronicamente con los centros de giro -5-.

10.- Con esta disposición de apoyos, el referido asiento, queda firmemente fijado y sin posibilidad de desplazamientos laterales.

La silla en su conjunto es de una gran resistencia y la misma podrá ser construída en las dimensiones más apropiadas.

15.- Descrita suficientemente la naturaleza del Modelo, se hace constar expresamente que cualquier modificación de detalle que se introduzca en el mismo, se considerará incluida dentro de esta protección, en tanto que no altere o modifique esencialmente su finalidad característica.

20.- El solicitante se reserva el derecho de extender esta demanda a los países extranjeros, reivindicando la misma prioridad de la presente solicitud al amparo del Convenio Internacional para la protección de la Propiedad Industrial.

NOTA

25.- El Modelo de Utilidad que se solicita en España por 20 años, según la vigente Legislación, deberá recaer sobre: "SILLA PLEGABLE PERFECCIONADA", según las siguientes,

REIVINDICACIONES

30.- 1ª.-Silla plegable perfeccionada, caracterizada esencialmente porque comprende la disposición de una armadura tubular configurada en U invertida, que respectivamente crea los montantes del respaldo y los puntos de apoyo delanteros de la propia silla estando unida a esta armadura, otra por medio de



5.- unos puntos de giro previstos en la parte media de la armadura básica, representando la segunda armadura los apoyos posteriores, abatibles sobre los anteriores, comportando la silla un marco guarnecido y que forma el asiento, el cual en ambos laterales comporta unas bielas unidas a la armadura anterior en forma basculante, para establecer sincronicamente su arrastre en la fase de basculamiento determinativo del plegado o posicionado racional de la silla.

2ª.- "SILLA PLEGABLE PERFECCIONADA".

Según queda sustancialmente descrito en la presente memoria que consta de cuatro hojas, acompañada de sus correspondientes dibujos.

Madrid, 26 Julio 1.965.

KEY, S.A. MUEBLES METALICOS,
P.P.

FRANCISCO GARCIA CABRERO
P. P.

115076

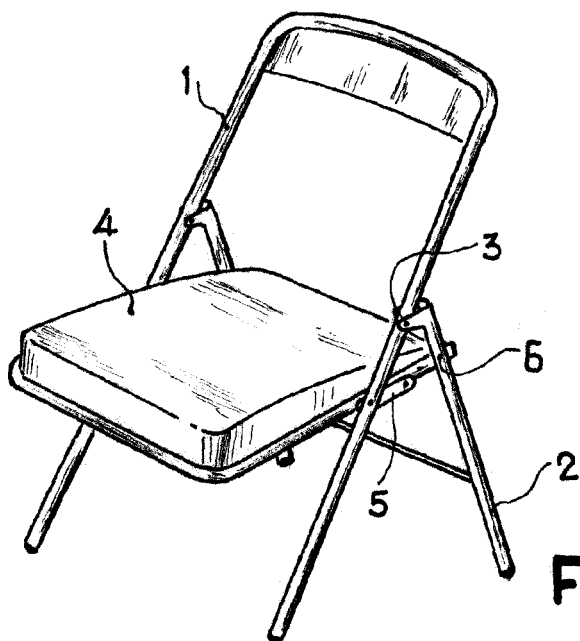

Fig. 1

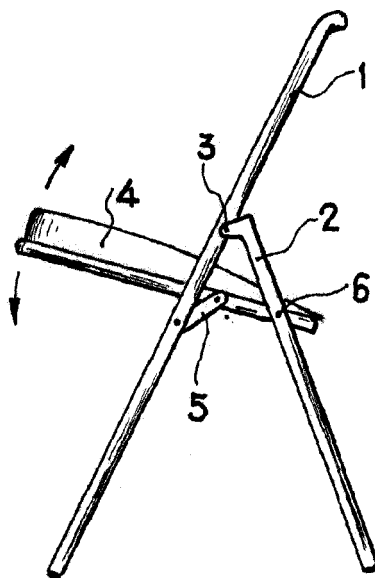

Fig. 2

Madrid, 20 JUL 1960
XEY, S.A. Muebles Metálicos
P. P.

Al. L. P.

ESCALA VARIABLE