



115072

- 2 -

10 El mencionado dispositivo está constituido por un conjunto de elementos mecánicos especialmente montados en las máquinas de tejer punto, con el fin de poner en funciones, sucesivamente y una a una, a las agujas de ambas placas de la máquina tricotosa, cuando se trata de fabricar prendas de punto menguadas, logrando con la adopción de este dispositivo una mejora considerable en el funcionamiento y calidad del trabajo realizado en las máquinas de esta clase actualmente conocidas.

15 Para facilitar la comprensión de las características generales que constituyen el objeto del presente Modelo de Utilidad, nos auxiliaremos, en lo que sigue, de una lámina de dibujos en la que hemos representado, - vistas en perspectiva y separadas de la máquina, el conjunto de piezas que componen el dispositivo, bien entendido que tales dibujos deben interpretarse ampliamente y sin sujeción a formas y detalles secundarios de realización, puesto que se apertan como simple ejemplo aclaratorio, en el que caben otras realizaciones basadas en el mismo principio constitutivo.

20

25

Los dibujos comprenden una sola figura, - agrupando las diversas piezas del dispositivo, y con objeto de permitir su identificación designamos cada pieza con su correspondiente número, de manera que facilite su identificación.

30

De acuerdo pues con el ejemplo gráfico citado, vemos que el dispositivo consta de dos soportes trans

115072

24



- 3 -

35

versales, en ángulo, señalados con -1- provistos de los apropiados orificios para atornillarlos a la bancada de la máquina, que no aparece en los dibujos. Uniendo a dichos transversales angulares -1-, hay dispuestas cuatro barras prismáticas de acero -2-, preferentemente de sección cuadrada, que están articuladas en el centro y en los extremos, disponiendo además de dos brazos doblados -3- que actúan de soportes de dichas barras -2- y que, mediante los adecuados tornillos, se sujetan al bastidor de la máquina, (no visible).

40

45

Comprende también el dispositivo, cuatro pequeños armazones -4-, constituidos por dos planchas paralelas perforadas, unidas por dos o más pletinas, estando montado cada uno de dichos armazones en una de las barras -2-, con posibilidades de deslizarse longitudinalmente en ellas. Cada uno de estos armazones sirve de soporte a una varilla de acero -5-, provista del correspondiente muelle, que finalizan en punta, para actuar de uñetas retractiles en la función de elevar las agujas, presionando a sus respectivos muelles de retención.

50

55

Separados del conjunto estructural mencionado hasta ahora, hemos representado cuatro contrapesos señalados con -6-, que son los que impulsan a los soportes -4- a deslizarse continuamente a lo largo de las barras -2-, cuyos contrapesos cuelgan de unos cables o hilos de cualquier materia, por ejemplo de los que en el mercado -



115072

- 4 -

60 se conocen con el nombre de Nylón, que se mantienen tensados, siendo accionados por los mangos -7- situados al extremo de los correspondientes brazos, sujetos solidariamente por medio de tornillos prisioneros u otro dispositivo, a las barras delanteras -2-. Este movimiento es transmitido a las barras traseras -2- por medio de las dos articulaciones dentadas señaladas con -8-, dispuestas en los soportes transversales -1-.

65

Suficientemente descritas las partes componentes del dispositivo objeto del presente Modelo de Utilidad, conviene hacer constar la posibilidad de que varien los tamaños, formas y materiales, así como otras circunstancias de detalle secundarios, siempre que no se altere lo esencial que se expresa en la siguiente

70

NOTA

Los puntos no conocidos ni practicados en España, que se presentan para su reivindicación en este Modelo de Utilidad, son:

75

1º.- Dispositivo aumentador automático de agujas para las máquinas de tejer punto, caracterizado por comprender cuatro barras prismáticas unidas articuladamente entre sí, dos a dos y por los extremos, a dos soportes con medios para su unión a la bancada de la máquina, estando también sujetas dichas barras al bastidor de la máquina mediante los adecuados brazos soporte, dispuestos preferentemente en el centro y a ambos lados.

80

115072



- 6 -

Esta memoria consta de SEIS hojas escritas
o mecanografiadas por una sola cara a doble espacio en -
110 líneas.

Madrid, 24, III 1965

Por autorización del interesado.

D. Carmelo Hernandez

Hoja única

Fig 1

115072

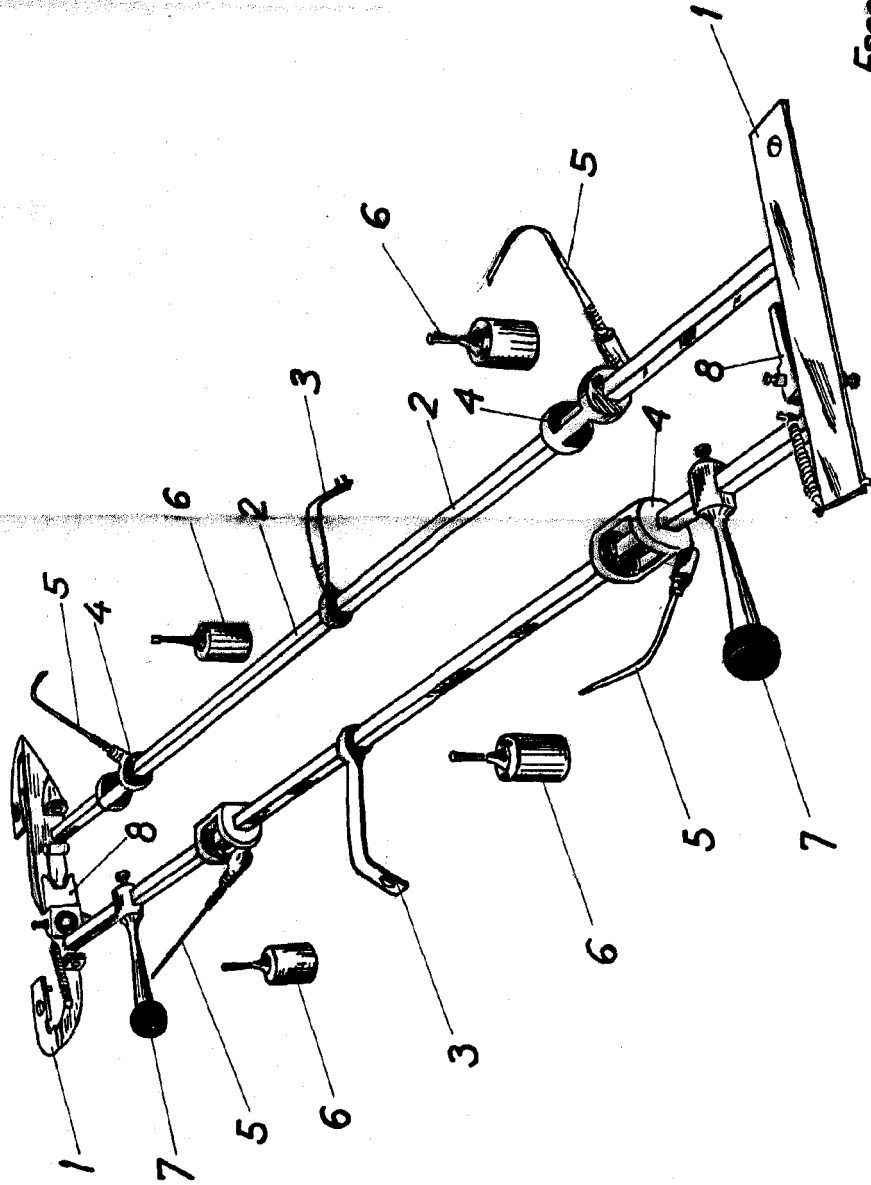

Escola Variable
Madrid. P. A.

