

115067



115067

Printex, S.A., de nacionalidad española, establecida en Barcelona, Avenida José Antonio nº 696, solicita registrar un Modelo de Utilidad, por 20 años, para España y sus Provincias de Ultramar, que se refiere a: "ARMARIO PARA ARCHIVAR LOS CLISES DE LAS MULTICOPISTAS, DEBIDAMENTE CLASIFICADOS".

El objeto de la presente solicitud de Modelo de Utilidad lo constituye un armario para archivar los clisés de las máquinas multicoPISTAS, que admite archivar todas las formas de cabezales, o distintos tipos de clisés, sea cual sea su marca, disponiéndolos en un orden predeterminado, que facilita la clasificación, para permitir luego la rápida búsqueda del clisé deseado.

Este nuevo armario se caracteriza por su reducido tamaño y por la sencillez del dispositivo archivador, que por estar montado sobre unas guías es fácilmente extraído del interior del armario, a fin de permitir el retiro de las piezas sujetadoras de los clisés, que de esta manera resultan fácilmente accesibles.

Las piezas sujetadoras de los clisés también han sido perfeccionadas en el sentido de poder variar la distancia

115067



entre los vástagos y los tubos sobre los que se ensarta el cabezal de los clisés, con objeto de poder utilizar un mismo sujetador, para diferentes tipos o marcas de clisés.

20 Otra particularidad del armario que se patenta estriba en que para facilitar el manejo de las piezas sujetadoras de los clisés se han dispuesto, en la parte superior interna de la tapa, unos pivotes sobre los cuales se cuelga la parte posterior de la pieza sujetadora extraída del armario, para
25 facilitar la operación de retirar o colocar el clisé que interesa.

Otros detalles de carácter secundario serán puestas de manifiesto en el transcurso de la descripción que sigue.

En los dibujos adjuntos, que constituyen parte integrante de la presente memoria descriptiva, se representa, a título de
30 ejemplo ilustrativo, pero no limitativo, una realización práctica del nuevo armario para archivar clisés multicopistas, que se solicita patentar.

35 Dichos dibujos muestran:

Fig. 1.- Vista en perspectiva del armario abierto, mostrando los soportes portadores de las piezas sujetadoras de los clisés, dispuestos en posición avanzada, para facilitar su extracción.

40 Fig. 2.- Detalle en perspectiva de las piezas de sujeción y suspensión de los clisés.

Haciendo referencia a los citados dibujos, pasamos a describir, con mayor detalle, las particularidades de constitución y funcionamiento del nuevo armario archivador y clasificador de clisés para máquinas multicopistas.
45



50 Tal como se demuestra graficamente por la perspectiva de Fig. 1, el armario está constituido por una caja metálica -1-, en forma de paralelepipedo rectangular, cerrado por todos sus lados excepto por su cara frontal, que se cubre mediante una tapa -2- unida a la caja por bisagras, la cual se cierra por medio de una cerradura -3-, accionada por llave.

55 En la parte superior de la cara posterior de la caja -1- se han previsto unos taladros -4-, en forma de ojales, para suspender el armario de la pared. También se han previsto, en la parte externa del fondo de la caja -1-, unos tacos de material flexible para apoyar el armario sobre un plano horizontal.

60 Para facilitar el transporte y traslado del armario de un emplazamiento a otro, se han dispuesto, en ambas caras laterales de la caja -1-, sendos asideros -5-, empotrados hacia el interior.

65 En el interior del armario y fijadas sobre la parte superior de las caras laterales de la caja, se han dispuesto unas guías angulares -6-, por el interior de las cuales se deslizan los soportes paralelos -7-, que sustentan las piezas sujetadoras de los clisés, que se muestran en detalle por la perspectiva de la Fig. 2. Dichos soportes presentan un canal longitudinal -8-, sobre cuyo canto externo se apoyan los sujetadores de los clisés, que están constituidos por dos piezas metálicas planas -9- -9'- paralelamente dispuestas y dotadas en sus extremos de sendas entallas -10--10'-, cuya distancia entre sí es igual a la separación existente entre

70

75



los cantos de los canales de guía -8- de los soportes deslizables -7-.

Dichos soportes -7- presentan en su extremo posterior, unos topes para limitar su extracción.

80 Los vástagos horizontales -11- y los tubos -12-, dispuestos en posición enfrentada para su enchufe, en las caras interiores de las piezas paralelas -9- -9'-, que constituyen el sujetador de los clisés, pueden ser desplazados, para aumentar la distancia entre sí con objeto de adaptarla a las conveniencias del tipo de clisé a archivar, a cuyo fin se han practicado en las 85 referidas piezas planas -9- -9'-, unos taladros -13- -14-, que permiten cambiar de emplazamiento los vástagos puntiagudos -11- y los tubos -12- que los reciben, fijándolos en su emplazamiento adecuado mediante tornillos, roscados axialmente.

90 En la parte superior interna de la tapa -2- del armario archivador, que estamos describiendo, se ha previsto un pequeño plano inclinado -15-, del que emergen dos pivotes -16-, cuya distancia es igual a la existente entre las entallas -10- -10'- de las piezas posteriores de los sujetadores, las cuales se 95 cuelgan de dichos pivotes para facilitar su manipulación, cuando se procede a colocar o retirar un cliché archivado en el conjunto de uno de los sujetadores, que se guardan, debidamente numerados, en el interior del armario, a cuyo fin la 100 pieza frontal del sujetador presenta una pestaña sobresaliente -15- dos veces doblada en ángulo recto, sobre la que se inscribe el número o letra clasificadora del elemento archivador de varios clisés.



105

Por consiguiente que la forma, dimensiones, clases de material, disposición y arreglo del conjunto y de cada una de las partes integrantes del armario para archivar los clisés de las multicopistas, a que nos hemos referido en el transcurso de la presente memoria descriptiva, podrán variar y sufrir todas las modificaciones y sustituciones que se estimen convenientes, siempre que no se **algere** la esencialidad del objeto que se patenta.

110

El Modelo de Utilidad por: "ARMARIO PARA ARCHIVAR LOS CLISES DE LAS MULTICOPISTAS, DEBIDAMENTE CLASIFICADOS", cuyo privilegio de explotación en España y sus Provincias de Ultramar, se solicita por un periodo de 20 años, deberá recaer sobre las particularidades que se concretan en las siguientes,

115

REIVINDICACIONES

120

1ª.- "ARMARIO PARA ARCHIVAR LOS CLISES DE LAS MULTICOPISTAS, DEBIDAMENTE CLASIFICADOS", caracterizado por el hecho de que está **constituido** por una caja metálica en forma de paralelepípedo rectangular, cuya cara frontal se cierra mediante una puerta articulada por bisagras y cerrada con llave, la cual presenta, en la parte superior de su cara posterior, unos taladros alargados para suspender el armario de la pared, habiéndose previsto, en la parte externa de la base de la caja, unos tacos de material flexible para apoyar el armario sobre un plano horizontal y en ambas caras laterales de la caja, sendos asideros empotrados hacia el interior para facilitar el transporte y traslado del armario de un emplazamiento a otro.

125

130

2ª.- "ARMARIO PARA ARCHIVAR LOS CLISES DE LAS MULTICOPISTAS, DEBIDAMENTE CLASIFICADOS", según la 1ª reivindicación, caracterizado por el hecho de que en el interior del armario y fijadas sobre la parte superior de sus caras laterales, se han dispuesto unas guías angulares, por cuyo interior se delizan los soportes paralelos que sustentan las piezas sujetadoras de los clisés, apoyándose sobre los cantos de los canales longitudinales que forman los citados

135



soportes, a cuyo fin los sujetadores de los clisés presentan, en los extremos de las piezas metálicas planas paralelas que los constituyen, sendas entallas, cuya distancia entre si es igual a la separación existente entre los cantos de los canales de guía de los soportes deslizables, que presentan unos topes posteriores para limitar su extracción.

140 3ª.- "ARMARIO PARA ARCHIVAR LOS CLISES DE LAS MULTICOPISTAS DEBIDAMENTE CLASIFICADOS", según la 2ª reivindicación, caracterizado por el hecho de que los vástagos horizontales y los tubos, dispuestos en posición enfrentada en los sujetadores de los clisés, pueden ser desplazados, para aumentar la distancia entre ellos, a fin de adaptarla a las convenientes del tipo de clisé a archivar, a cuyo fin se han practicado, en las piezas planas del porta clisés unos taldros que permiten cambiar el emplazamiento de los citados vástagos y tubos, fijándolos en el emplazamiento adecuado, mediante tornillos roscados axialmente.

150 4ª.- "ARMARIO PARA ARCHIVAR LOS CLISES DE LAS MULTICOPISTAS DEBIDAMENTE CLASIFICADOS", según la 1ª reivindicación, caracterizado por el hecho de que en la parte superior interna de la puerta del armario archivador, se ha previsto un pequeño plano inclinado del que emergen dos pivotes, cuya separación es igual a la distancia existente entre las entallas de las piezas sujetadoras de los clisés, las cuales se cuelgan de dichos pivotes para facilitar su manipulación, cuando se procede a colocar o retirar un clisé archivado en el conjunto de uno de los sujetadores.

160 5ª.- "ARMARIO PARA ARCHIVAR LOS CLISES DE LAS MULTICOPISTAS DEBIDAMENTE CLASIFICADOS".- Tal como se ha descrito y demostrado en los dibujos adjuntos.



Consta de siete hojas foliadas y mecanografiadas por una sola cara.

Barcelona a 7 de Julio de 1965

P.A. de Printex, S.A.

JUAN B. RENTER RIDAURA

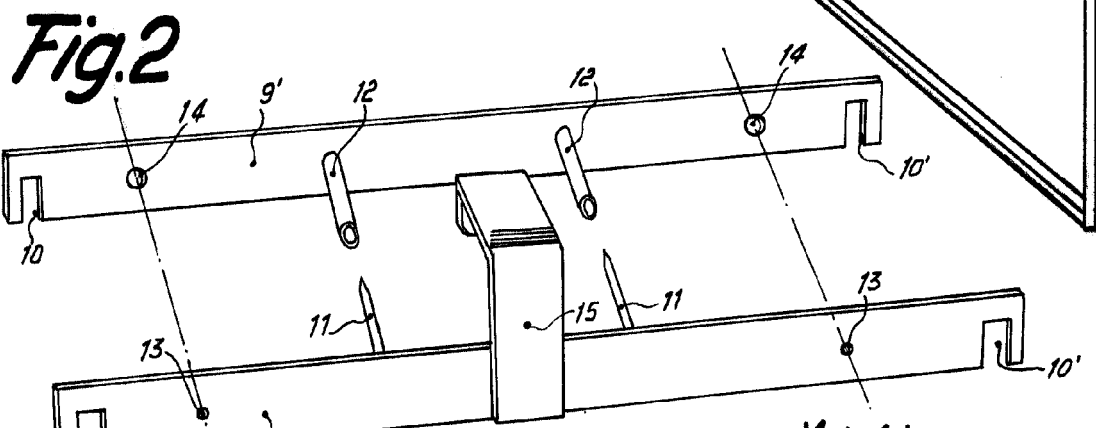
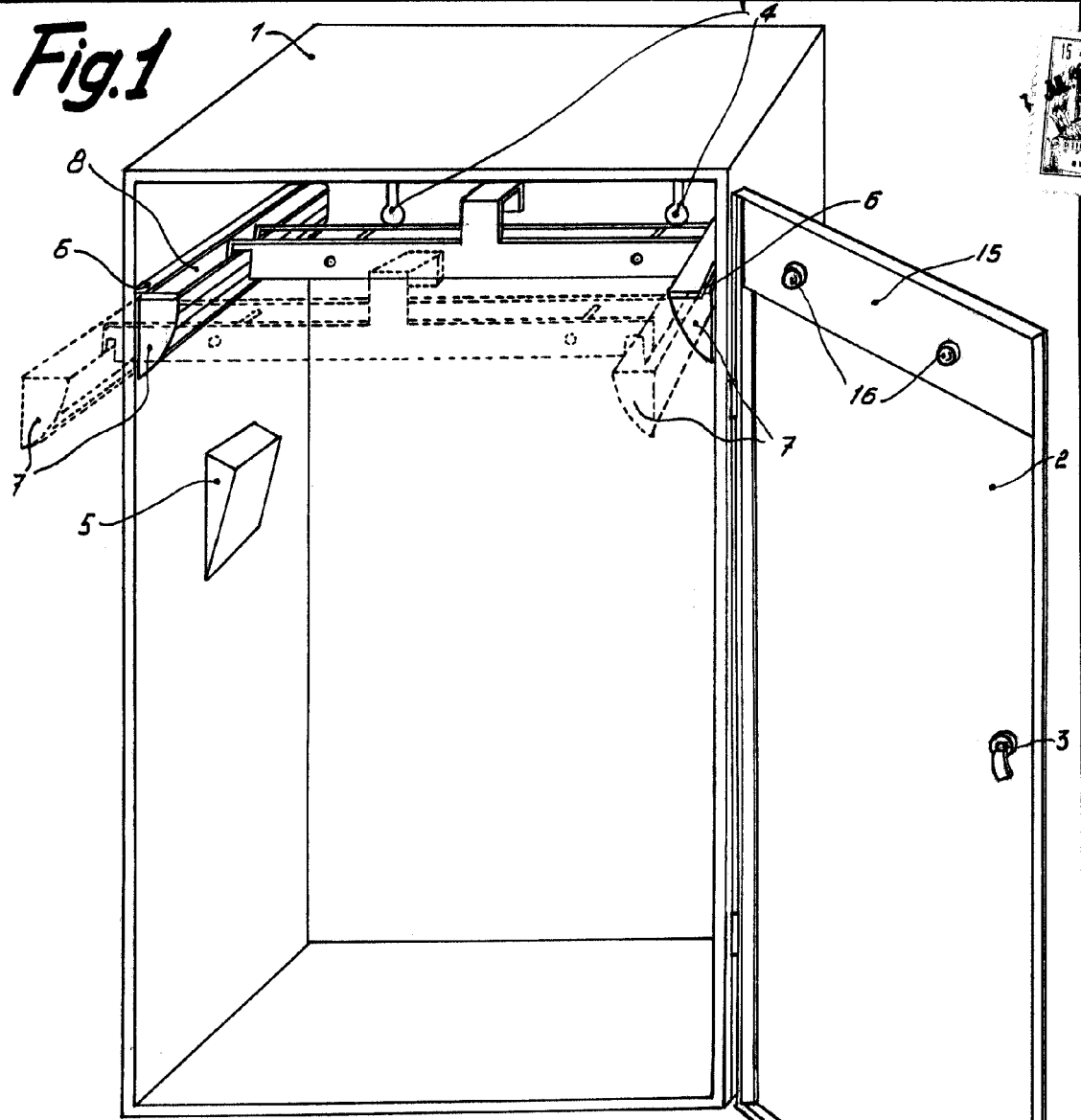

Barcelona, 7 Julio de 196
 P.A.
 Juan B. Renter Ridaura

Juan B. Renter

Escala variable